

Fiche technique de soumission pour systèmes à deux blocs

Système : E24RKUA Intérieur : CS-E24RKUAW Extérieur : CU-E24RKUA

Nom du travail : _____ Approbation : _____
 Emplacement : _____ Date : _____
 Ingénieur : _____ Construction : _____
 Soumis à : _____ N° d'élément : _____
 Soumis par : _____ N° de dessin : _____
 Référencé : _____

Données générales	
Alimentation (V/P/Hz)	230/208/1/60
Courant admissible du circuit (A)	20
Grosseur de fusible, max.(A)	25
Compresseur	Rotatif double (Inverter) c.c.
Nbre utilisé	1
Type de moteur (nbre de pôles)	DC Brushless (4 poles)
Puissance de sortie (W)	1700
Élément extérieur	
Type de ventilateur	Hélicoïdal
Nbre Vitesses	Vitesse variable
Type d'entraînement	Direct/moteur c.c. sans balais
Nbre de pôles (tr/min)	8-730
Nbre de moteurs (W)	1-60
PCM (haute vitesse)	1940
Type de serpentín	Ailette d'aluminium et conduit de cuivre
Type d'ailette – type de conduit	Ailette ondulée et enrobée – intérieur rayé
Rangées x palier x A.P.P. (ailettes par pouce)	2 x 36 x 19
Dimensions (larg. x h x long.)	1-13/32 x 29-25/32 x 34-7/32
Dimension du tuyau (po)	9/32
Élément intérieur	
Type de ventilateur	Transversal
Type de moteur, nbre de pôles	c.c. sans balais, 8 pôles
Nbre Vitesses	Vitesse variable
tr/min (refroid./chauff.), élevé	1,500 / 1,600
Nbre de moteurs (W)	1-94.8
PCM – refroidissement (Qlo/Lo/Me/Hi/SHi)	474/518/592/670/720
PCM – chauffage (Qlo/Lo/Me/Hi/SHi)	525/579/648/715/766
Bruit de fonctionnement (H/L/QLo) dB-A (refroid.)	48/40/37
Bruit de fonctionnement (H/L/QLo) dB-A (chauff.)	48/40/37
Type de serpentín	Ailette en plaque d'aluminium et tuyau de cuivre
Type d'ailette – type de conduit	Plaque fendue et enrobée – intérieur rayé
Rangée x palier x A.P.P. (ailettes par pouce)	2 x 15 x 21
Dimension	1 x 12-13/32 x 31-7/8
Dimension du tuyau (po)	9/32"
Dimension du raccord de purge (po)	3/4"
Frigorigène	R410A
Oz - R410a (élément extérieur)	65.3
Contrôle du frigorigène	Détendeur électrique
Raccords des conduits de frigorigène	Évasé



Longueur max. du conduit (pi)	100.0
Distance verticale max. (pi)	49.2
Dimension du conduit (po, diam. ext. – écoulement)	1/4"
Dimension du conduit (po, diam. ext. – succion)	5/8"
Longueur du conduit préchargé à la livraison	32.8'
Dimensions (H x L x P)	
Élément intérieur (emballé) (po)	14-17//32 x 45-11/16 x 11-9/32
Élément intérieur (déballé) (po)	11-7/16 x 42-5/32 x 9-15/32
Élément extérieur (emballé) (po)	34-25/32 x 41-5/16 x 19-1/8
Élément extérieur (déballé) (po)	31-5/16 x 34-15/32 x 12-5/8
Poids (lb)	
(Intérieur) Net	26
(Intérieur) Livraison	31
(Extérieur) Net	132
(Extérieur) Livraison	146

Données de rendement sous les conditions normalisées de l'ARI	
Refroidissement	
Capacité totale (Btu/h)	24,000 (5,800-27,200)
Capacité sensible (Btu/h)	22,040
Capacité latente (Btu/h)	1960
SEER	19.0
Déshumidification (chopines/h)	7.6
Ampères (A)	10.8
Consommation (W)	2350
Niveau de bruit extérieur (dB-A)	51
Chauffage	
Capacité totale (Btu/h)	28,800 (5,800-29,200)
HSPF	10.0
Ampères (A)	11.4
Consommation (W)	2500
Niveau de bruit extérieur (dB-A)	53

Caractéristiques	
Commandes	Par microprocesseur
Télécommande	Sans-fil à affichage ACL incluse
Télécommande câblée	CZ-RD516C-1 en option
Contrôle de la température	Thermistance IC
Minuterie	MINUTERIE MARCHE/HORS MARCHE un événement par jour
Mode silencieux	Inclus
Mode puissance élevée	Inclus
Registre de sortie d'air, horizontal	Automatique, balayage, palier
Registre de sortie d'air, vertical	Automatique, balayage, palier
Redémarrage automatique après une panne de courant	Intégré
Commutation automatique chauffage/refroidissement	Intégré
Autodiagnostic	Intégré
Air Filter	Lavable, à une touche

Plage de fonctionnement	Temp. de l'air intérieur entrant	Temp. de l'air extérieur sortant
Refroidissement (max.)	89,6 °F TS/73,4 °F TM	114,8 °F TS
Refroidissement (min.)	60,8 °F TS/51,8 °F TM	0 °F TS
Chauffage (max.)	86,0 °F TS	75,2 °F TS/64,4 °F TM
Chauffage (min.)	60,8 °F TS	-4,0 °F TS/-5,8 °F TM

Panasonic

Panasonic Canada Inc.,
Home and Building Solutions
5770 Ambler Drive, Mississauga, ON
L4W 2T3

Dimensions intérieures

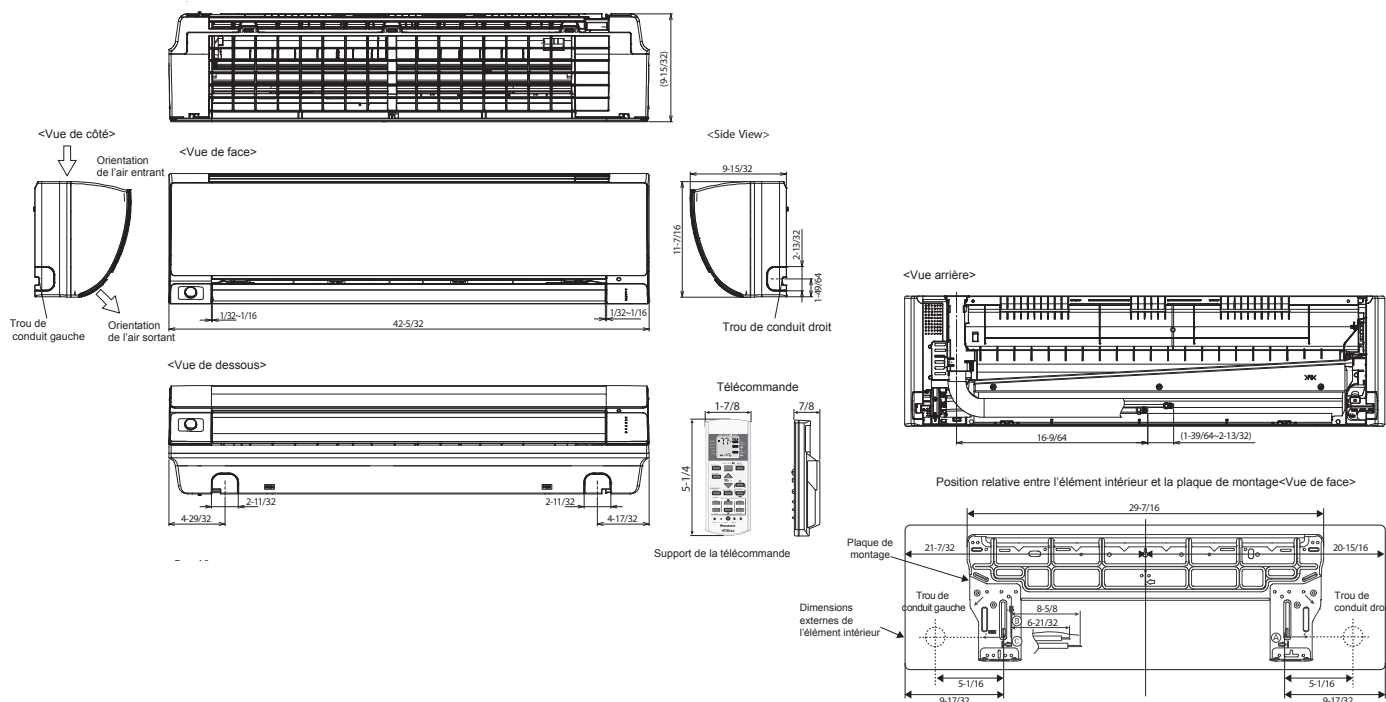

Éléments : pouce

Dimensions extérieures

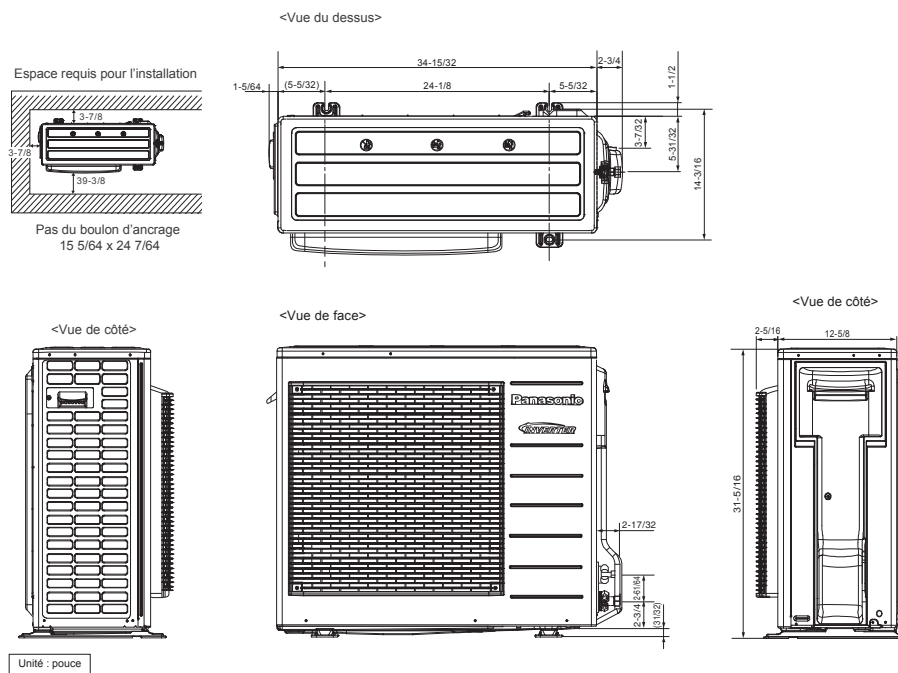

Unité : pouce

Panasonic

Panasonic Canada Inc.,
 Home and Building Solutions
 5770 Ambler Drive
 Mississauga, ON L4W 2T3