

Panasonic®

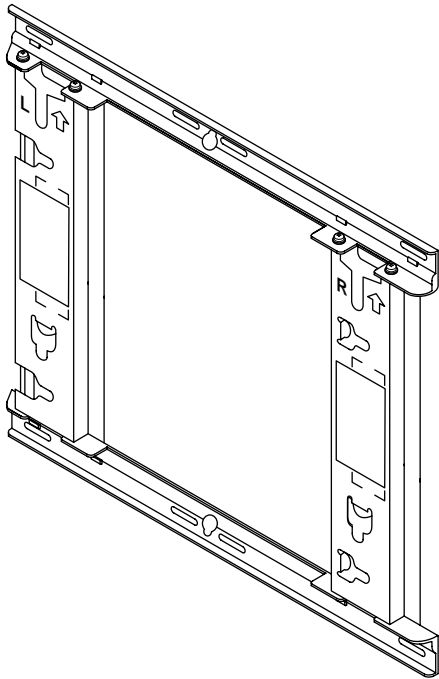

Model No.

TY-WK42PV20

取り付け工事説明書 プラズマディスプレイ用壁掛け金具（垂直取り付け型）	日本語
Installation Instructions Wall-hanging bracket for Plasma Display (Vertical mounting type)	English
Installationsanleitung Wandhalterung zum Anbringen des Plasmadisplays (Typ für vertikale Anbringung)	Deutsch
Installatiehandleiding Muurbevestigingssteun voor plasmascherm (voor verticale montage)	Nederlands
Istruzioni per l'installazione Staffa per montaggio alla parete dello schermo al plasma (tipo per montaggio verticale)	Italiano
Manuel d'installation Applique de fixation au mur pour l'écran plasma (type pour montage vertical)	Français
Instrucciones de instalación Soporte para colgar la pantalla de plasma en una pared (Tipo de montaje vertical)	Español
Installationsanvisningar Väggupphängningshållare för plasmaskärm (vertikal monteringsstyp)	Svenska
Monteringsvejledning Vægophæng til plasmaskærm (Type til lodret montering)	Dansk
Инструкция по установке Кронштейн для крепления на стену плазменного дисплея (Для вертикального монтажа)	Русский
Орнату нұсқаулары Плазмалық дисплейді қабырғаға ілетін кронштейн (Тік орнату түрі)	Қазақш
Інструкції з встановлення Настінний кронштейн для монтажу плазмового дисплея (Для вертикального монтажу)	Українська
安裝說明書 電漿顯示器壁掛架（垂直安裝型）	中文

<p>取り付け工事前に、この説明書とプラズマディスプレイ本体の取扱説明書をよくお読みのうえ、正しい取り付け設置を行ってください。 (移動やメンテナンスの際に必要な場合がありますので、説明書を保存していただきますようお願いいたします。)</p>	日本語
<p>Before commencing work, carefully read these Instructions and the Manual for the plasma display to ensure that fitting is performed correctly. (Please keep these instructions. You may need them when maintaining or moving.)</p>	English
<p>Vor der Ausführung lesen Sie bitte diese Anleitung und die Bedienungsanleitung für das Plasmadisplay sorgfältig durch, damit die Anbringung richtig ausgeführt wird. (Bitte bewahren Sie diese Anleitung auf. Sie kann bei der Wartung oder der erneuten Anbringung benötigt werden.)</p>	Deutsch
<p>Lees deze installatiehandleiding en de bedieningshandleiding voor het plasmascherm zorgvuldig door voordat u begint, zodat de montagewerkzaamheden op de juiste wijze worden uitgevoerd. (Bewaar deze handleiding. U hebt de handleiding weer nodig bij onderhoud en verplaatsing.)</p>	Nederlands
<p>Prima di iniziare il montaggio leggere attentamente queste istruzioni ed il manuale dello schermo al plasma per poter procedere al montaggio in modo corretto. (Conservare poi queste istruzioni che si renderanno necessarie per la manutenzione e l'eventuale spostamento della staffa.)</p>	Italiano
<p>Avant de commencer le travail, lisez attentivement ces instructions ainsi que le mode d'emploi de l'écran plasma de manière à réaliser un montage convenable. (Conservez soigneusement les présentes instructions. Vous pouvez en avoir besoin pour effectuer un entretien ou si vous désirez déplacer le support.)</p>	Français
<p>Antes de empezar el trabajo, lea atentamente estas instrucciones y el manual de la pantalla de plasma para asegurar una instalación correcta. (Guarde estas instrucciones. Podrá necesitarlas cuando haga trabajos de mantenimiento o mueva el soporte.)</p>	Español
<p>Innan arbetet påbörjas ska du noga läsa dessa anvisningar och bruksanvisningen som medföljer plasmaskärmen för att försäkra att arbetet utförs på rätt sätt. (Bevara dessa anvisningar. Du kan behöva anlita dem på nytt för underhåll eller flyttning av hållaren.)</p>	Svenska
<p>Før arbejdet påbegyndes, skal du omhyggeligt læse disse instruktioner og betjeningsvejledningen til plasmaskærmen for at sikre at opsætningsarbejdet udføres korrekt. (Gem disse instruktioner. Du kan få brug for dem ved vedligeholdelse, eller hvis ophænget skal flyttes.)</p>	Dansk
<p>Перед проведением работ внимательно прочитайте эту инструкцию и руководство для плазменного дисплея, чтобы убедиться в том, что установка выполняется правильно. (Сохраните, пожалуйста, эту инструкцию. Она может Вам понадобиться для технического обслуживания или перемещения.)</p>	Русский
<p>Жұмысты бастаудан әуелі, орнатудың дұрыс орындалуын қамтамасыз ету үшін, осы Нұсқаулар мен плазмалық теледидардың нұсқаулығын мұқият оқып шығыңыз. (Осы нұсқаулықтарды сақтап қойыңыз. Ол сізге қызмет көрсеткен немесе орнын ауыстырған кезде керек болуы мүмкін.)</p>	Қазақшый
<p>Перед початком робіт уважно прочитайте ці інструкції та інструкції з експлуатації плазмового дисплея, аби забезпечити правильний монтаж. (Збережіть ці інструкції, оскільки вони можуть знадобитись Вам, коли виникне необхідність у технічному обслуговуванні або встановленні кронштейну в іншому місці.)</p>	Українська
<p>安裝前，請仔細閱讀本說明及電漿顯示器的用戶手冊，以確保正確安裝。 (請妥善保留本說明。在維護或移動時您可能需要使用本說明。)</p>	中文

安全上のご注意

必ずお守りください

人への危害、財産の損害を防止するため、必ずお守りいただくことを説明しています。

■誤った使い方をしたときに生じる危害や損害の程度を区分して、説明しています。



警告

「死亡や重傷を負うおそれがある内容」です。



注意

「傷害を負うことや、財産の損害が発生するおそれがある内容」です。

■お守りいただく内容を次の図記号で説明しています。(次は図記号の例です)



してはいけない内容です。



実行しなければならない内容です。



気をつけていただく内容です。



警告



■ 工事専門業者以外は取り付け工事及び接続機器の増設や取り外しを行わないでください
工事の不備により、落下してけがの原因となります。



■ 荷重に耐えられない場所に取り付けないでください
取り付け部の強度が弱いと、落下してけがの原因となります。



■ 取り付け強度上の安全係数を配慮してください
強度が不足すると、落下してけがの原因となります。



■ 壁掛け金具を分解したり、改造しないでください
落下したり、破損して、けがの原因となります。



■ 長期使用を考慮して設置場所の強度を確保してください
長期使用により設置場所の強度が不足すると、落下してけがの原因となります。

⚠ 注意



■ カタログで指定したプラズマディスプレイ本体以外には、使用しないでください
落下したり、破損して、けがの原因となることがあります。



■ プラズマディスプレイ本体の上下、左右面は 10 cm 以上、後面は空間を確保してください
火災の原因になることがあります。



■ 指定方法以外の取り付けは行わないでください
落下したり、破損して、けがの原因となることがあります。



■ プラズマディスプレイ本体の取り付け、取り外しは 2 人以上で行ってください
プラズマディスプレイ本体が落下して、けがの原因となることがあります。



■ あお向けや横倒し、逆さまに取り付けて設置しないでください
プラズマディスプレイ本体内部に熱がこもり、火災の原因となることがあります。



■ 取り付けの際は、専用の構成部品をご使用ください
プラズマディスプレイ本体が落下したり、破損して、けがの原因となることがあります。



■ 湿気やほこりの多い所、油煙や湯気、熱が当たる所に取り付けしないでください
プラズマディスプレイ本体に悪影響を与え、火災・感電の原因となることがあります。



■ 取り付けねじや電源コードが壁内部の金属部と接触しないように設置してください
壁内部の金属部と接触して、感電の原因となることがあります。



■ 通風孔をふさがないでください
■ 壁掛け金具使用時はプラズマディスプレイ本体後面と壁面との空間をふさがないでください
内部に熱がこもり、火災の原因になることがあります。



■ プラズマディスプレイ本体を取り外す場合には、壁掛け金具も取り外してください
壁掛け金具にあたるなどして、けがの原因となることがあります。



取り扱い上のお願い

- 1) 直射日光に当てたり、ストーブなどのそばに置くと、光や熱によって変色したり変形したりすることがありますのでご注意ください。
- 2) 壁掛け金具のお手入れは、やわらかい乾いた布(綿・ネル地など)でふいてください。ひどく汚れているときは、水でうすめた中性洗剤で汚れを取ってから乾いた布でふいてください。なおベンジンやシンナー、家具用ワックスなどは、塗装がはがれたりしますので、使用しないでください。
(プラズマディスプレイ本体のお手入れはプラズマディスプレイ本体の説明書に従ってください。化学ぞうきんをご使用の際は、その注意書に従ってください。)
- 3) 粘着性のテープやシールを貼らないでください。壁掛け金具の表面を汚すことがあります。また、ゴムやビニール製品などを長時間接触させないでください。(変質の原因となります。)
- 4) プラズマディスプレイ本体のパネルは、ガラス製です。強い力や衝撃を加えないでください。

■ 取り付け不備、取り扱い不備による事故、損傷については、当社は責任を負いません。

構成部品

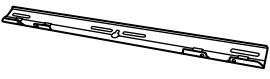
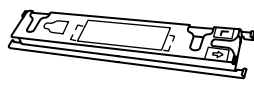
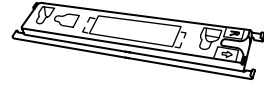



壁掛け金具組み立て用部品

① ベース上下金具 (2個) 	② ベース左金具 (1個) 	③ ベース右金具 (1個) 	④ 金具組み立て用ねじ (8本) M5 × 10 
---	--	---	--

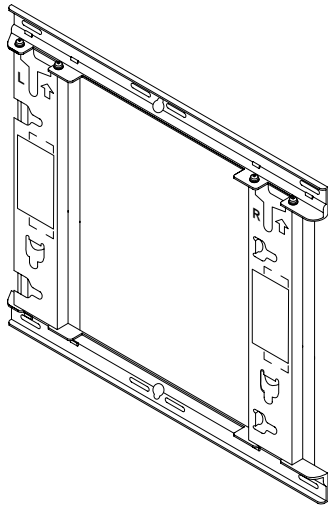
取り付け用部品

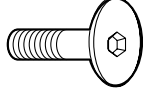
金具完成品図

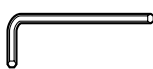
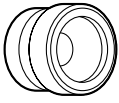

A 六角穴付き皿ねじ (4本) M8 × 32 	D 本体抜け防止用ねじ (長) (1本)  本体抜け防止用ねじ (短) (1本) 
B 皿型歯付き座金 (4個) 	E 六角レンチ (付属工具) (1個) 
C 絶縁スペーサー (4個) 	

■イラストはイメージイラストであり、実際の商品と形状が異なる場合があります。

取り付け工事上の留意点

- 本機はプラズマディスプレイ本体を垂直の壁に取り付けてご覧いただくための壁掛け金具です。垂直壁以外の場所に取り付けて使用しないでください。
- プラズマディスプレイ本体の性能保証やトラブル防止のため、次の場所には取り付けしないでください。
 - スプリンクラーや感知器のそば
 - 振動や衝撃の加わるおそれのあるところ
 - 高圧線や動力源の近く
 - 磁気、熱、水蒸気、油煙などの発生源の近く
 - 暖房機器の風が当たる所
 - エアコンの下などの水滴のかかるおそれのある所
- 取り付け場所の構造や材質にあった工法で取り付け工事を行ってください。
- 壁面への取り付けねじは、壁面の材質（木材、鉄骨、コンクリート等）に合った市販品の呼び径 6 mm 相当のねじをご使用ください。
- 周囲温度が 40℃を超えることがないように空気の流通を確保してください。プラズマディスプレイ本体内部に熱がこもり、故障の原因となることがあります。
- 取り付け工事中に製品や床に傷が付かないよう、柔らかい毛布や布を使い、作業してください。
- ねじ止めをするときは、締め付け不十分や締め付けすぎがないようにしてください。
- プラズマディスプレイ本体の電源プラグは、容易に手が届く位置の電源コンセントをご使用ください。
- 取り付け工事の際は、周囲の安全確保と十分な注意をしてください。
- シーリングライト（スポットライト・ハロゲンライトなど）の下にプラズマディスプレイ本体を取り付けしないでください。
高熱によりキャビネットが曲がったり、いたんだりするおそれがあります。

取り付け工事手順

1. 壁掛け金具の組み立て

- ① ベース上下金具①とベース左②・右③金具を図のように置いてください。
- ② ベース上下金具の切り欠き部（右2か所・左2か所）にベース左・右金具の突起部（ツメ）をはめ込み、金具組み立て用ねじ④（各2本）で①、②の順に固定してください。（締め付けトルクは 1.2 ~ 1.5 N・m）

お願い

- 組み立てた壁掛け金具の取り扱いは、ベース左・右金具を持って行ってください。ベース上下金具を持つと変形するおそれがあります。

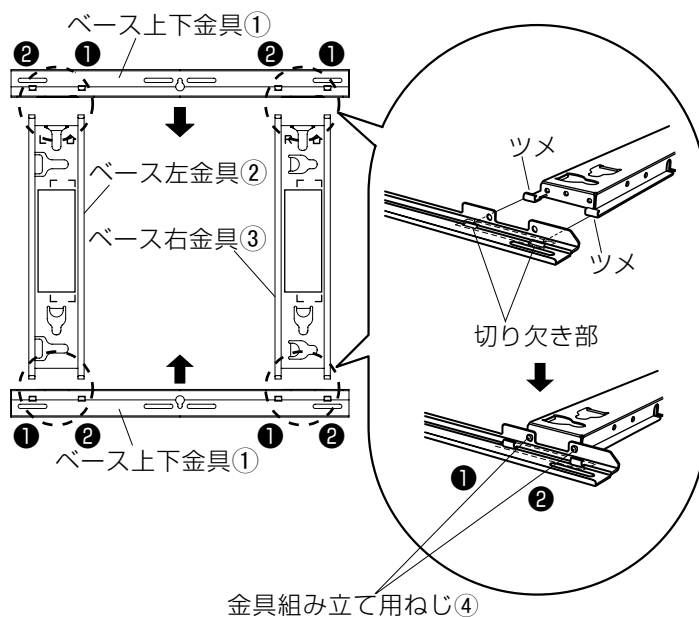

2. 取り付け場所の強度確認

- ① 壁掛け金具の質量は約 2.3 kg です。壁掛け金具に取り付けるプラズマディスプレイ本体の質量を、プラズマディスプレイ本体の取扱説明書でご確認ください。
- ② 右図壁掛け金具の寸法図を参照のうえ6か所の取り付け位置の壁面強度確認を行い、強度が不足する場合は十分な補強を行ってください。

お願い

- 壁掛け金具には上下各5か所の取り付け穴が開けてあります。壁面の材質が木材などで、右記6か所の固定では取り付け強度が確保できない場合は、予備の穴もご使用ください。ただし、取り付け部の材質によっては、近接した位置にねじ止めをするとひび割れが発生する場合がありますので、ご注意ください。
- プラズマディスプレイ本体以外は取り付けたり載せたりしないでください。
- プラズマディスプレイ本体取り付け時の寸法詳細は、外形寸法図（P.83-84）をご参照ください。

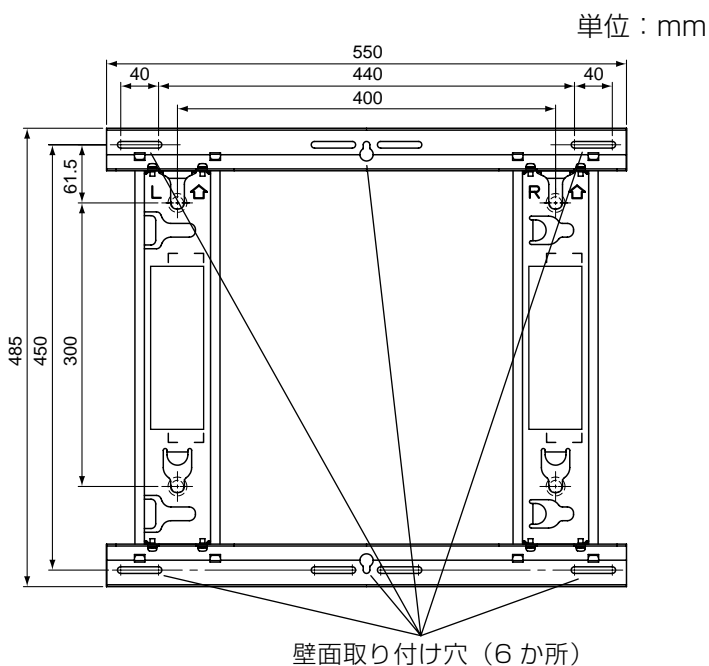

取り付け工事手順 (つづき)

3. 壁面への壁掛け金具の取り付け

- ① 外形寸法図 (83、84 ページ) をもとに壁面に取り付ける穴位置を割り出し、壁面に取り付けてください。
- ② **横型設置時** 壁掛け金具の刻印 (矢印) が上を向く状態に取り付けてください。
縦型設置時 “L” と表示されている方を上にして、取り付けてください。
・壁掛け金具の構造上、プラズマディスプレイ本体を縦型に取り付けた場合はプラズマディスプレイ本体のセンター位置と金具センター位置が異なりますので、ご注意ください。
- ③ 「呼び径 6 mm 相当」のねじまたはナットで、取り付け穴 6 か所すべてをしっかりと固定してください。

お願い

- 壁面への取り付けねじは、取り付け部の材質/構造に合った市販品の「呼び径 6 mm 相当」のねじをご使用ください。
- 取り付けねじについても強度確認を行い、十分な強度のあるねじをご使用ください。
- ねじを埋め込む場合は、壁面からのねじの飛び出しは 10 mm ~ 15 mm にしてください。
- 必ずねじで 6 か所以上固定してください。

横型設置時

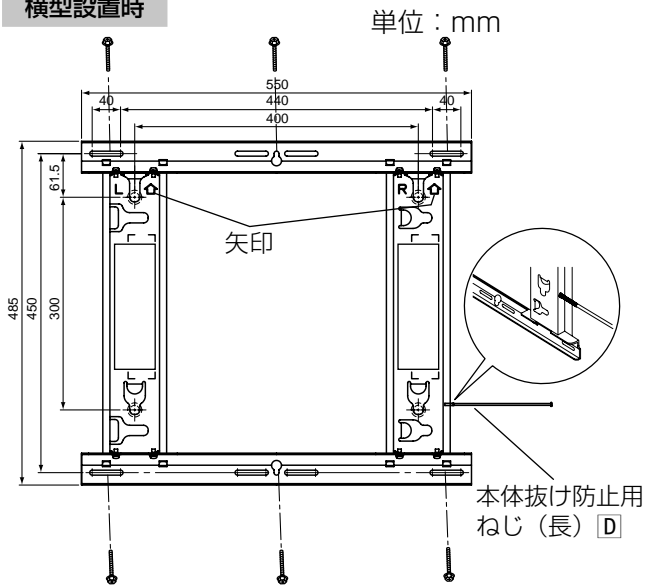

縦型設置時

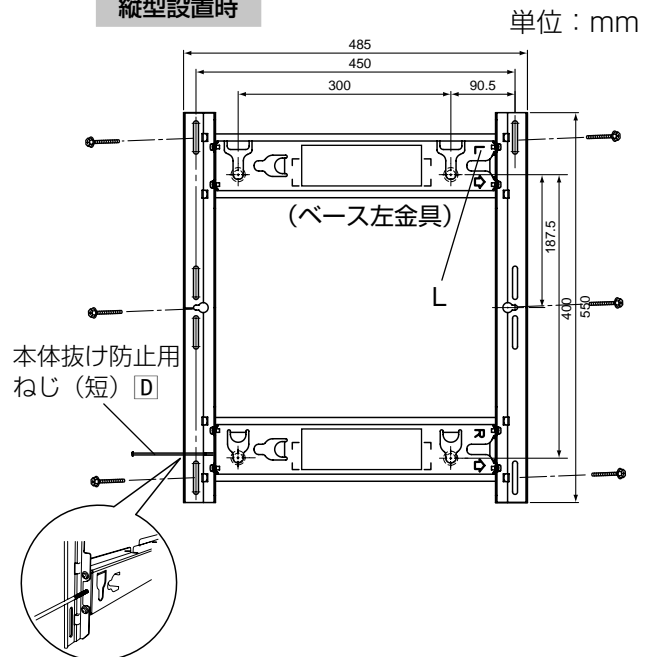

4. 本体抜け防止用ねじ仮止め

本体抜け防止用ねじ D をベース左右金具のねじ穴に仮止め (2 ~ 3 回転) してください。

横型設置時 : ベース左右金具の側面下のねじ穴

縦型設置時 : 金具左側面上下のねじ穴

(プラズマディスプレイ本体取り付け作業がやりやすい方の穴を選んで使用してください)

5. プラズマディスプレイ本体の準備

絶縁スペーサー取り付け

- ① 汚れや異物がついていないきれいな毛布などの上にプラズマディスプレイ本体の前面部を置き、次の手順で行ってください。
プラズマディスプレイ本体に突起部がある場合は、キズや破損に注意してください。
- ② プラズマディスプレイ本体からキャップ (4 個) をプラスドライバーで取り外してください。

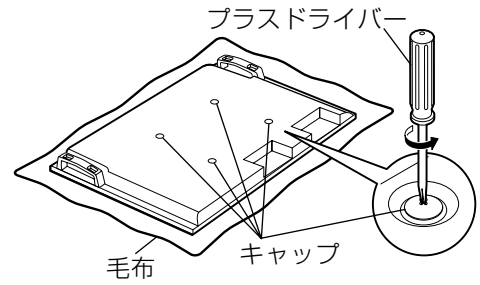

お願い

- 取り外したキャップは大切に保管してください。
(据置きスタンドを使用する場合に必要です。)
- ③ キャップを取り除いた所へ、付属の六角穴付き皿ねじ **A**、皿型歯付き座金 **B**、絶縁スペーサー **C** (各 4 個) を付属の六角レンチ **E** で右図のように取り付けてください。
(締め付けトルクは 3 ~ 4 N・m)
 - ④ 電源コード・接続機器のケーブルの配線を行ってください。

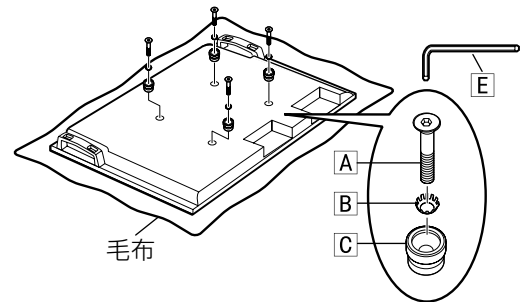

お願い

- 配線はプラズマディスプレイ本体の説明書をご参照ください。
- プラズマディスプレイ本体を壁掛け金具に取り付けるときに、壁や金具との間に電源コード・接続機器のケーブルをはさみ込まないように準備してください。

6. プラズマディスプレイ本体の壁掛け金具への取り付けと固定

- 電源コードや接続機器のケーブルが壁や金具にはさみ込まれないように取り付けてください。



横型設置時

- ① プラズマディスプレイ本体上側の絶縁スペーサーを壁掛け金具本体上部の切り欠き部に引っ掛け、そのままゆっくり下げます。
- ② プラズマディスプレイ本体を少し持ち上げながら、下側の絶縁スペーサーを壁掛け金具本体下部の穴に差し込み、プラズマディスプレイ本体をそのまま下げます。

縦型設置時

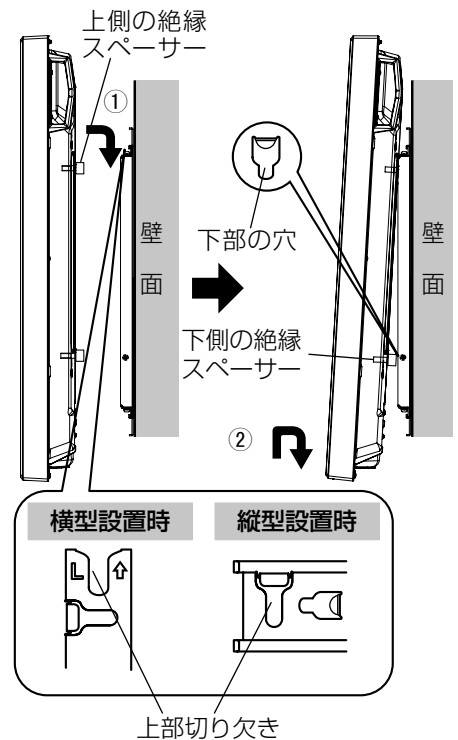
プラズマディスプレイ本体の Panasonic ロゴが左側になるように右に 90 度回転させた後、横型設置時と同じように取り付けてください。



 注意	<p>プラズマディスプレイ本体を必要以上に持ち上げないでください</p> <p> プラズマディスプレイ本体を持ち上げすぎると、落下してけがの原因となることがあります。</p>
---	--

取り付け工事手順 (つづき)

③ 手順 4 で仮止めした本体抜け防止用ねじ **D** を、進まなくなるまで締め付けてください。

お知らせ

● 本体抜け防止用ねじ **D** を締め付けすぎると、金具が変形する場合があります。

④ プラズマディスプレイ本体を少し持ち上げて、確実に固定されていることを確認してください。

横型設置時

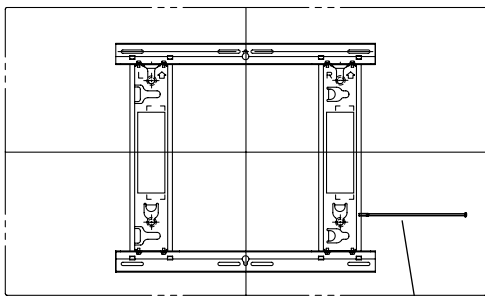

本体抜け防止用ねじ (長) **D**
(締め付けトルクは 2.5 ~ 3.5 N・m)

縦型設置時

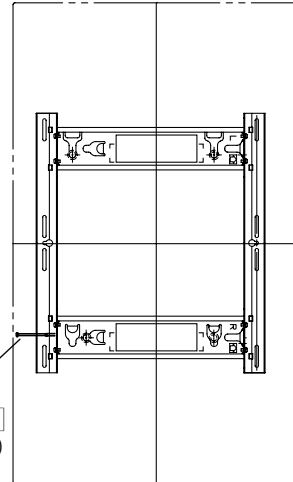

本体抜け防止用ねじ (短) **D**
(締め付けトルクは 1.2 ~ 1.5 N・m)

プラズマディスプレイ本体の取り外し

① プラズマディスプレイ本体の下に柔らかい毛布や布を敷いてください。
壁掛け金具側面に取り付けられている本体抜け防止用ねじ **D** を取り外します。

横型設置時 壁掛け金具左右側面

縦型設置時 壁掛け金具左側面

お知らせ

● 誤って本体抜け防止用ねじ **D** が落下し、床を傷付けるおそれがあります。

② 電源コードや接続機器との配線を外してください。

③ プラズマディスプレイ本体の下部を持ち上げながら手前に引きます。

④ 下側の絶縁スペーサーが外れたらそのまま上に持ち上げて取り外します。

お知らせ

● プラズマディスプレイ本体を取り外すには、約 4 cm 上に持ち上げる必要があります。

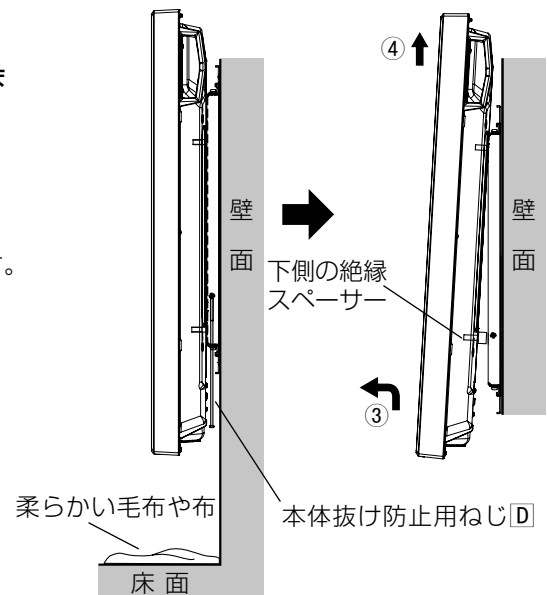

【ご相談におけるお客様に関する情報のお取り扱いについて】

パナソニック株式会社およびパナソニックグループ関係会社（以下「当社」）は、お客様の個人情報をパナソニック製品に関するご相談対応や修理サービスなどに利用させていただきます。併せて、お問合せ内容を正確に把握するため、ご相談内容を録音させていただきます。また、折り返し電話をさせていただくための発信番号を通知いたしておりますので、ご了承願います。当社は、お客様の個人情報を適切に管理し、修理業務等を委託する場合や正当な理由がある場合を除き、第三者に個人情報を開示・提供いたしません。個人情報に関するお問合せは、ご相談いただきました窓口にご連絡ください。

パナソニック株式会社

AVC ネットワークス社 映像・ディスプレイデバイス事業グループ

〒571-8504 大阪府門真市松生町1番15号 ☎ 大阪 (06) 6905-5574

Safety precautions

WARNING

Fitting work and connection equipment expansion and removal should never be done by any other than a qualified installation specialist.

- Incorrect fitting may cause equipment to fall, resulting in injury.

Do not fit at a location that cannot bear the load.

- If the fitting location lacks sufficient strength the equipment may fall.

Include a safety factor when considering the strength of the proposed fitting location.

- If strength is not sufficient the equipment may fall, resulting in injury.

Do not disassemble or modify the wall-hanging bracket.

- Otherwise the unit may be dropped and become damaged, and personal injury may result.

Ensure that the installation location is strong enough to support long-term use.

- If its strength becomes insufficient over the course of long-term use, the plasma display may drop, possibly causing injury.

CAUTION

Do not use any plasma displays other than those given in the catalogue.

- Otherwise the unit may be dropped and become damaged, and personal injury may result.

Do not install the plasma display in any other way than the steps specified in these instructions.

- Otherwise the unit may be dropped and become damaged, and personal injury may result.

Do not fit facing upwards, sideways or upside down.

- This may cause heat to build up inside the plasma display, resulting in a fire.

Do not fit at any locations subject to humidity, dust, smoke, steam or heat.

- This may have an adverse effect on the plasma display and cause fire or electric shock.

Do not block the ventilation holes. When using the wall-hanging bracket, do not block the space between the rear surface of the plasma display and the wall surface.

- Otherwise heat may build up inside and cause a fire.

Secure at least 10 cm (3.9 inches) of space at the top, bottom, left, and right of the plasma display. Also secure some space at the back.

- Failing to do so may result in a fire.

The work of fitting or removing the plasma display must be performed by at least two people.

- The plasma display may fall and cause injury.

For installation, use the special-purpose constituent parts.

- Otherwise, the plasma display may fall off the wall and/or be damaged, possibly causing injury.

Install the mounting screws and power cable in such a way that they will not make contact with the inside parts of the wall.

- Electric shocks may result from contact with any metal objects inside the wall.

When removing the plasma display, remove the wall-hanging brackets as well.

- Otherwise, bumping into the brackets, etc., may result in injury.

Requests regarding handling

- 1) Exercise care when selecting the location for the plasma display because it may discolor or deform due to light or heat if it is placed where it is exposed to direct sunlight, or near a heater.
- 2) Clean the wall-hanging bracket by wiping it with a soft, dry cloth (such as cotton or flannel). If the bracket is very dirty, remove the dirt using a neutral detergent diluted in water, and then wipe it clean with a dry cloth. Do not use benzene, thinner, or furniture wax as this may cause the coating to peel.
(For information on cleaning the plasma display, see the plasma display's instruction manual. If using a chemically-treated cloth, follow the instructions supplied with the cloth.)
- 3) Do not affix adhesive tape or stickers to the product. Doing so may dirty the surface of the wall-hanging bracket. Do not allow long-term contact with rubber, vinyl products or the like. (Doing so will cause deterioration.)
- 4) The panel of the plasma display is glass. Do not subject it to a strong force or impact.

Caution:

This bracket is intended for only Panasonic plasma display models (See page 83-84).
Use with other apparatus is capable of resulting in instability causing possible injury.

PROFESSIONAL INSTALLATION IS REQUIRED.
PANASONIC DISCLAIMS ANY PROPERTY DAMAGE AND/OR SERIOUS INJURY, INCLUDING DEATH
RESULTING FROM IMPROPER INSTALLATION OR INCORRECT HANDLING.

Components

English



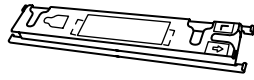
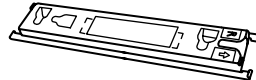
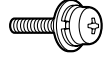

Parts used to assemble the wall-hanging bracket

<p>① Base upper and lower fitting (2)</p> 	<p>② Bracket base left fitting (1)</p> 	<p>③ Bracket base right fitting (1)</p> 	<p>④ Screw for assembling the fixture (8) M5×10</p> 
---	--	--	---

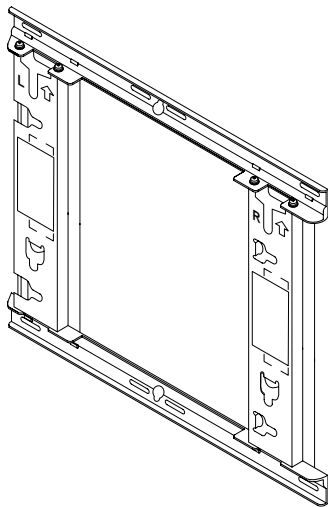
Parts used for installation

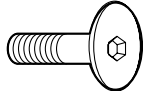
View of fully assembled fixture



<p>A Allen head countersunk screw (4) M8×32</p> 	<p>D Screw for securing unit (long) (1)</p>  <p>Screw for securing unit (short) (1)</p> 
<p>B Dished toothed washer (4)</p> 	<p>E Allen wrench (included tool) (1)</p> 

[The images shown in this manual are for illustrative purpose only.]

Precautions for wall-hanging bracket fitting

- ◆ The wall-hanging bracket is for use in attaching a plasma display unit to a vertical wall for viewing. Do not fit to any surface other than a vertical wall.
- ◆ To ensure correct plasma display performance and prevent trouble, do not fit at any of the following locations.
 - Near sprinklers or fire/smoke detectors
 - Where there is a risk of exposure to vibration or impact
 - Near high-voltage wires or dynamic power supplies
 - Near sources of magnetism, heat, water vapor or soot
 - Locations exposed to air blown from heating equipment
 - Where droplets of condensation from an air conditioner or other unit may form
- ◆ Fit using techniques suited to the structure and materials of the fitting location.
- ◆ Use commercially available screws with a nominal diameter of 6 mm (0.2 inches) that are suited to the wall material (wood, steel frame, concrete etc.) you are fitting the bracket to.
- ◆ Ensure good air flow so that the ambient temperature does not exceed 40 °C (104 °F). Failure to do this may cause heat to build up inside the plasma display, resulting in malfunction.
- ◆ Spread a soft blanket or cloth over the floor so that the plasma display and floor will not be marked or scratched during the assembly and installation work.
- ◆ When screwing down the parts, ensure that the screws are neither insufficiently tightened nor over tightened.
- ◆ For the plasma display power supply plug, use a power supply outlet that can be reached easily.
- ◆ Take sufficient care and ensure safety around you when performing the installation work.
- ◆ Do not install the plasma display underneath ceiling lamps (spotlights, halogen lamps, etc.). Otherwise, the cabinet may be bent or damaged by high heat.

Fitting procedure

1. Assembling the wall-hanging bracket

- ① Place the base upper and lower fittings ① and base left ② and right ③ fittings as shown in the diagram.
- ② Insert the projecting parts (tabs) of the base left and right fittings into the cutouts of the base upper and lower fittings (two positions on right, and two on left), and secure the fittings with the screws for assembling the fixtures ④ (two for each) in the order of ① and then ② .
(Tightening torque: 1.2 to 1.5 N·m)

Note

- Please hold the bracket base left and right fittings as you work with the assembled wall hanging bracket. Holding the base upper and lower fittings might deform this unit.

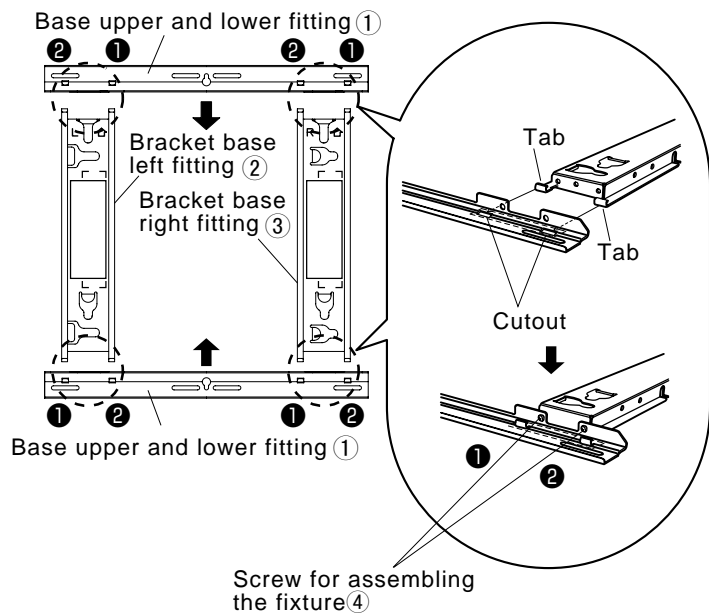

2. Checking the strength of the installation location

- ① The wall-hanging bracket weighs approximately 2.3 kg (5.1 lbs). Refer to the instruction manual of the plasma display, and check the weight of the plasma display unit which will be fitted into the wall-hanging bracket.
- ② Refer to the outline drawing of the wall-hanging bracket shown on the right, and check the wall strength at the six installation positions shown. If the strength at any of these positions is lacking, provide sufficient reinforcement.

Notes

- There are five pre-drilled mounting holes at the top and another five at the bottom of the wall-hanging bracket. Use the spare holes provided if wood or some other material is used for the wall and a sufficient level of mounting strength cannot be ensured by anchoring the fixture at the six positions shown on the right. However, bear in mind that, depending on which materials the mounting surface is made of, cracks may form on the surface if the screws are used at positions which are too close together.
- Do not mount or place any other product other than the plasma display on the fixture.
- For details on the dimensions applying when the plasma display is mounted, refer to the outline drawing (See page 83-84).

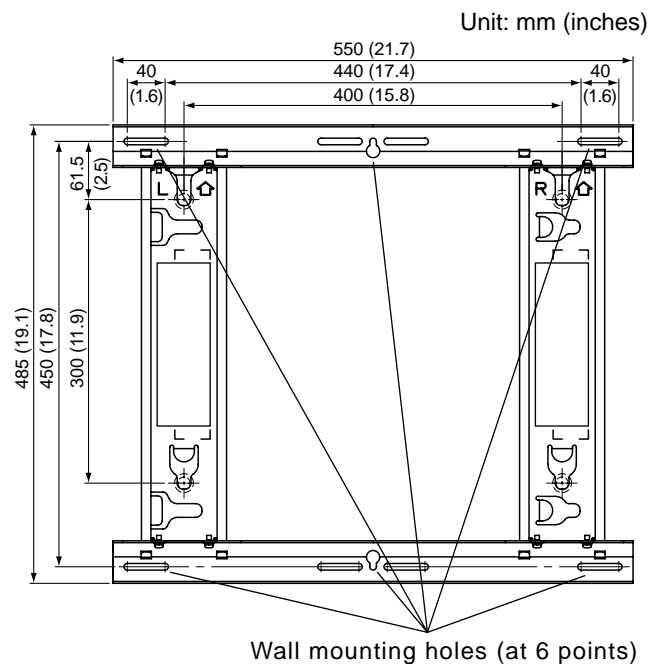

Use the screws without fail to anchor the fixture.

Fitting procedure

3. Installing the wall-hanging bracket on the wall

- ① Determine the positions of the wall mounting holes based on the external dimensions drawings (see pages 83 and 84), and attach the bracket to the wall.
- ② **Horizontal installation** Attach the wall-hanging bracket with the arrows facing up.
Vertical installation Attach the wall-hanging bracket with the direction indicated by "L" at the top.
 - When the plasma display is installed vertically, be careful because the center position of the plasma display will differ from the center position of the bracket due to the structure of the wall-hanging bracket.
- ③ Use screws or nuts with a nominal diameter of 6 mm (0.2 inches) to firmly secure the bracket at all of the six mounting hole positions.

Notes

- For the wall mounting screws, use commercially available screws with a nominal diameter of 6 mm (0.2 inches) that are suited to the material/structure to which you are fitting the bracket.
- Check the strength of the mounting screws. Use screws that are sufficiently strong.
- If you are embedding the screws, make sure they protrude from the wall surface by 10 to 15 mm (0.4 to 0.6 inches).
- Anchor the screws in at least six locations.

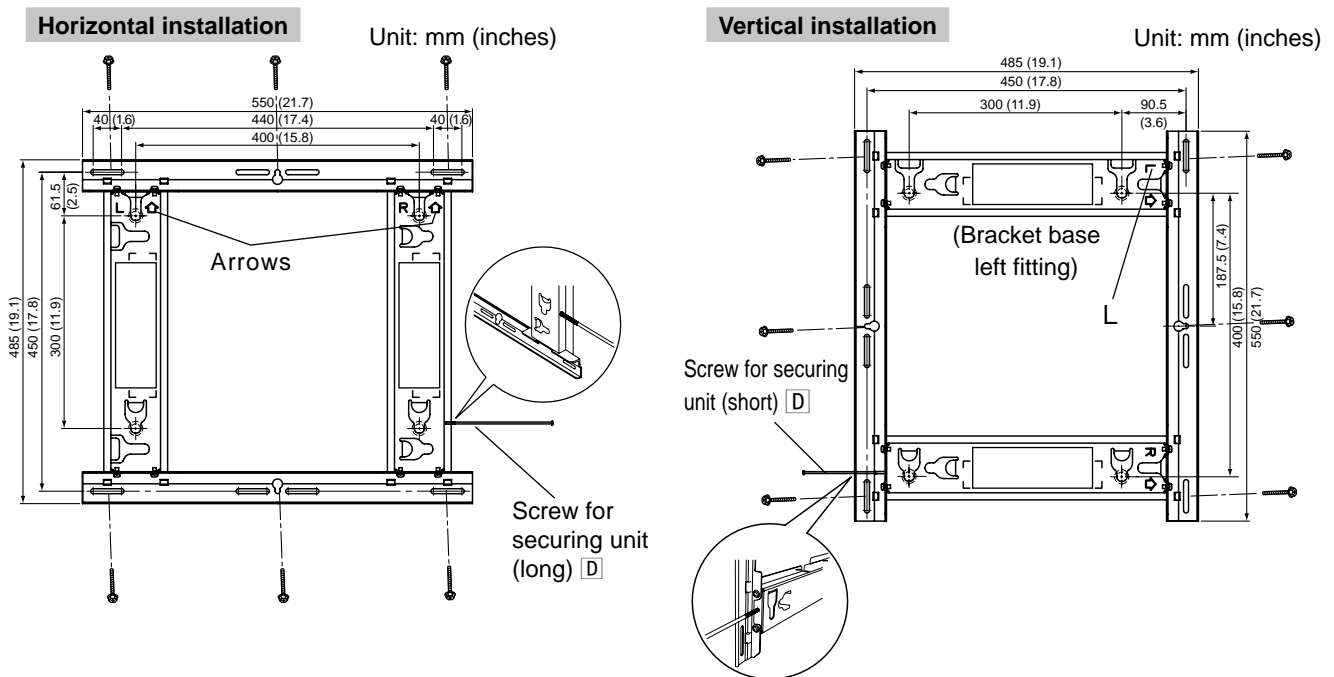

4. Loosely tightening the screw for securing the unit

Insert the screw for securing the unit **D** into the base left or right fitting and loosely tighten it (turn it two or three times).

Horizontal installation : Screw holes at bottom of side of base left and right fittings

Vertical installation : Screw holes at top and bottom of left side of fitting

(Select and use the hole that will make it easier for you to install the plasma display.)

5. Preparing the plasma display

Attaching the insulation spacers

- Place the front surface of the plasma display on a clean cloth that has no dirt or foreign objects on it, and follow the procedure below.
If the plasma display has any protruding parts, take care not to scratch or damage them.
- Remove the four caps from the plasma display using a Phillips head screwdriver.

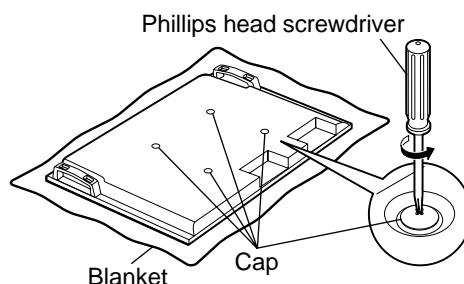

Note

- Keep the caps that were removed in a safe place. (They will be required if you use the pedestal.)
- Using the supplied Allen wrench [E], mount the supplied 4 Allen head countersunk screws [A], 4 dished toothed washers [B] and 4 insulation spacers [C] at the locations where the caps were removed as shown in the figure on the right. (Tightening torque: 3 to 4 N•m)
 - Connect the power cord and the cables for connecting other units.

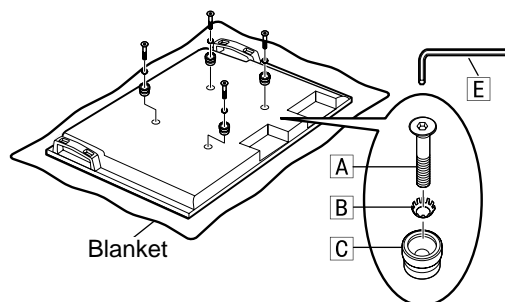

Notes

- For details on wiring, see the instruction manual of the plasma display.
- When attaching the plasma display to the wall-hanging bracket, take care that the power cord and the cables for connecting other units are not caught between the plasma display and the wall or bracket.

6. Attaching and securing the plasma display to the wall-hanging bracket

- When installing, make sure that the power cord and the cables for connecting other units are not caught between the plasma display and the wall or bracket.

Horizontal installation

- Engage the upper insulation spacers of the plasma display with the cutouts at the top of the bracket unit, and slowly lower them into place.
- While lifting the plasma display slightly, insert the bottom insulation spacers into the holes at the lower end of the wall-hanging bracket, and then pull the plasma display straight down into place.

Vertical installation

Rotate it clockwise 90 degrees so that the Panasonic logo is on the left side, and then attach it using the same procedure as for horizontal installation.

CAUTION

- If the plasma display is lifted too much, its top part will become disengaged from the wall-hanging bracket.

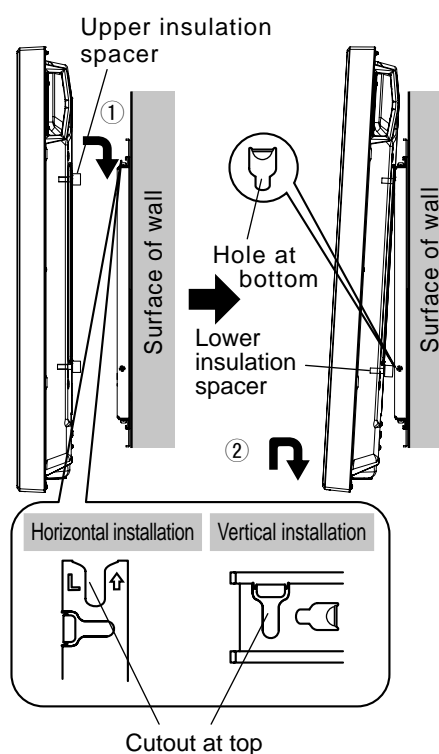

Fitting procedure

- ③ Tighten up the screw for securing unit **D**, which was secured loosely in section 4, until it will go no further.

Note

- Tightening up the screw for securing unit **D** too much may cause the bracket to be bent out of shape.

- ④ Lift the plasma display slightly, and check that it is firmly secured in place.

Horizontal installation

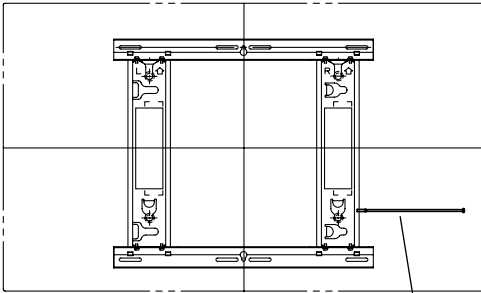

Screw for securing unit (long) **D**
(Tightening torque: 2.5 to 3.5 N•m)

Vertical installation

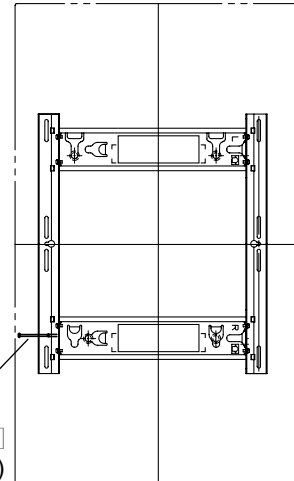

Screw for securing unit (short) **D**
(Tightening torque: 1.2 to 1.5 N•m)

Removing the plasma display

- ① Place a soft blanket or piece of cloth underneath the plasma display. Remove the screw for securing unit **D** which is attached to the side of the wall-hanging bracket.

Horizontal installation Left or right side of wall-hanging bracket

Vertical installation Left side of wall-hanging bracket

Note

- Otherwise, the screw for securing unit **D** may drop down by mistake, leaving marks on the surface of the floor.

- ② Disconnect the power cord and the wires connecting the plasma display to the other units.
- ③ While lifting the bottom part of the plasma display, pull the plasma display toward you.
- ④ After the bottom insulation spacers have been removed, continue lifting up the plasma display and remove it.

Note

- The plasma display needs to be lifted up approximately 4 cm (1.6 inches) to be removed.

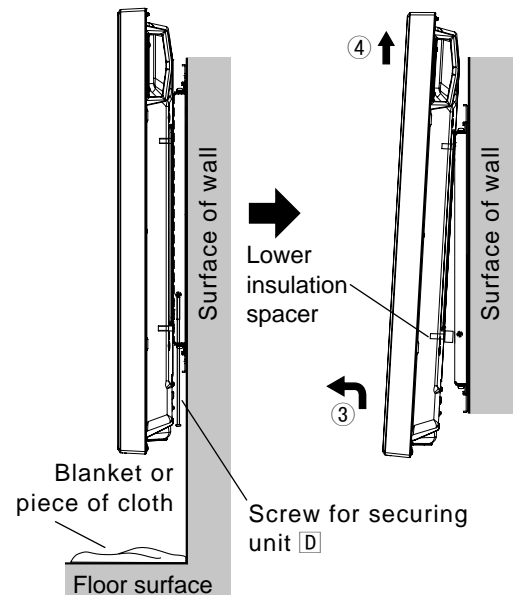

Sicherheitsmaßnahmen

Warnung

Das Anbringen und Anschließen der Geräte sowie das Demontieren sollten immer von einer für die Installation qualifizierten Person ausgeführt werden.

- Falsches Zubehör kann zum Herunterfallen des Gerätes und zur Verletzung von Personen führen.

Nicht an einem Ort anbringen, der das Gewicht des Gerätes nicht tragen kann.

- Wenn der Anbringungsort keine ausreichende Festigkeit aufweist, kann das Gerät herunterfallen.

Aus Sicherheitsgründen sollte die Festigkeit des vorgesehenen Anbringungsortes immer sichergestellt werden.

- Wenn keine ausreichende Festigkeit gegeben ist, kann dies zum Herunterfallen des Gerätes und zu Verletzungen von Personen führen.

Die Wandhalterung nicht zerlegen oder modifizieren.

- Anderenfalls kann das Gerät herunterfallen und Verletzungen oder Schäden verursachen.

Vergewissern Sie sich, dass der Installationsort auch für den Langzeitgebrauch tragfähig genug ist.

- Bei unzureichender Tragfähigkeit beim Langzeitgebrauch kann das Plasmadisplay herunterfallen und ggf. Verletzungen verursachen.

Vorsicht

Nicht für Plasmadisplays verwenden, die nicht in diesem Katalog aufgeführt sind.

- Anderenfalls kann das Gerät herunterfallen und dabei beschädigt werden oder Verletzungen verursachen.

Gehen Sie zur Installation des Plasmadisplays ausschließlich wie in dieser Anleitung beschrieben vor.

- Anderenfalls kann das Gerät herunterfallen und dabei beschädigt werden oder Verletzungen verursachen.

Nicht nach oben, auf die Seite oder nach unten weisend anbringen.

- Dadurch kann im Plasmadisplay ein Wärmestau entstehen, der ein Feuer verursachen kann.

Nicht an einem Ort anbringen, an dem Feuchtigkeit, Staub, Rauch, Dampf oder übermäßige Wärme vorhanden ist.

- Dadurch kann das Plasmadisplay beschädigt und Feuer oder elektrischer Schlag verursacht werden.

Stellen Sie sicher, dass die Lüftungsöffnungen nicht blockiert sind. Wenn Sie die Wandhalterung benutzen, darf der Raum zwischen der Rückseite des Plasmadisplays und der Wand nicht blockiert werden.

- Anderenfalls kann ein Wärmestau entstehen, der ein Feuer verursachen kann.

Lassen Sie ober- und unterhalb sowie links und rechts des Plasmadisplays mindestens 10 cm Platz. Lassen Sie auch nach hinten etwas Platz.

- Anderenfalls kann ein Brand entstehen.

Das Anbringen oder Abnehmen des Plasmadisplays muss immer von mindestens zwei Personen ausgeführt werden.

- Das Plasmadisplay kann herunterfallen und Verletzungen verursachen.

Verwenden Sie zur Installation ausschließlich die Spezial-Befestigungsteile im Lieferumfang.

- Anderenfalls kann das Plasmadisplay herunterfallen bzw. beschädigt werden und Verletzungen verursachen.

Achten Sie bei der Installation darauf, dass die Kreuzschlitzschrauben und das Netzkabel keine in der Wand vorhandenen Metallgegenstände berühren.

- Bei Kontakt mit Metallgegenständen, die in der Wand vorhanden sind, besteht die Gefahr von elektrischem Schlag.

Wenn das Plasmadisplay von der Wand abgenommen wird, entfernen Sie die Wandhalterung ebenfalls.

- Anderenfalls besteht die Gefahr von Verletzungen, wenn Personen gegen die Wandhalterung usw. stoßen.

Vorsichtsmaßnahmen bei der Handhabung

- 1) Der Aufstellungsort des Plasmadisplays sollte sorgfältig ausgesucht werden, weil das Gehäuse sich aufgrund von Lichtstrahlen oder Wärme verfärben oder verformen kann, wenn es direkter Sonneneinstrahlung ausgesetzt ist oder in der Nähe eines Heizgerätes aufgestellt wird.
- 2) Reinigen Sie die Wandhalterung mit einem weichen, trockenen Tuch (z. B. aus Baumwolle oder Flanell). Bei starker Verschmutzung der Wandhalterung wischen Sie die Schmutzflecken mit einem Tuch ab, das mit einer Lösung aus einem neutralen Reinigungsmittel und Wasser angefeuchtet ist, und reiben Sie anschließend mit einem trockenen Tuch nach. Verwenden Sie auf keinen Fall Benzol, Farbverdünner oder Möbelwachs, da derartige Substanzen ein Ablättern der Lackierung verursachen können. (Informationen zum Reinigen des Plasmadisplays finden Sie in der Bedienungsanleitung des Plasmadisplays. Bei Verwendung eines chemisch behandelten Reinigungstuchs sind die Anweisungen der dem Tuch beiliegenden Gebrauchsanweisung sorgfältig zu beachten.)
- 3) Kein Klebeband oder Aufkleber am Gerät anbringen. Dadurch kann die Wandhalterung verunreinigt werden. Vermeiden Sie den Langzeitkontakt mit Gummi, Vinylprodukten und dergleichen. (Anderenfalls kommt es zu einer Verschlechterung des Produkts.)
- 4) Die Oberfläche des Displays besteht aus Glas. Setzen Sie diese Glasoberfläche weder starkem Druck noch Stößen aus.

Vorsicht:

Diese Halterung ist ausschließlich für Plasmadisplay-Modelle der Marke Panasonic vorgesehen (siehe Seite 83-84). Die Verwendung mit anderen Geräten kann zu Instabilität führen und Verletzungen zur Folge haben.

DIE INSTALLATION IST PROFESSIONELL DURCHZUFÜHREN.

Panasonic übernimmt keine Haftung für Sachschäden und/oder schwere Verletzungen, einschließlich Todesfall, die auf unsachgemäße Installation oder falsche Handhabung zurückzuführen sind.

Bauteile



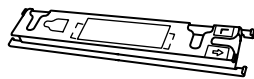
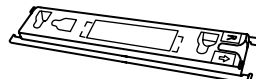
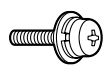

Bauteile der Wandhalterung

<p>① Obere und untere Schiene (2)</p> 	<p>② Linke Schiene (1)</p> 	<p>③ Rechte Schiene (1)</p> 	<p>④ Schraube für Zusammenbau der Schienen (8) M5x10</p> 
---	--	--	--

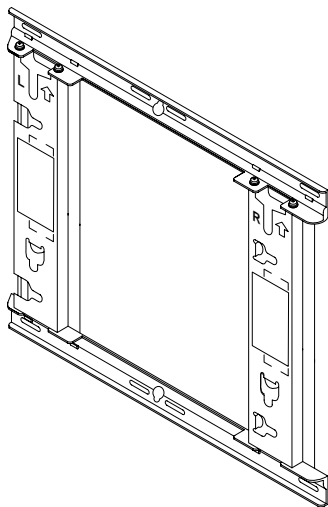
Befestigungsteile

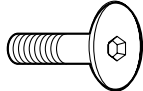
Ansicht der Wandhalterung im zusammengebauten Zustand



<p>A Innensechskant-Senkschraube (4) M8x32</p> 	<p>D Schrauben zum Sichern des Geräts (lang) (1)</p>  <p>Schrauben zum Sichern des Geräts (kurz) (1)</p> 
<p>B Zahnscheibe (4)</p> 	<p>E Innensechskantschlüssel (mitgeliefertes Werkzeug) (1)</p> 

[Die Abbildungen in dieser Anleitung dienen lediglich zu Erläuterungszwecken.]

Vorsichtsmaßnahmen für das Anbringen der Wandhalterung

- ◆ Die Halterung für die Wandbefestigung wird für das Anbringen eines Plasmadisplays an einer senkrechten Wand verwendet. Die Halterung sollte nur für die Befestigung an einer senkrechten Wand verwendet werden.
- ◆ Um sicherzustellen, dass das Plasmadisplay richtig funktioniert, und um Probleme zu vermeiden, sollte das Gerät nicht an den folgenden Orten aufgestellt werden.
 - In der Nähe von Sprinkleranlagen oder Feuer-/Rauchdetektoren
 - An Orten, an denen Vibrationen oder Stöße auftreten können
 - In der Nähe von Hochspannungsleitungen oder Stromversorgungsanlagen
 - Neben Quellen von Magnetismus, Hitze, Wasserdampf und Ruß
 - An Orten, an denen warme Luft von Heizgeräten ausgeblasen wird
 - An einem Ort, an dem sich Kondenswasser von einer Klimaanlage oder einem anderen Gerät bilden kann
- ◆ Die Befestigung der Halterung sollte der Struktur und dem Material des Anbringungsortes entsprechen.
- ◆ Verwenden Sie gängige Schrauben mit einem nominalen Durchmesser von 6 mm, die dem Wandmaterial (Holz, Stahlrahmen, Beton usw.) angemessen sind, an dem Sie die Halterung anbringen.
- ◆ Sorgen Sie für eine ausreichende Belüftung, damit die Umgebungstemperatur 40 °C nicht übersteigt. Bei Nichtbeachtung kann es zu einem Wärmestau im Plasmadisplay kommen, wodurch Fehlfunktionen auftreten können.
- ◆ Breiten Sie eine weiche Decke oder ein Tuch auf dem Boden aus, damit das Plasmadisplay und der Boden während des Zusammenbaus und der Aufstellung nicht zerkratzt werden.
- ◆ Achten Sie beim Festschrauben der Teile darauf, dass die Schrauben weder ungenügend noch zu stark festgezogen werden.
- ◆ Die für das Plasmadisplay verwendete Steckdose sollte einfach zu erreichen sein.
- ◆ Achten Sie bei den Montagearbeiten auf die Sicherheit in Ihrer Umgebung.
- ◆ Installieren Sie das Plasmadisplay auf keinen Fall unterhalb von starken Deckenleuchten (Punktstrahlern, Halogenlampen usw.), die viel Wärme abgeben. Anderenfalls können sich Kunststoffteile des Gehäuses verziehen oder beschädigt werden.

Befestigung

1. Zusammenbau der Wandhalterung

- ① Legen Sie die obere und untere Basisschiene ① sowie die linke ② und rechte ③ Schiene wie in der Abbildung dargestellt bereit.
- ② Fügen Sie die vorstehenden Teile (Laschen) der linken und rechten Schiene in die entsprechenden Aussparungen der oberen und unteren Schienen ein (jeweils an zwei Stellen rechts und an zwei Stellen links). Befestigen Sie die Schienen mit den Montageschrauben für die Halterungen ④ (jeweils zwei) in folgender Reihenfolge: erst ① und dann ②. (Anzugsmoment: 1,2–1,5 N•m)

Hinweis

- Halten Sie die zusammengebaute Wandhalterung bei der Handhabung stets an der linken und rechten Schiene. Die Halterung kann deformiert werden, wenn sie an der oberen und unteren Schiene gehalten wird.

2. Überprüfen der Tragfähigkeit der Installationsstelle

- ① Das Gewicht der Wandhalterung beträgt ca. 2,3 kg. Schlagen Sie in der Bedienungsanleitung des Plasmadisplays nach, um das Gewicht des Displays zu ermitteln, das an der Wandhalterung befestigt werden soll.
- ② Überprüfen Sie die Stärke der Wand unter Bezugnahme auf die Maßzeichnung rechts an den 6 gezeigten Befestigungsstellen, und sorgen Sie für eine ausreichende Armierung, falls die Stärke der Wand nicht ausreicht.

Hinweise

- An der Oberseite und Unterseite der Wandhalterung sind jeweils 5 Montagelöcher vorgesehen. Verwenden Sie diese Reservelöcher, wenn die Wand aus Holz oder einem anderen Material besteht und bei Verankerung der Wandhalterung an den 6 in der Abbildung rechts gezeigten Stellen keine ausreichende Tragfähigkeit gewährleistet ist. Bitte beachten Sie jedoch, dass sich je nach Werkstoff der Montagefläche Risse in der Oberfläche bilden können, wenn die Schrauben zu nah aneinander verwendet werden.
- Befestigen Sie ausschließlich das Plasmadisplay an der Wandhalterung.
- Einzelheiten zu den Abmessungen nach der Montage des Plasmadisplays sind der Maßzeichnung (siehe Seite 83-84) zu entnehmen.

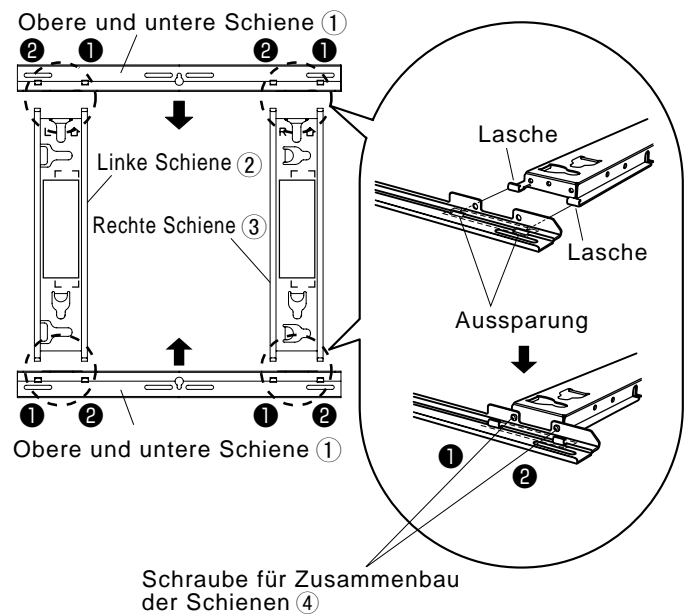

Schraube für Zusammenbau der Schienen ④

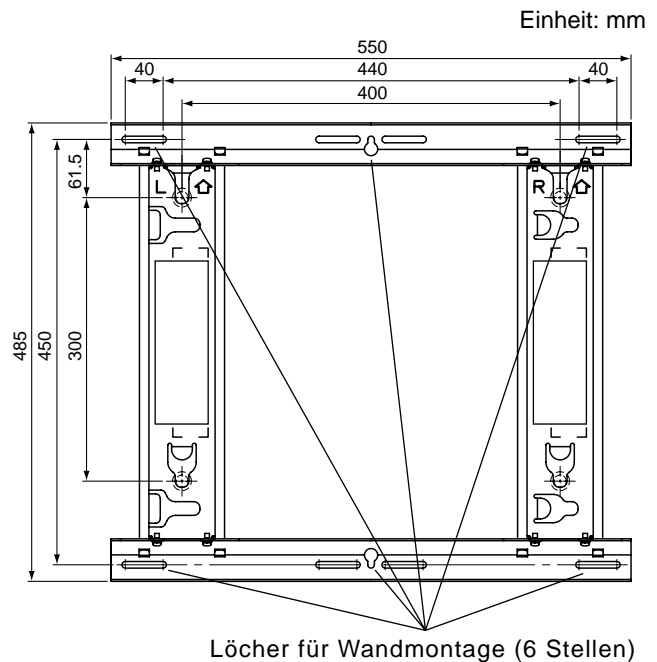

Löcher für Wandmontage (6 Stellen)

Verwenden Sie unbedingt die Schrauben zur Verankerung der Wandhalterung.

Befestigung

3. Montage der Wandhalterung an der Wand

- ① Ermitteln Sie anhand der Maßzeichnungen auf den Seiten 83 und 84 die Position der Befestigungslöcher, und montieren Sie die Halterung an der Wand.
- ② **Horizontale Installation** Montieren Sie die Wandhalterung so, dass die Pfeile nach oben weisen.
Vertikale Installation Montieren Sie die Wandhalterung so, dass sich die mit „L“ gekennzeichnete Schiene oben befindet.
 - Wenn das Plasmadisplay vertikal installiert wird, müssen Sie beachten, dass sich der Mittelpunkt des Plasmadisplays aufgrund des Aufbaus der Wandhalterung vom Mittelpunkt der Wandhalterung unterscheidet.
- ③ Verwenden Sie Schrauben oder Muttern mit einem Nenndurchmesser von 6 mm, um die Halterung an allen sechs Befestigungslöchern zu befestigen.

Hinweise

- Verwenden Sie für die Wandmontage im Fachhandel erhältliche Schrauben mit einem Nenndurchmesser von 6 mm, die für das Material bzw. den Untergrund geeignet sind, an dem Sie die Halterung abringen.
- Überprüfen Sie die Stärke der Montageschrauben. Verwenden Sie Schrauben von ausreichender Stärke.
- Wenn Sie die Schrauben versenken, achten Sie darauf, dass sie 10 bis 15 mm von der Wandoberfläche abstehen.
- Verankern Sie die Schrauben an mindestens 6 Stellen.

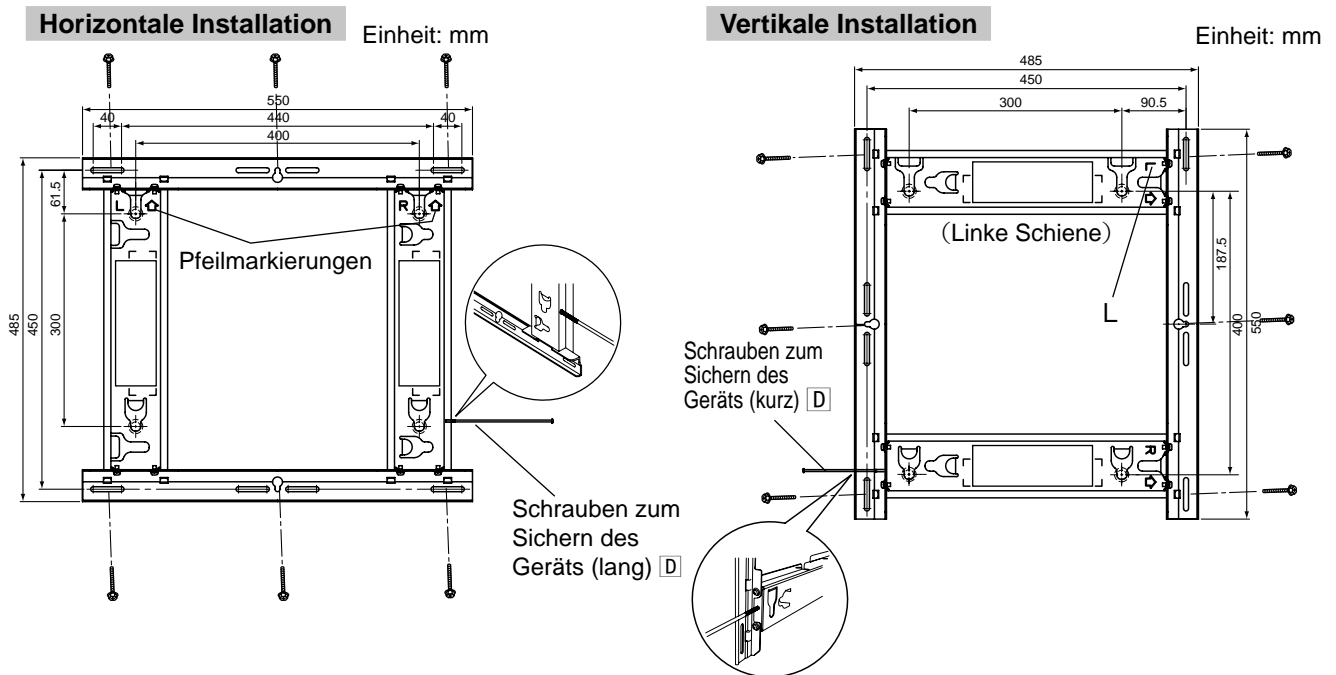

4. Ziehen Sie die Schrauben zum Sichern des Geräts leicht an

Fügen Sie die Schraube zum Sichern des Geräts **D** in die linke oder rechte Basisschiene ein und ziehen die Schraube leicht an (zwei oder drei Umdrehungen).

Horizontale Installation : Befestigungslöcher unten an der Seite der linken und rechten Schiene

Vertikale Installation : Befestigungslöcher oben und unten an der linken Seite der Schiene
(Wählen Sie das Loch aus, das für den Einbau des Plasmadisplays am besten geeignet ist.)

5. Bereiten Sie das Plasmadisplay vor

Befestigen Sie die Isoliermuffen

- ① Legen Sie das Plasmadisplay mit der Vorderseite nach unten auf ein sauberes Tuch. Achten Sie darauf, dass auf dem Tuch keine Verschmutzungen oder Gegenstände liegen. Befolgen Sie die nachstehenden Anweisungen. Wenn am Plasmadisplay Teile vorstehen, achten Sie darauf, diese nicht zu zerkratzen oder zu beschädigen.
- ② Entfernen Sie die vier Kappen vom Plasmadisplay mit einem Kreuzschlitzschraubendreher.

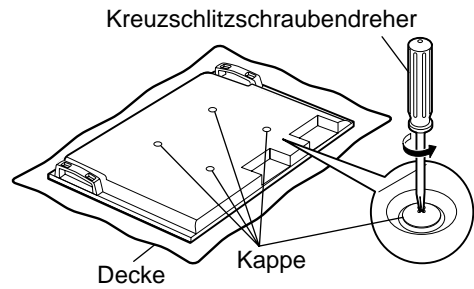

Hinweis

- Bewahren Sie die abgenommenen Kappen an einem sicheren Ort auf. (Sie werden benötigt, wenn Sie den Standfuß benutzen.)

- ③ Verwenden Sie den mitgelieferten Innensechskantschlüssel **E**, um die 4 Innensechskant-Senkschrauben **A**, die 4 Zahnscheiben **B** und die 4 Isoliermuffen **C** (alles im Lieferumfang enthalten) wie in der Abbildung rechts gezeigt an den Stellen zu befestigen, von denen sich die Kappen befanden.

(Anzugsmoment: 3–4 N•m)

- ④ Schließen Sie das Netzkabel und die Anschlusskabel für andere Geräte an.

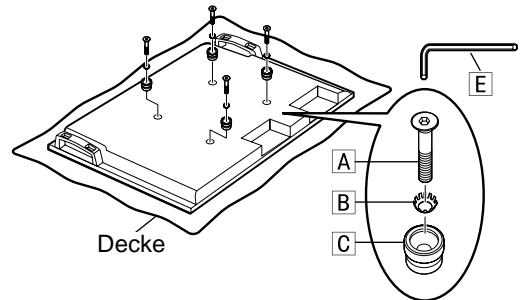

Hinweise

- Weitere Informationen zur Verkabelung finden Sie in der Bedienungsanleitung des Plasmadisplays.
- Wenn Sie das Plasmadisplay an der Wandhalterung befestigen, achten Sie darauf, dass das Netzkabel und die Anschlusskabel für andere Geräte nicht zwischen Display und Wand oder Halterung eingeklemmt werden.

6. Befestigen Sie das Plasmadisplay an der Wandhalterung

- Achten Sie bei der Montage darauf, dass das Netzkabel und die Anschlusskabel für andere Geräte nicht zwischen dem Plasmadisplay und der Wand oder der Halterung eingeklemmt werden.

Horizontale Installation

- ① Passen Sie die oberen Isoliermuffen des Plasmadisplays in die Aussparungen an der Oberseite der Wandhalterung ein, und senken sie langsam in die Arbeitsstellung ab.
- ② Heben Sie das Plasmadisplay etwas an, passen Sie die Isoliermuffen an der Unterseite in die Löcher in der unteren Schiene der Wandhalterung ein, und ziehen Sie das Plasmadisplay dann senkrecht nach unten in die Arbeitsstellung.

Vertikale Installation

Drehen Sie das Display 90 Grad im Uhrzeigersinn, sodass sich das Panasonic-Logo auf der linken Seite befindet. Befestigen Sie das Display dann genauso wie bei der horizontalen Installation beschrieben.

Vorsicht

- Heben Sie das Plasmadisplay nicht zu weit an, da sich sein Oberteil anderenfalls von der Wandhalterung löst.

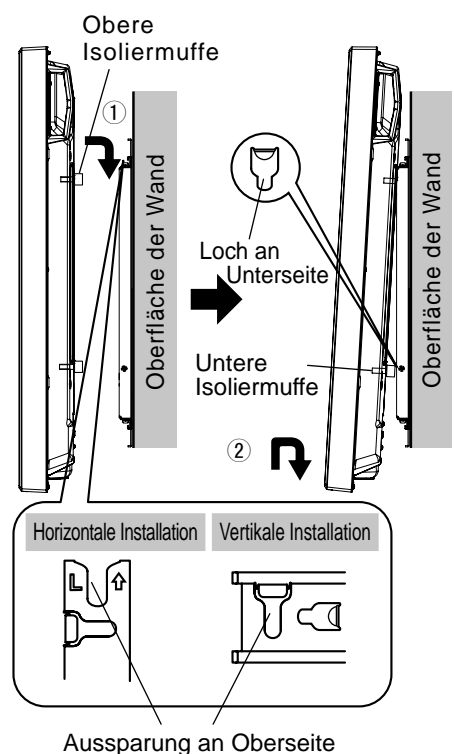

Befestigung

- ③ Ziehen Sie die Schraube zum Sichern des Geräts , die in Abschnitt 4 provisorisch angezogen wurde, bis zum Anschlag an.

Hinweis

- Wird die Schraube zum Sichern des Geräts  zu fest angezogen, kann dies dazu führen, dass sich die Wandhalterung verbiegt.

- ④ Heben Sie das Plasmadisplay etwas an, und prüfen Sie, ob es sicher in der Arbeitsstellung befestigt ist.

Horizontale Installation

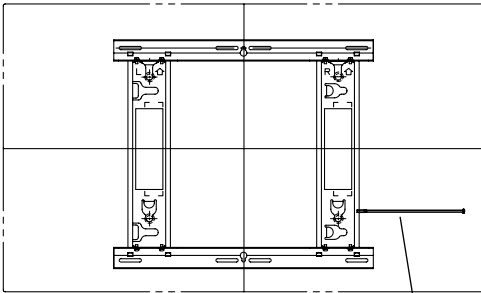

Schrauben zum Sichern des Geräts (lang) 
(Anzugsmoment: 2,5–3,5 N•m)

Schrauben zum Sichern des Geräts (kurz) 
(Anzugsmoment: 1,2–1,5 N•m)

Vertikale Installation

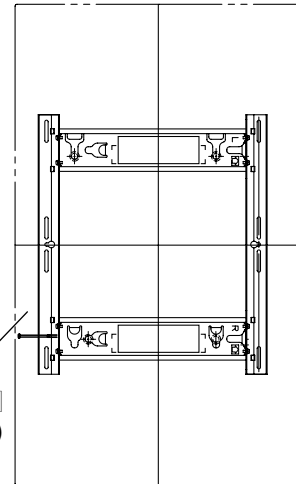

Demontage des Plasmadisplays

- ① Legen Sie eine Decke oder ein weiches Tuch unter das Plasmadisplay. Entfernen Sie die an der Seite der Wandhalterung befestigte Schraube zum Sichern des Geräts .

Horizontale Installation Linke oder rechte Seite der Wandhalterung

Vertikale Installation Linke Seite der Wandhalterung

Hinweis

- Anderenfalls kann es vorkommen, dass der Fußboden zerkratzt wird, wenn die Schraube zum Sichern des Geräts  versehentlich fallen gelassen wird.

- ② Trennen Sie das Netzkabel und die Anschlusskabel des Plasmadisplays für andere Geräte ab.
- ③ Heben Sie die Unterseite des Plasmadisplays an, und ziehen Sie es dann nach vorne.
- ④ Nach der Demontage der Isoliermuffen heben Sie das Plasmadisplay weiter an und nehmen es ab.

Hinweis

- Um das Display abzunehmen, müssen Sie es ca. 4 cm anheben.

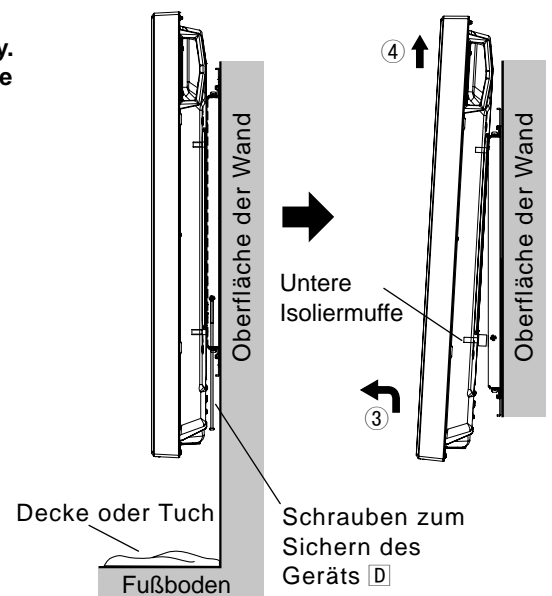

Veiligheidsmaatregelen

Waarschuwing

De montage, uitbreiding van aangesloten apparatuur en verwijdering mogen uitsluitend door een vakkundige installatiemonteur worden uitgevoerd.

- Bij een verkeerde montage kan de apparatuur vallen met letsel tot gevolg.

Bevestig de apparatuur niet op een plaats die het gewicht niet kan dragen.

- Als de montageplaats niet sterk genoeg is, kan de apparatuur vallen met letsel tot gevolg.

Neem een bepaalde veiligheidsmarge in acht wanneer u de sterkte van de montagewand bepaalt.

- Als de wand niet sterk genoeg is, kan de apparatuur vallen met letsel tot gevolg.

Demonteer de muurbevestigingssteun niet en maak geen aanpassingen.

- Het toestel kan anders vallen en beschadigd raken, met mogelijk persoonlijk letsel tot gevolg.

Zorg ervoor dat de montageplaats sterk genoeg is voor langdurig gebruik.

- Als na langdurig gebruik de sterkte onvoldoende is, kan het plasmascerm vallen, waardoor letsel kan worden veroorzaakt.

Let op

Gebruik geen andere plasmascermen dan deze die in de catalogus staan aangegeven.

- Het toestel kan anders vallen en beschadigd raken, met mogelijk persoonlijk letsel tot gevolg.

Monteer het plasmascerm niet op een andere manier dan in deze instructies uiteen wordt gezet.

- Het toestel kan anders vallen en beschadigd raken, met mogelijk persoonlijk letsel tot gevolg.

Monteer de plasmatelevisie niet naar boven of naar de zijkant gericht, of ondersteboven.

- Dit kan resulteren in oververhitting van de inwendige onderdelen van het plasmascerm met brand tot gevolg.

Bevestig de apparatuur niet op een plaats die blootgesteld staat aan vocht, stof, rook, stoom of hitte.

- Dit kan een nadelige invloed hebben op het plasmascerm en kan tevens brand of een elektrische schok veroorzaken.

Blokkeer de ventilatiegaten niet. Als u de muurbevestigingssteun gebruikt, blokkeer dan de ruimte tussen de achterkant van het plasmascerm en de wand niet.

- Dit kan resulteren in inwendige oververhitting met brand tot gevolg.

Zorg voor ten minste 10 cm ruimte boven, onder, links en rechts van het plasmascerm. Zorg ook voor enige ruimte aan de achterkant.

- Daarmee voorkomt u oververhitting met mogelijk brand als gevolg.

Voor de montage en het verplaatsen van het plasmascerm zijn minimaal twee personen nodig.

- Dit om te voorkomen dat het plasmascerm valt en letsel veroorzaakt.

Gebruik voor de installatie de speciaal hiervoor bestemde onderdelen.

- Het plasmascerm kan anders van de muur vallen en/of beschadigd raken, met mogelijk persoonlijk letsel tot gevolg.

Bevestig de bevestigingsschroeven en het netsnoer op zo'n manier dat ze geen contact maken met onderdelen in de muur.

- Bij contact met metalen voorwerpen in de muur kan er sprake zijn van een elektrische schok.

Verwijder bij verwijdering van het plasmascerm ook de muurbevestigingssteunen.

- U bezeert zich anders wellicht aan de steunen.

Belangrijke opmerkingen betreffende de behandeling

- 1) Ga zorgvuldig te werk wanneer u een plaats uitzoekt voor het plasmascerm, want het scherm kan verkleuren of vervormd raken als gevolg van licht of warmte wanneer het in direct zonlicht of in de buurt van een verwarmingsradiator wordt geplaatst.
- 2) Reinig de muurbevestigingssteun door deze schoon te vegen met een zachte droge doek (van katoen, flanel e.d.). Om hardnekkig vuil te verwijderen gebruikt u een sopje van wat neutraal wasmiddel, om daarna de steun goed af te drogen met een droge doek. Gebruik geen benzeen, thinner of meubelwas, aangezien die de deklaag kunnen doen afbladderen.
(Aanwijzingen voor het reinigen van het plasmascerm vindt u in de handleiding van het scherm. Als u een chemisch reinigingsdoekje gebruikt, volgt u de aanwijzingen behorend bij dat doekje.)
- 3) Bevestig geen kleefband of stickers op het product. Deze kunnen de afwerking van de muurbevestigingssteun beschadigen. Voorkom langdurige aanraking met rubber of plastic voorwerpen.
(Dergelijke stoffen kunnen de afwerking aantasten.)
- 4) Het paneel van het plasmascerm is van glas. Oefen er geen grote druk op uit en stel het niet bloot aan harde aanrakingen.

Let op:

Deze steun is alleen bedoeld voor plasmascermen van Panasonic (zie pagina 83-84).



Bij gebruik in combinatie met andere apparatuur kan de montage onstabiel zijn met mogelijk letsel tot gevolg.

INSTALLATIE DOOR EEN VAKMAN IS VEREIST.

PANASONIC IS NIET AANSPRAKELIJK VOOR EVENTUELE MATERIËLE BESCHADIGINGEN EN/ OF ERNSTIG LETSEL INCLUSIEF FATAAL, ALS GEVOLG VAN ONJUIST INSTALLEREN OF ONJUIST HANTEREN.

Onderdelen

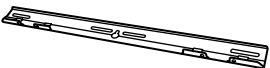
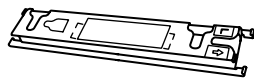
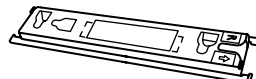



Onderdelen voor montage van de muurbevestigingssteun

<p>① Boven- en onderprofielen (2)</p> 	<p>② Linkersteunprofiel (1)</p> 	<p>③ Rechtersteunprofiel (1)</p> 	<p>④ Schroef voor montage van de steun (8) M5x10</p> 
---	---	---	--

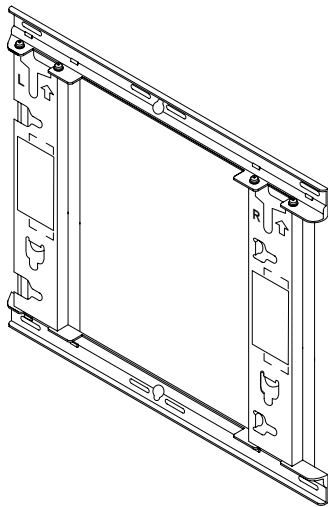
Onderdelen voor de bevestiging

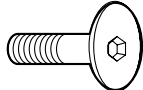
Gemonteerde steun



<p>A Inbusbout met plat verzonken kop (4) M8x32</p> 	<p>D Bevestigingsschroef voor het scherm (lang) (1)</p>  <p>Bevestigingsschroef voor het scherm (kort) (1)</p> 
<p>B Getande veerklem (4)</p> 	<p>E Inbusleutel (bijgeleverd gereedschap) (1)</p> 

[De afbeeldingen in deze handleiding dienen slechts tot voorbeeld.]

Voorzorgsmaatregelen betreffende de montage van de muurbevestigingssteun

- ◆ De muurbevestigingssteun wordt gebruikt om het plasmascerm aan een verticale muur te hangen. U mag de plasmatelevisie uitsluitend aan een verticale muur hangen.
- ◆ Om een correcte werking te verkrijgen en storingen te voorkomen, mag u het plasmascerm niet op een van de volgende plaatsen ophangen.
 - In de buurt van sprinklerinstallaties of rookmelders
 - Op plaatsen waar de apparatuur staat blootgesteld aan trillingen of schokken
 - In de buurt van hoogspanningskabels of dynamische stroombronnen
 - In de buurt van bronnen die magnetische stralen, hitte, waterdamp of roet afgeven
 - Op plaatsen die blootgesteld staan aan de warme lucht die door verwarmingsapparatuur wordt afgegeven
 - Op plaatsen waar zich condensdruppels van een airconditioner of ander apparaat kunnen vormen
- ◆ Gebruik de juiste montage materialen en werkwijzen om de plasmatelevisie te bevestigen.
- ◆ Gebruik in de handel verkrijgbare schroeven met een nominale diameter van 6 mm, die geschikt zijn voor het wandmateriaal (hout, stalen frame, beton, enz.) waarop u de steun monteert.
- ◆ Zorg voor een goede luchtcirculatie zodat de omgevingstemperatuur van de apparatuur niet hoger wordt dan 40 °C. Indien dit wel gebeurt, kunnen de inwendige onderdelen te heet worden met een defect tot gevolg.
- ◆ Leg een zachte deken of doek op de vloer zodat het plasmascerm en de vloer niet worden beschadigd tijdens het monteren en opstellen.
- ◆ Let er bij het vastdraaien van de schroeven en bouten op dat deze niet te los, maar ook niet te strak worden aangedraaid.
- ◆ Gebruik een gemakkelijk bereikbaar stopcontact voor het aansluiten van het netsnoer van het plasmascerm.
- ◆ Neem afdoende maatregelen om een veilige werkomgeving rondom u te creëren voor het uitvoeren van de installatiewerkzaamheden.
- ◆ Installeer het plasmascerm niet onder plafondlampen (spotlights, halogeenlampen, enzovoort) die veel warmte afgeven. De kunststof onderdelen van de behuizing kunnen anders vervormen of beschadigd raken.

Montageprocedure

1. De muurbevestigingssteun monteren

- 1 Houd het boven- en onderprofiel ① en het linker- ② en rechter ③ steunprofiel zoals in de afbeelding weergegeven.
- 2 Plaats de uitstekende delen (lipjes) van het linker- en rechtersteunprofiel in de uitsparingen van het boven- en onderprofiel (twee posities rechts en twee posities links), en zet de profielen vast met de steunmontageschroeven ④ (twee voor elk) in de volgorde ① en dan ② . (Schroefkracht: 1,2 – 1,5 N•m)

Opmerking

- Houd het linker- en rechtersteunprofiel vast als u met de gemonteerde muurbevestigingssteun werkt. Als u het boven- en onderprofiel vasthoudt, kan deze eenheid vervormd raken.

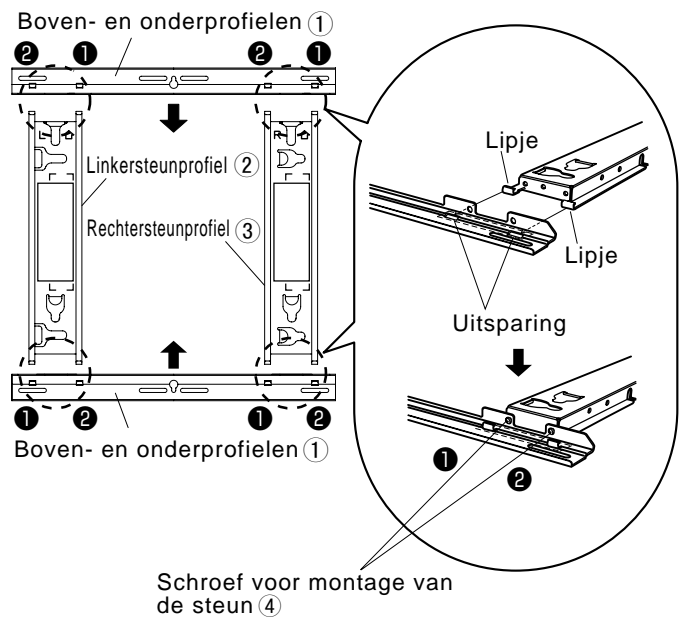

Schroef voor montage van de steun ④

2. De sterkte van de bevestigingspunten controleren

- 1 De muurbevestigingssteun weegt ongeveer 2,3 kg. Kijk in de bedieningshandleiding bij het plasmascherm hoe zwaar het scherm is dat u wilt bevestigen aan de steun.
- 2 Bekijk de schematische tekening van de muurbevestigingssteun (rechts) en controleer de sterkte van de muur op de zes aangegeven bevestigingspunten. Als de muur niet sterk genoeg is op een van deze punten, moet de muur worden versterkt.

Opmerkingen

- Aan de boven- en onderkant van de muurbevestigingssteun bevinden zich twee maal vijf voorgeboorde bevestigingsgaten. Gebruik de extra gaten als de muur is gemaakt van hout of ander materiaal dat wellicht onvoldoende sterk is voor bevestiging van de steun aan de zes punten die u rechts ziet. Houd er echter rekening mee dat bij sommige muren, afhankelijk van het materiaal van de muur, barsten kunnen optreden als de schroeven te dicht bij elkaar worden aangebracht.
- Bevestig of plaats geen andere producten dan het plasmascherm op de steun.
- Raadpleeg de schematische tekening (op pagina 83-84) voor de precieze bevestigingspunten van het plasmascherm.

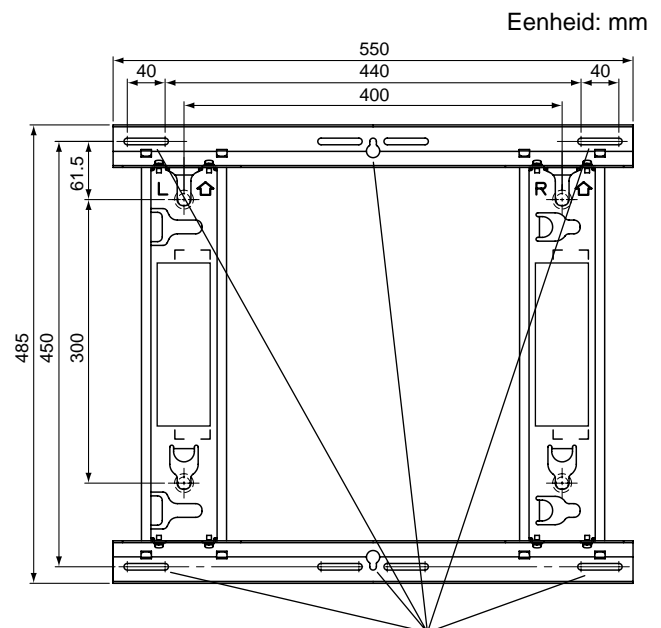

Muurbevestigingsgaten (op zes plaatsen)

Gebruik alle schroeven om de steun goed te bevestigen.

Montageprocedure

3. De muurbevestigingssteun bevestigen aan de muur

- 1 Bepaal de positie van de montagegaten in de wand aan de hand van de tekening met buitenafmetingen (zie pagina's 83 en 84) en bevestig de steun aan de muur.
- 2 **Horizontale installatie** Bevestig de muurbevestigingssteun met de pijlen omhoogwijzend.
Verticale installatie Bevestig de muurbevestigingssteun met de "L" boven.
 - Als u het plasmascerm verticaal monteert, let dan goed op het middelpunt van het plasmascerm: dat verschilt dan van het middelpunt van de steun als gevolg van de structuur van de muurbevestigingssteun.
- 3 Gebruik in de handel verkrijgbare schroeven met een nominale diameter van 6 mm om de steun stevig met behulp van alle zes montagegaten te bevestigen.

Opmerkingen

- Gebruik voor montage aan de wand in de handel verkrijgbare schroeven met een nominale diameter van 6 mm, die geschikt zijn voor het wandmateriaal waarop u de steun monteert.
- Controleer de sterkte van de montageschroeven. Gebruik schroeven die sterk genoeg zijn.
- Als u de schroeven in de wand draait, zorg er dan voor dat ze 10 tot 15 mm uit de wand uitsteken.
- Zet de bouten op minimaal zes punten vast.

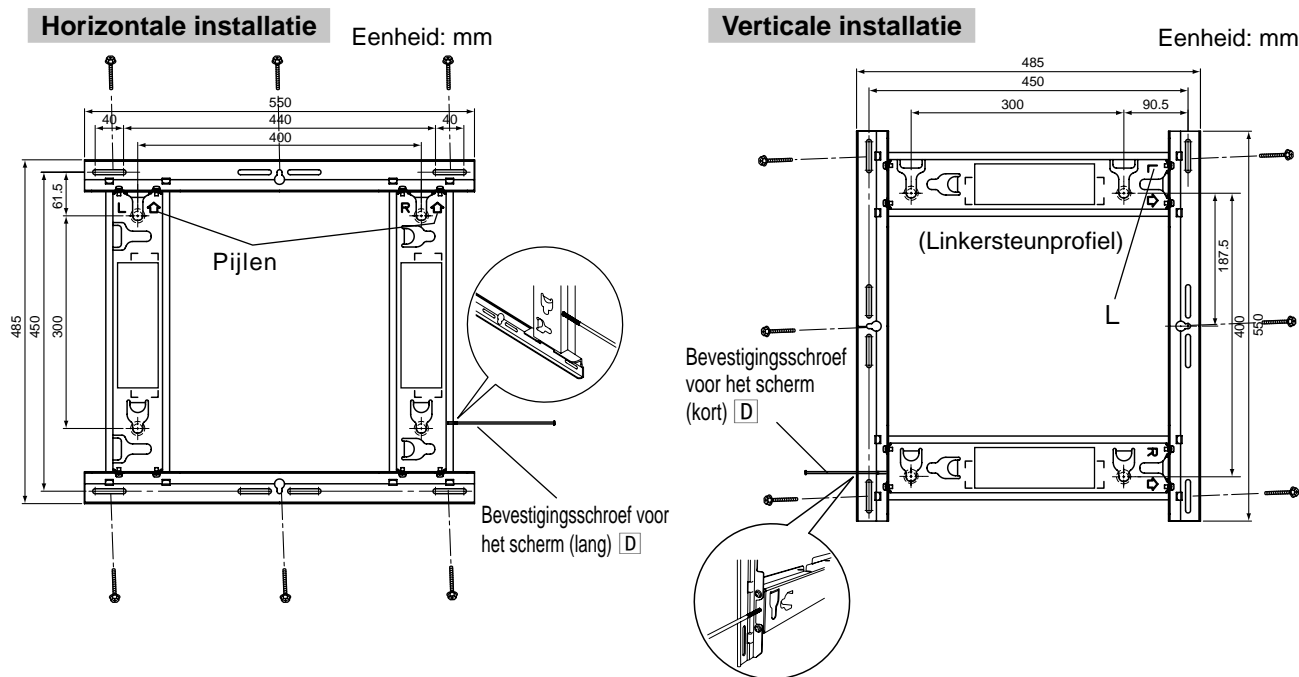

4. Draai de schroef voor bevestiging van het scherm losjes aan

Steek de schroef voor het bevestigen van het scherm **D** in het linker- of rechtersteunprofiel en draai hem losjes aan (Twee à drie slagen aandraaien).

Horizontale installatie : Schroefgaten onder in het linker- en rechtersteunprofiel

Verticale installatie : Schroefgaten boven en onder in het linkersteunprofiel
(Gebruik het gat waarmee u het scherm het gemakkelijkst kunt monteren.)

5. Het plasmascherm voorbereiden

De isolatiebussen plaatsens

- 1 Leg de voorzijde van het plasmascherm op een schone doek waarop geen vuil of voorwerpen liggen, en volg de onderstaande procedure.
Als het plasmascherm uitstekende delen heeft, pas dan op dat die niet bekrast of beschadigd raken.
- 2 Verwijder de vier doppen van het plasmascherm met een kruiskopschroevendraaier.

Opmerking

- Bewaar de verwijderde doppen op een veilige plaats.
(U hebt ze nodig als u de voetsteun wilt gebruiken.)

- 3 Bevestig met de bijgeleverde inbusleutel **E** de 4 inbusbouten met plat verzonken kop **A**, de 4 getande borgringen **B** en de 4 isolatiebussen **C** die zijn bijgeleverd, op de plaatsen waar de doppen zijn verwijderd, zoals getoond in de afbeelding rechts.
(Schroefkracht: 3 - 4 N•m)
- 4 Sluit het netsnoer en de kabels van andere apparatuur aan.

Opmerkingen

- Raadpleeg de handleiding van het plasmascherm voor meer informatie over het aansluiten van kabels.
- Let er bij het ophangen van het plasmascherm aan de muurbevestigingssteun op, dat netsnoer en bekabeling van andere apparatuur niet bekneld raken tussen het plasmascherm en de wand of de steun.

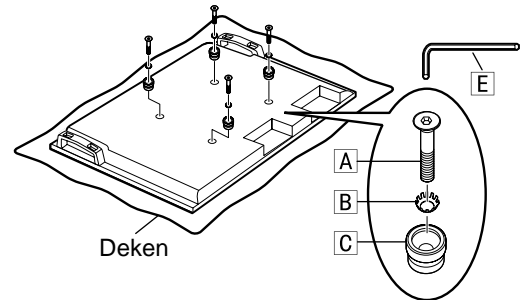
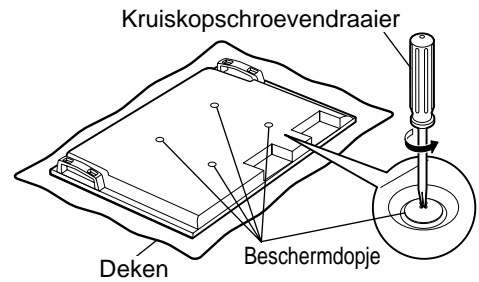

6. Het plasmascherm ophangen en vastmaken aan de muurbevestigingssteun

- Let er bij de montage op, dat netsnoer en bekabeling van andere apparatuur niet bekneld raken tussen het plasmascherm en de wand of de steun.

Horizontale installatie

- 1 Haak de bovenste isolatiebussen van het plasmascherm in de uitsparingen boven in de muurbevestigingssteun en laat ze langzaam op hun plaats zakken.
- 2 Til het plasmascherm iets omhoog en schuif de onderste isolatiebussen in de openingen aan de onderkant van de muurbevestigingssteun en trek dan de beeldschermenheid recht omlaag op zijn plaats.

Verticale installatie

Draai het 90 graden rechtsom zodat het Panasonic logo zich aan de linkerkant bevindt, en monteer het dan op dezelfde manier als bij horizontale montage.

LET OP

- Als u het plasmascherm te ver optilt, tilt u de bovenkant uit de muurbevestigingssteun.

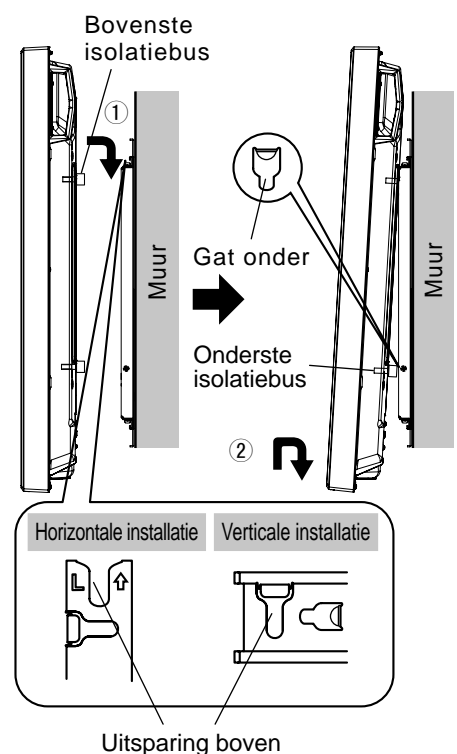

Montageprocedure

- ③ Draai de schroef voor het bevestigen van het scherm **D**, die in paragraaf 4 losjes is aangedraaid, nu aan, tot hij niet verder kan worden aangedraaid.

Opmerking

- Als u de schroef voor het bevestigen van het scherm **D** te strak aandraait, kan de steun verbuigen.

- ④ Til het plasmascherm iets omhoog en controleer of hij stevig vastzit.

Horizontale installatie

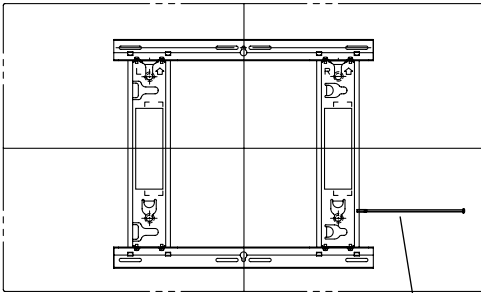

Bevestigingsschroef voor het scherm (lang) **D**
(Schroefkracht: 2,5 – 3,5 N•m)

Verticale installatie

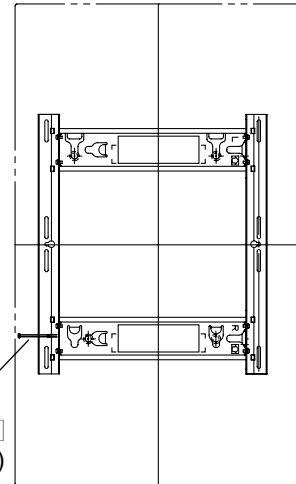

Bevestigingsschroef voor het scherm (kort) **D**
(Schroefkracht: 1,2 – 1,5 N•m)

Het plasmascherm verwijderen

- ① Leg een zachte deken of doek onder het plasmascherm. Verwijder de schroef voor het bevestigen van het scherm **D** die is vastgezet aan de zijkant van de muurbevestigingssteun.

Horizontale installatie Linker- of rechterzijkant van de muurbevestigingssteun

Verticale installatie Linkerzijkant van de muurbevestigingssteun

Opmerking

- Anders kan de schroef voor het bevestigen van het scherm **D** per ongeluk op de vloer vallen en beschadigen veroorzaken.
- ② Koppel het netsnoer en de kabels waarmee het plasmascherm aan andere apparatuur is gekoppeld, los.
 - ③ Til het onderste deel van het plasmascherm op en trek het scherm naar u toe.
 - ④ Verwijder de onderste isolatiebussen uit de uitsparingen en til het plasmascherm verder omhoog om ook de bovenste isolatiebussen uit de uitsparingen te kunnen verwijderen.

Opmerking

- Het plasmascherm kan worden verwijderd als het ongeveer 4 centimeter is opgetild.

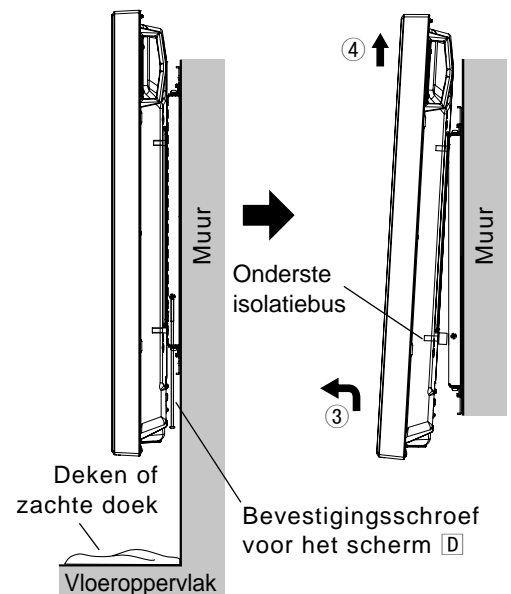

Precauzioni di sicurezza

Avvertenza

Le operazioni di espansione e rimozione dei dispositivi di montaggio e collegamento non devono mai essere effettuate da persone diverse da tecnici adeguatamente qualificati.

- Un montaggio non corretto può comportare la caduta dell'apparecchio, con conseguenti possibili lesioni personali.

Non procedere al montaggio in un luogo che non sia in grado di sostenere il peso dell'apparecchio.

- Se il luogo di montaggio non è sufficientemente robusto, l'apparecchio può cadere.

Nel calcolo della forza del luogo prescelto per il montaggio tener sempre conto di un fattore di sicurezza aggiuntivo.

- In caso di forza insufficiente l'apparecchio potrebbe cadere, con conseguenti possibili lesioni personali.

Non smontare o modificare la staffa per montaggio alla parete.

- L'unità potrebbe altrimenti cadere danneggiandosi, e potrebbe causare incidenti alle persone.

Accertarsi che il luogo di installazione sia sufficientemente robusto da sopportare l'utilizzo a lungo termine.

- Se si indebolisse nel corso dell'utilizzo a lungo termine, lo schermo al plasma potrebbe cadere, causando possibili infortuni.

Attenzione

Non utilizzare schermi al plasma diversi da quelli indicati nel catalogo.

- In caso contrario l'unità potrebbe cadere e danneggiarsi, con conseguenti infortuni alle persone.

Non installare lo schermo al plasma procedendo con modalità diverse rispetto alle presenti istruzioni.

- In caso contrario l'unità potrebbe cadere e danneggiarsi, con conseguenti infortuni alle persone.

Non montare l'apparecchio rivolto verso l'alto, inclinato, o al contrario.

- Si potrebbe causare un eccessivo accumulo di calore all'interno dello schermo al plasma, con conseguente pericolo di incendio.

Non montare l'apparecchio in luoghi esposti a umidità, polvere, fumo, vapore o eccessivo calore.

- Tali condizioni possono influire negativamente sullo schermo al plasma o causare incendi e folgorazioni.

Non ostruire le aperture per la ventilazione. Durante l'uso della staffa di montaggio a parete, non ostruire lo spazio tra la superficie posteriore dello schermo al plasma e la superficie della parete.

- Diversamente, potrebbe verificarsi un accumulo di calore interno con conseguente pericolo di incendi.

Lasciare almeno 10 cm di spazio sopra, sotto, a sinistra e a destra dello schermo al plasma. Lasciare inoltre dello spazio nella parte posteriore.

- Diversamente potrebbe verificarsi un incendio.

Le operazioni di montaggio o rimozione dello schermo al plasma devono essere eseguite da almeno due persone.

- Lo schermo al plasma potrebbe cadere e causare infortuni.

Per l'installazione, usare le parti costituenti di uso speciale.

- In caso contrario, lo schermo al plasma potrebbe cadere dalla parete e/o subire danni, causando possibili infortuni.

Installare il televisore al plasma procedendo soltanto con i passi specificati in queste istruzioni. Non installarlo in alcun altro modo.

- L'unità potrebbe altrimenti cadere danneggiandosi, e potrebbe causare incidenti alle persone.

Durante la rimozione dello schermo al plasma, rimuovere anche le staffe di montaggio a parete.

- In caso contrario, urtando le staffe, ecc., c'è pericolo di farsi male.

Trattamento e manipolazione

- 1) Scegliere con attenzione il luogo in cui si intende montare lo schermo al plasma, perché una diretta esposizione alla luce del sole o al calore prodotto da un termosifone potrebbe causarne lo scolorimento o la deformazione.
- 2) Pulire la staffa di montaggio su parete con un panno morbido e asciutto (di cotone o flanella). Se la staffa è molto sporca, togliere lo sporco con un detersivo neutro diluito con acqua, e asciugare poi con un panno asciutto. Non si devono usare benzolo, solventi o cera per mobili, perché potrebbero rovinare la vernice di rivestimento. (Per informazioni sulla pulizia dello schermo al plasma, consultare il manuale di istruzioni dello schermo. Se si utilizza un panno trattato chimicamente, attenersi alle istruzioni che lo accompagnano.)
- 3) Non applicare nastri adesivi o etichette al televisore. Tali prodotti possono causare delle macchie sulla superficie della staffa di montaggio, o sulla superficie del dispositivo di copertura dei cavi per l'installazione alla parete. Evitare il contatto per lunghi periodi di tempo con la gomma, prodotti di vinile o simili. (Ciò causa un deterioramento.)
- 4) Il pannello dello schermo al plasma è in vetro. Evitare di applicare una forza eccessiva o di urtarlo.

Attenzione:

Questa staffa è progettata soltanto per gli schermi al plasma Panasonic (vedere a pagina 83-84).
L'uso con altri apparecchi potrebbe provocare instabilità e possibili infortuni.

È NECESSARIA L'INSTALLAZIONE PROFESSIONALE.
PANASONIC NON È RESPONSABILE PER QUALSIASI DANNO DI PROPRIETÀ E/O GRAVE INFORTUNIO,
COMPRESA LA MORTE, CAUSATI DALL'INSTALLAZIONE SBAGLIATA O DAL MANEGGIAMENTO
SCORRETTO.

Parti



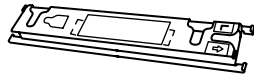
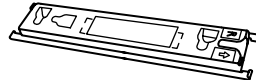
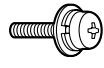

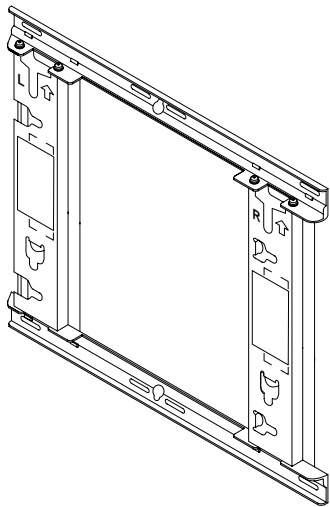

Parti usate per l'assemblaggio della staffa di montaggio su parete

<p>① Raccordo superiore e inferiore base (2)</p> 	<p>② Raccordo sinistro base staffa (1)</p> 	<p>③ Raccordo destro base staffa (1)</p> 	<p>④ Vite di montaggio (8) M5x10</p> 
--	--	---	--

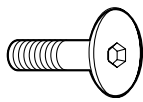
Parti usate per l'installazione

Veduta dell'attrezzatura interamente montata

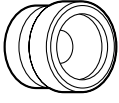

<p>A Vite a testa fresata di tipo Allen (4) M8x32</p> 	<p>D Vite per il fissaggio dell'unità (lunga) (1)</p> 
<p>B Rondella dentata concava (4)</p> 	<p>Vite per il fissaggio dell'unità (corta) (1)</p> 
<p>C Distanziatore isolante (4)</p> 	<p>E Chiave per brugole (attrezzo in dotazione) (1)</p> 

[Le immagini mostrate in questo manuale sono soltanto a scopo illustrativo.]

Precauzioni per il montaggio della staffa alla parete

- ◆ La staffa di montaggio a parete consente di montare uno schermo al plasma su una parete verticale per facilitarne la visione.
Non montare l'apparecchio su pareti che non siano verticali.
- ◆ Per garantire un corretto funzionamento dello schermo al plasma e prevenire possibili complicazioni, evitare di montare l'apparecchio nei luoghi seguenti.
 - nelle vicinanze di pulverizzatori di acqua antincendio, o di rivelatori di fumo
 - in luoghi che possano trovarsi sottoposti a vibrazioni o urti
 - nelle vicinanze di cavi ad alta tensione o di dispositivi che forniscono energia elettrica
 - vicino a sorgenti magnetiche, calde, di vapore acqueo o fuliginose
 - in luoghi esposti a getti d'aria provenienti da apparecchi di riscaldamento
 - dove si potrebbero formare gocce di condensa da un climatizzatore o altra unità
- ◆ Procedere al montaggio usando le opportune tecniche adatte alla struttura ed al materiale della parete sulla quale si effettua il montaggio.
- ◆ Per il montaggio della staffa alla parete, usare viti di con un diametro nominale di 6 mm, disponibili in commercio e adatte al materiale della parete (legno, struttura in acciaio, cemento, ecc.).
- ◆ Fornire una ventilazione adeguata in modo che la temperatura ambiente non superi i 40 °C.
In caso contrario all'interno dello schermo al plasma potrebbe verificarsi un accumulo di calore, con conseguenti problemi di funzionamento.
- ◆ Stendere una coperta o un panno morbido sul pavimento, in modo che lo schermo al plasma e il pavimento non vengano segnati o graffiati durante le operazioni di montaggio e installazione.
- ◆ Avvitando le parti, accertarsi che le viti non siano insufficientemente strette o strette eccessivamente.
- ◆ Collegare la spina di alimentazione dello schermo al plasma a una presa facilmente accessibile.
- ◆ Prestare attenzione alla sicurezza durante le operazioni di installazione.
- ◆ Non installare lo schermo al plasma sotto le lampade del soffitto (faretti, lampade alogene e così via).
In caso contrario, il suo mobile potrebbe essere deformato o danneggiato dal calore.

Procedura di montaggio

1. Assemblaggio della staffa di montaggio su parete

- 1 Posizionare gli accessori superiore e inferiore della base ① e gli accessori sinistro ② e destro ③ della base come mostrato nella figura.
- 2 Inserire le parti sporgenti (linguette) degli accessori sinistro e destro della base negli intagli degli accessori superiore e inferiore della base (due posizioni a destra e due a sinistra), quindi fissare gli accessori con le viti di montaggio ④ (due per ciascuno) seguendo l'ordine ①, ②. (Coppia di serraggio: da 1,2 a 1,5 N•m)

Nota

- Durante il lavoro con la staffa di montaggio su parete montata, prenderla per gli accessori destro e sinistro della base staffa. Se la si prende per gli accessori superiore e inferiore della base, si potrebbe deformare questa unità.

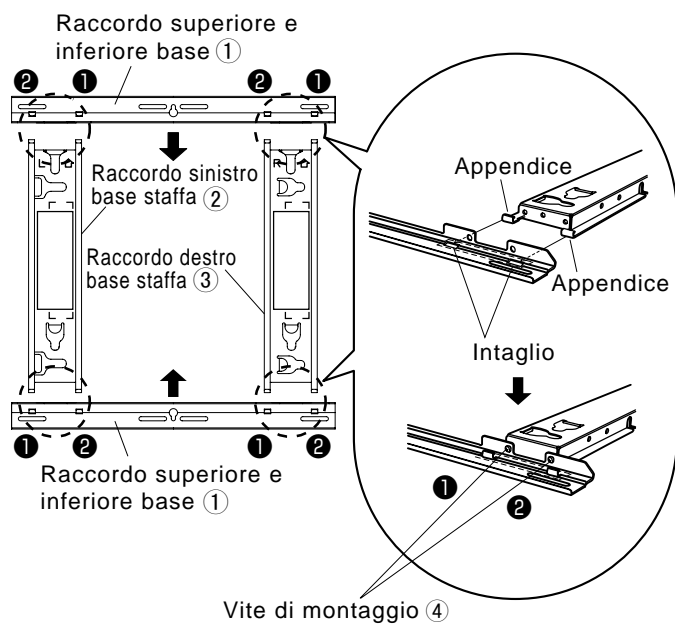

2. Controllo della forza del luogo di installazione

- 1 La staffa di montaggio a parete pesa circa 2,3 kg. Consultare il manuale di istruzioni dello schermo al plasma e controllare il peso dello schermo al plasma da installare sulla staffa di montaggio a parete.
- 2 Vedere il disegno del profilo della staffa di montaggio su parete mostrato a destra e controllare la forza della parete sulle sei posizioni di installazione mostrate. Se la forza in una qualsiasi di queste posizioni è insufficiente, provvedere un rinforzo sufficiente.

Note

- Ci sono cinque fori di montaggio sulla parte superiore e altri cinque sulla parte inferiore della staffa di montaggio su parete. Usare i fori di riserva forniti se per la parete viene usato legno o altro materiale e non si può assicurare un livello sufficiente di forza di montaggio fissando l'attrezzatura sulle sei posizioni mostrate a destra. Tenere però presente che, a seconda del materiale che compone la superficie di montaggio, su di essa si potrebbero formare delle crepe se si usano le viti su posizioni che sono troppo vicine tra di loro.
- Non montare o posizionare sull'accessorio prodotti diversi da uno schermo al plasma.
- Per i dettagli sulle dimensioni relative allo schermo al plasma montato, vedere il disegno tecnico (a pagina 83-84).

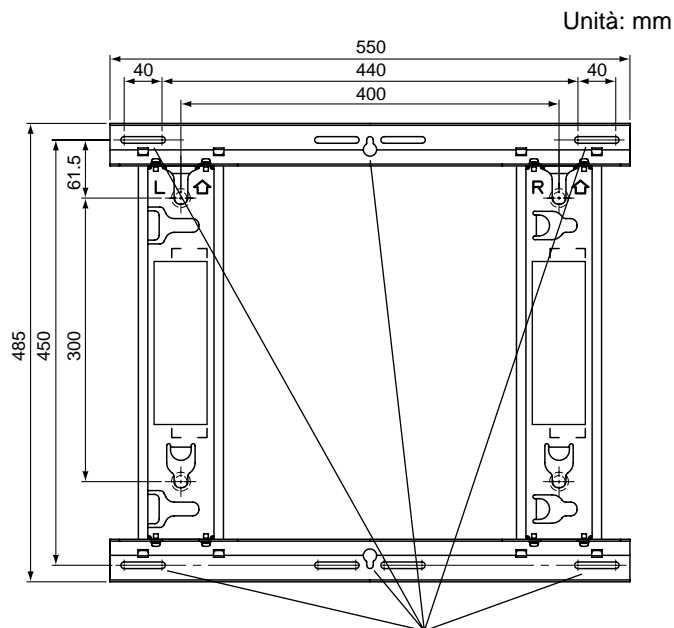

Fori di montaggio su parete (usare almeno 6 punti di attacco)

Bisogna assolutamente usare le viti per fissare l'attrezzatura.

Procedura di montaggio

3. Installazione sulla parete della staffa di montaggio su parete

- 1 Determinare la posizione dei fori di montaggio a parete in base agli schemi delle dimensioni esterne (vedere alle pagine 83 e 84), quindi fissare la staffa alla parete.
- 2 **Montaggio orizzontale** Fissare la staffa di montaggio a parete con le frecce rivolte verso l'alto.
Montaggio verticale Fissare la staffa di montaggio mantenendo in alto la direzione indicata da "L".
 - Prestare attenzione se lo schermo al plasma viene installato in verticale, in quanto la posizione centrale dello schermo al plasma sarà diversa dalla posizione centrale della staffa a causa della struttura della staffa di montaggio a parete.
- 3 Utilizzare viti o dadi con un diametro nominale di 6 mm per fissare saldamente la staffa a tutte le sei posizioni dei fori di montaggio.

Note

- Per le viti di montaggio a parete, utilizzare viti disponibili in commercio con un diametro nominale di 6 mm e idonee alla struttura/materiale su cui viene montata la staffa.
- Controllare la resistenza delle viti di montaggio. Utilizzare viti sufficientemente robuste.
- Le viti devono sporgere dalla superficie del muro di 10-15 mm.
- Fissare le viti in almeno sei posizioni.

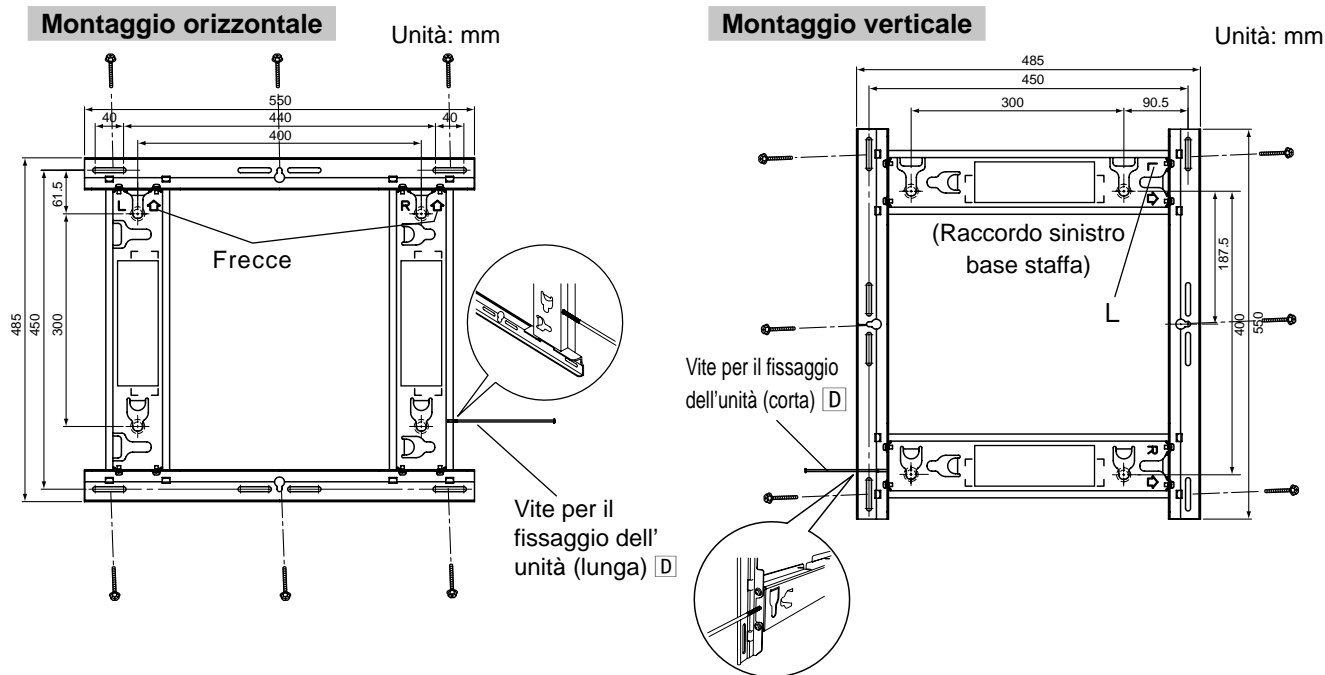

4. Avvitare le viti per fissare l'unità, senza stringerle

Inserire la vite di fissaggio dell'unità **D** nell'accessorio destro o sinistro della base e avvitarela senza stringere (ruotarla due o tre volte).

Montaggio orizzontale : Fori per viti nella parte inferiore laterale degli accessori destro e sinistro della base

Montaggio verticale : Fori per viti nelle parti superiore e inferiore del lato sinistro dell'accessorio (Scegliere e utilizzare il foro che consente un'installazione più agevole dello schermo al plasma.)

5. Preparazione dello schermo al plasma

Fissaggio dei distanziatori isolanti

- 1 Posizionare la superficie anteriore dello schermo al plasma su un panno pulito e privo di corpi estranei, quindi attenersi alla procedura di seguito.
Se lo schermo al plasma dispone di parti sporgenti, prestare attenzione a non graffiarle o danneggiarle.
- 2 Rimuovere i quattro tappi dallo schermo al plasma utilizzando un cacciavite a stella.

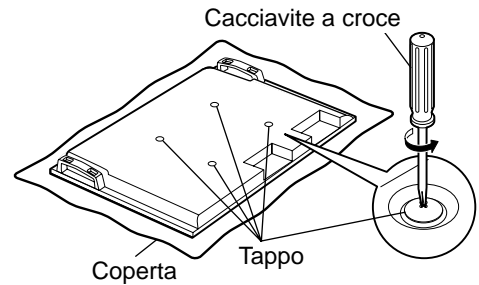

Nota

- Conservare in un luogo sicuro i tappi rimossi. (Saranno necessari in caso di utilizzo del piedistallo.)
- 3 Utilizzare la chiave a brugola in dotazione **E** per montare le 4 viti a testa rasata di tipo Allen **A**, le 4 rondelle dentate concave **B** e i 4 distanziatori isolanti **C** in dotazione nei punti da cui sono stati rimossi i tappi, come mostrato nella figura a destra. (Coppia di serraggio: da 3 a 4 N•m)
 - 4 Collegare il cavo di alimentazione e i cavi di collegamento delle altre unità.

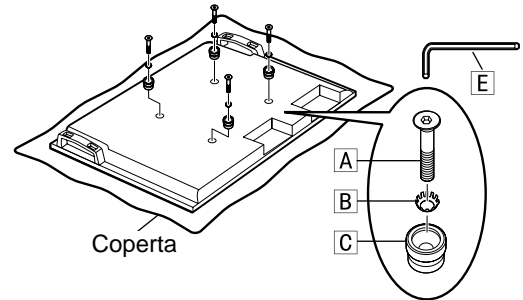

Italiano

Note

- Per i dettagli sul cablaggio, consultare il manuale di istruzioni dello schermo al plasma.
- Durante il collegamento dello schermo al plasma alla staffa di montaggio a parete, evitare che il cavo di alimentazione e i cavi di collegamento delle altre unità rimangano impigliati tra lo schermo al plasma e la parete o la staffa.

6. Fissaggio dello schermo al plasma alla staffa di montaggio a parete

- Durante l'installazione, assicurarsi che il cavo di alimentazione e i cavi di collegamento delle altre unità rimangano impigliati tra lo schermo al plasma e la parete o la staffa.

Montaggio orizzontale

- 1 Applicare i distanziatori isolanti superiori dello schermo al plasma mantenendo gli intagli sulla parte superiore della staffa, quindi abbassarli lentamente in posizione.
- 2 Sollevare leggermente lo schermo al plasma e inserire i distanziatori isolanti inferiori nei fori della parte inferiore della staffa di montaggio a parete, quindi abbassare lo schermo al plasma in posizione.

Montaggio verticale

Eseguire una rotazione di 90° in senso orario in modo che il logo Panasonic si trovi sul lato sinistro, quindi procedere al fissaggio utilizzando la stessa procedura vista per l'installazione orizzontale.

Attenzione

- Se si solleva troppo lo schermo al plasma, la sua parte superiore si stacca dalla staffa di montaggio a parete.

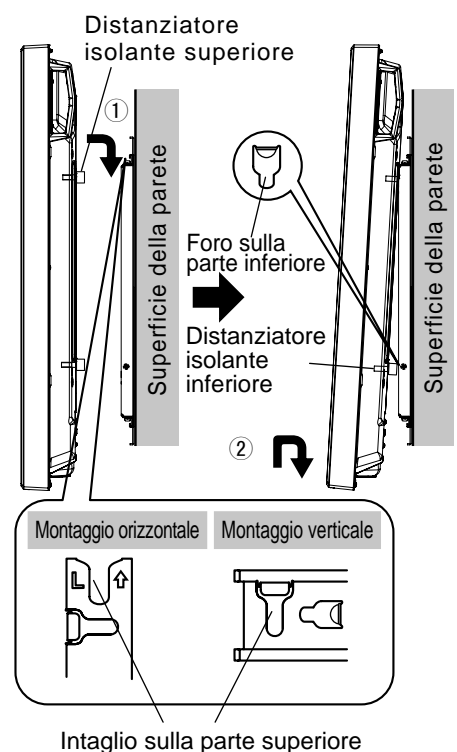

Procedura di montaggio

- ③ Serrare la vite di fissaggio dell'unità \square , avvitata senza stringere nella sezione 4, fin quando non può più essere ruotata.

Nota

- Un serraggio eccessivo della vite di fissaggio dell'unità \square può causare una deformazione della staffa.

- ④ Sollevare leggermente lo schermo al plasma e accertarsi che sia fissato saldamente in posizione.

Montaggio orizzontale

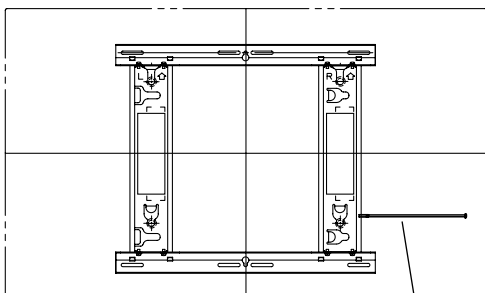

Vite per il fissaggio dell'unità (lunga) \square
(Coppia di serraggio: da 2,5 a 3,5 N•m)

Montaggio verticale

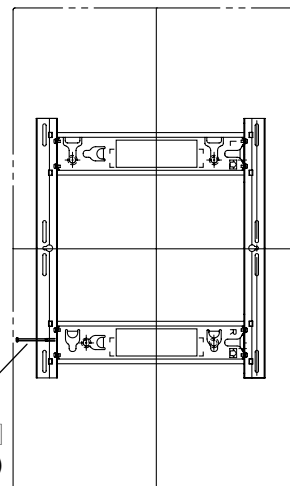

Vite per il fissaggio dell'unità (corta) \square
(Coppia di serraggio: da 1,2 a 1,5 N•m)

Rimozione dello schermo al plasma

- ① Posizionare una coperta o un panno sotto lo schermo al plasma. Rimuovere la vite di fissaggio dell'unità \square applicata sul lato della staffa di montaggio a parete.

Montaggio orizzontale Lato sinistro o destro della staffa di montaggio a parete

Montaggio verticale Lato sinistro della staffa di montaggio a parete

Nota

- In caso contrario, la vite di fissaggio dell'unità \square potrebbe cadere, lasciando segni sulla superficie del pavimento.

- ② Scollegare il cavo di alimentazione e i cavi di collegamento dello schermo al plasma ad altre unità.
- ③ Sollevare la parte inferiore dello schermo al plasma e tirare lo schermo verso di sé.
- ④ Dopo aver rimosso i distanziatori isolanti inferiori, continuare a sollevare lo schermo al plasma e rimuoverlo.

Nota

- Lo schermo al plasma deve essere sollevato di circa 4 cm per la rimozione.

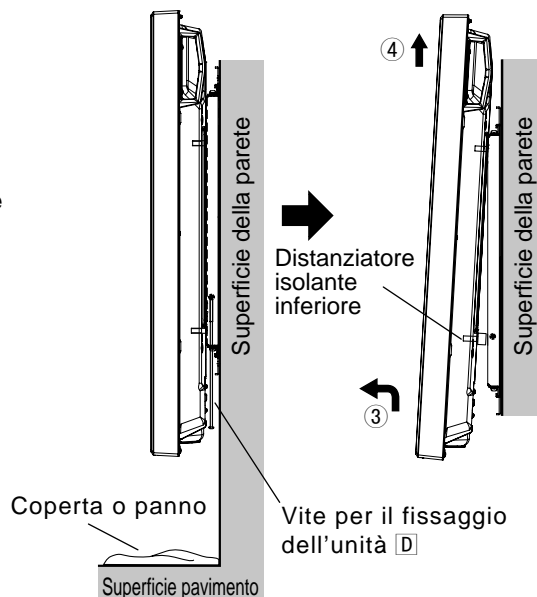

Précautions de sécurité

Avertissement

Les opérations de montage et de raccordement, et de dépose ne doivent être réalisées que par un technicien d'installation compétent.

- Un montage incorrect peut provoquer la chute de l'appareil et partant une blessure.

Ne choisissez pas un emplacement d'installation qui ne soit pas à même de supporter la charge.

- Si l'emplacement d'installation n'est pas assez solide, l'appareil peut tomber.

Prenez une marge de sécurité lorsque vous évaluez la solidité de l'emplacement où l'appareil doit être monté.

- Si la solidité est insuffisante, l'appareil peut tomber et provoquer une blessure.

Ne démontez pas ni ne modifiez l'applique de fixation au mur.

- Sinon, l'écran pourrait se décrocher du mur, ce qui pourrait causer des blessures.

Assurez-vous que l'emplacement d'installation est assez résistant pour supporter une utilisation à long terme.

- Si sa force devient insuffisante suite à une utilisation à long terme, l'écran à plasma risque de tomber, ce qui pourrait entraîner des blessures.

Précaution

N'utilisez pas d'autres écrans à plasma que ceux mentionnés dans le catalogue.

- Sinon, l'appareil pourrait tomber et être abîmé, ce qui pourrait causer des blessures.

N'installez pas l'écran à plasma d'une autre manière que par les étapes spécifiées dans ce manuel.

- Sinon, l'appareil pourrait tomber et être abîmé, ce qui pourrait causer des blessures.

Ne montez pas l'appareil face tournée vers le haut, sur le côté ou à l'envers.

- Dans ces positions, la chaleur pourrait s'accumuler à l'intérieur de l'écran à plasma, ce qui pourrait être à l'origine d'un incendie.

Ne choisissez pas un emplacement d'installation qui soit soumis à l'humidité, à la poussière, à la fumée, à la vapeur, à la chaleur.

- Cela pourrait avoir un effet néfaste sur l'écran à plasma et être à l'origine d'un incendie ou d'une secousse électrique.

Ne bloquez pas les orifices de ventilation. Lorsque vous utilisez l'applique de fixation au mur, ne bloquez pas l'espace entre la surface arrière de l'écran à plasma et la surface du mur.

- Sinon, la chaleur pourrait s'accumuler à l'intérieur et provoquer un incendie.

Laissez un espace d'environ 10 cm en haut, en bas, à gauche et à droite de l'écran à plasma. Laissez aussi un certain espace à l'arrière.

- Sinon cela pourrait provoquer un incendie.

Les opérations de pose et de dépose de l'écran à plasma doivent être réalisées par au moins deux personnes.

- Dans le cas contraire, l'écran à plasma pourrait tomber et provoquer une blessure.

Pour l'installation, utilisez les composants spécialisés.

- Sinon, l'écran à plasma pourrait se décrocher du mur et/ou être abîmé, ce qui pourrait causer des blessures.

Installez les vis de montage et le cordon d'alimentation de telle façon qu'ils n'entrent pas en contact avec les parties internes du mur.

- Une électrocution pourrait résulter du contact avec des objets métalliques dans le mur.

Lors du retrait de l'écran à plasma, retirez également les appliques de suspension au mur.

- Sinon, heurter les appliques ou autre pourrait cause des blessures.

Précautions d'installation

- 1) Choisissez l'emplacement d'installation de l'écran à plasma de sorte qu'il ne soit pas exposé à la lumière vive ni à la chaleur car cela peut le décolorer ou le déformer, en particulier dans le cas de la lumière du soleil ou de la chaleur d'un appareil de chauffage.
- 2) Nettoyez l'applique de suspension au mur en l'essuyant avec un chiffon doux et sec (en coton ou en flanelle, par exemple.) Si l'applique est très sale, frottez-la avec un détergent neutre dilué dans l'eau, puis essuyez-la avec un chiffon sec. N'utilisez pas de benzène, diluant ou cire pour meuble sous peine d'écailler le revêtement. (Pour en savoir plus sur le nettoyage de l'écran à plasma, voir le mode d'emploi de l'écran. Si vous utilisez un chiffon traité chimiquement, suivez les instructions qui l'accompagnent.)
- 3) Ne posez aucun ruban adhésif ni aucun autocollant sur l'appareil. L'un comme l'autre peuvent tacher l'applique de fixation au mur. Évitez le contact prolongé avec des produits de caoutchouc, de vinyle, etc. (Cela peut abîmer le support.)
- 4) Le panneau de l'écran à plasma est en verre. Ne le soumettez ni à de fortes pressions ni à des impacts.

Précaution:

Cette applique est conçue exclusivement pour les modèles d'écran à plasma Panasonic (voir page 83-84). Utilisée avec un autre appareil, elle peut se révéler tout à fait inappropriée et être la cause indirecte de blessures.

L'INSTALLATION PAR UN PROFESSIONNEL EST INDISPENSABLE.
PANASONIC DECLINE TOUT DOMMAGE MATERIEL ET/OU BLESSURE GRAVE, Y COMPRIS LA MORT RESULTANT D'UNE INSTALLATION OU D'UNE MANIPULATION INCORRECTE.

Pièces



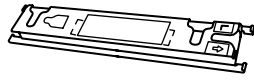
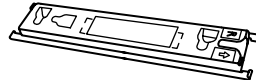
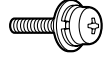

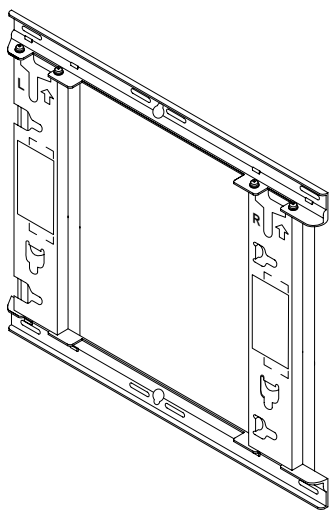

Pièces utilisées pour monter l'applique de fixation au mur

<p>① Fixation supérieure et inférieure de la base (2)</p> 	<p>② Fixation gauche de la base de l'applique (1)</p> 	<p>③ Fixation droite de la base de l'applique (1)</p> 	<p>④ Vis pour le montage du dispositif de fixation (8) M5x10</p> 
---	---	--	--

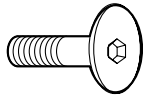
Pièces utilisées pour l'installation

Vue du dispositif de fixation entièrement monté

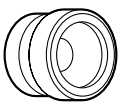

<p>A Vis à tête fraisée à six pans creux (4) M8x32</p> 	<p>D Vis de serrage de l'unité (longue) (1)</p> 
<p>B Rondelle cuvette dentée (4)</p> 	<p>Vis de serrage de l'unité (courte) (1)</p> 
<p>C Rondelle isolante (4)</p> 	<p>E Clé hexagonale (outil fourni) (1)</p> 

[Les images du présent manuel ne sont présentées qu'à titre d'illustration.]

Précautions relatives à l'applique de fixation au mur

- ◆ L'applique de fixation au mur a été conçue pour maintenir un écran à plasma contre un mur vertical. Ne montez pas cette applique sur une surface autre qu'un mur vertical.
- ◆ Pour que l'écran à plasma fonctionne convenablement et éviter les anomalies, ne choisissez pas un emplacement tel que ceux énumérés ci-dessous.
 - Emplacement près de sprinklers ou de détecteurs de fumée ou d'incendie
 - Emplacement exposé aux vibrations et aux chocs
 - Emplacement proche d'un câble haute tension ou d'une alimentation dynamique
 - À proximité de sources de magnétisme, de chaleur, de vapeur d'eau ou de suie
 - Emplacement exposé au souffle d'air d'un appareil de chauffage
 - Là où des gouttes de condensation d'un climatiseur ou autre appareil peuvent se former
- ◆ Monter l'appareil en utilisant une technique qui convient compte tenu de la structure et des matériaux de l'emplacement.
- ◆ Utilisez des vis du commerce d'un diamètre nominal de 6 mm adaptées à la nature du matériau (bois, structure en acier, béton, etc.) constituant le mur sur lequel doit être montée l'applique.
- ◆ Veillez à ce que l'air puisse circuler librement de manière que la température ambiante en fonctionnement ne dépasse pas 40 °C. Dans le cas contraire, l'augmentation de température pourrait provoquer une anomalie de fonctionnement.
- ◆ Étendez une couverture ou un chiffon moelleux sur le sol de sorte que l'écran à plasma et le plancher ne soient pas marqués ou égratignés pendant les travaux de montage et d'installation.
- ◆ Lors du vissage des pièces, veillez à serrer suffisamment les vis mais aussi à ne pas trop les serrer.
- ◆ Pour alimenter l'écran à plasma, choisissez une prise secteur qui soit aisément accessible.
- ◆ Soyez attentif à votre sécurité lorsque vous procédez au montage et à l'installation.
- ◆ Ne pas installer l'écran à plasma sous des lampes de plafond (projecteurs, lampes halogènes, etc.). Autrement le boîtier risque d'être déformé ou endommagé par la chaleur intense.

Mode de pose

1. Montage de l'applique de fixation au mur

- ① Placez les fixations supérieures et inférieures de la base ①, puis les fixations gauches ② et droites ③ de la base comme indiqué sur la figure.
 - ② Introduisez les parties projetées (languettes) des fixations gauches et droites de la base dans les découpes des fixations gauches et droites de la base (deux positions à droite et deux à gauche), et serrez les fixations à l'aide des vis destinées à l'assemblage du dispositif de fixation ④ (deux pour chacune) dans l'ordre ① puis ②.
- (Couple de serrage : 1,2 à 1,5 N•m)

Remarque

- Tenez les fixations gauche et droite de la base pendant que vous manipulez l'applique murale. L'applique risque de se déformer si vous tenez la base par les fixations supérieure et inférieure.

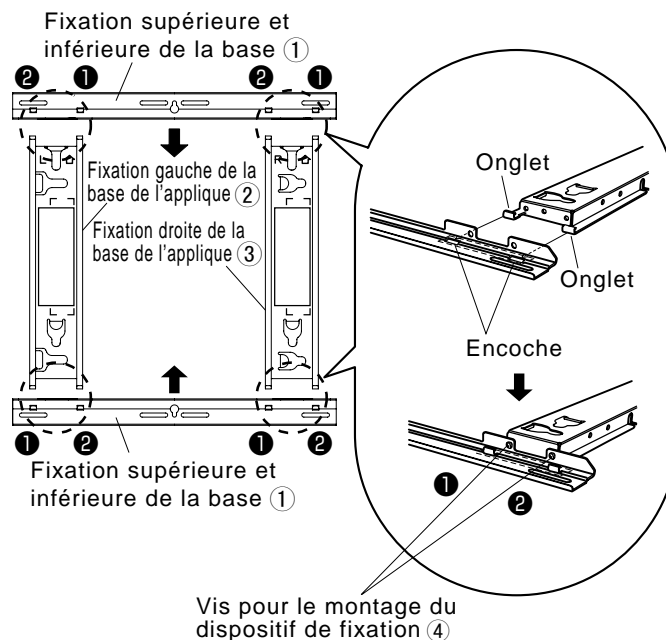

2. Vérification de la solidité de l'emplacement d'installation

- ① L'applique de fixation au mur pèse environ 2,3 kg. Consultez le mode d'emploi de l'écran à plasma pour vérifier le poids de l'ensemble de l'écran à plasma qui sera fixé à l'applique de fixation au mur.
- ② Consultez le dessin d'encombrement de l'applique de fixation au mur illustrée sur la droite et vérifiez la résistance du mur aux six emplacements d'installation indiqués. Appliquez un renfort approprié si la résistance n'est pas suffisante à ces emplacements.

Remarques

- Vous trouverez cinq orifices pour montage pré-perçés en haut et en bas de l'applique de fixation au mur. Utilisez les orifices inutilisés si le mur est en bois ou dans un autre matériel et qu'un niveau adéquat de résistance n'est pas garanti en assujettissant le dispositif de fixation aux six emplacements illustrés à droite. Gardez, toutefois, à l'esprit que, selon le matériau de l'emplacement de fixation, des fissures peuvent apparaître à la surface si les vis sont utilisées à des emplacements trop rapprochés les un des autres.
- N'installez ou ne posez qu'un écran à plasma sur le dispositif de fixation : n'installez pas, ni ne posez un autre appareil.
- Pour en savoir plus sur les dimensions applicables lorsque l'écran à plasma est installé, consultez le dessin d'encombrement (voir page 83-84).

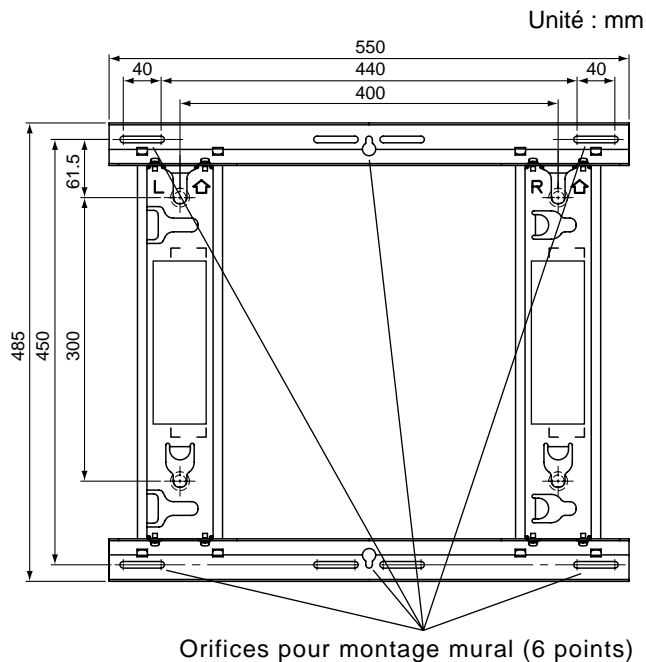

Utilisez sans faute les vis pour assujettir le dispositif de fixation.

Mode de pose

3. Montage de l'applique de fixation murale sur le mur

- ① Déterminez la position des orifices de montage mural en fonction du dessin des dimensions externes (voir pages 83 et 84), et fixez l'applique sur le mur.
- ② **Installation horizontale** Fixez l'applique de fixation au mur les flèches dirigées vers le haut.
Installation verticale Fixez l'applique de fixation au mur dans la direction indiquée par le "L" indiqué en haut.
 - Lorsque l'écran à plasma est installé verticalement, faites attention, car la position centrale de l'écran à plasma est différente de la position centrale de l'applique à cause de sa structure.
- ③ Utilisez des vis ou des écrous d'un diamètre nominal de 6 mm afin de serrer fermement l'applique au niveau de la position de l'ensemble des six orifices de montage.

Remarques

- Pour les vis de montage mural, utilisez des vis disponibles dans le commerce d'un diamètre nominal de 6 mm et destinées au matériau/à la structure sur laquelle vous souhaitez fixer l'applique.
- Vérifiez la résistance des vis de montage. Utilisez des vis suffisamment solides.
- Lorsque vous introduisez les vis, veillez à les laisser dépasser la surface du mur de 10 à 15 mm.
- Serrez les vis sur au moins six emplacements.

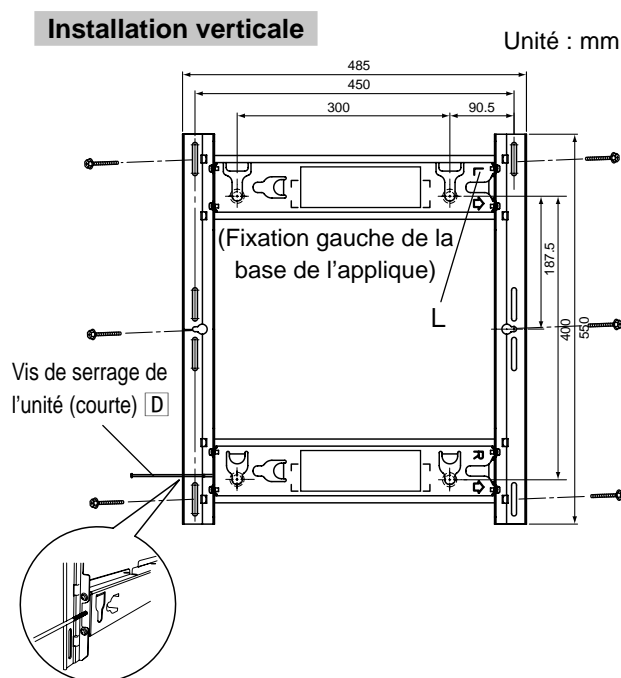
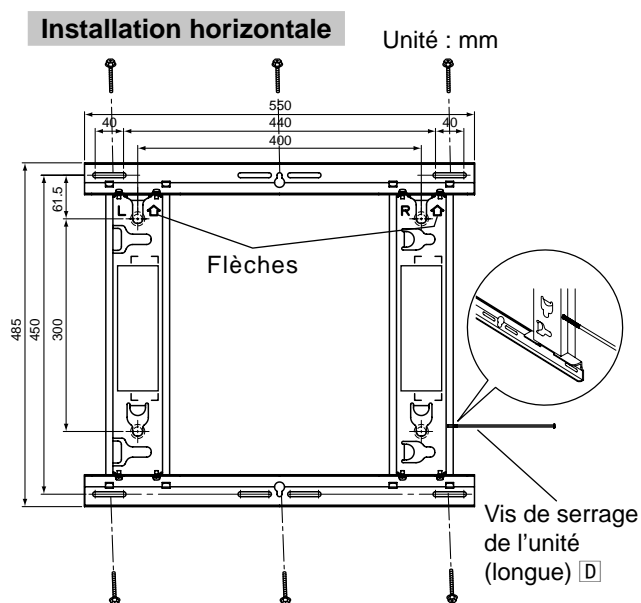

4. Serrage léger de la vis pour serrer l'unité

Introduisez les vis pour serrer l'unité **D** dans les fixations gauches et droites de la base et serrez-les légèrement (tournez deux ou trois fois).

Installation horizontale : Orifices des vis en bas des fixations gauches et droites de la base

Installation verticale : Orifices des vis en haut et en bas du côté gauche de la fixation
(Choisissez et utilisez l'orifice le plus commode pour installer l'écran à plasma.)

5. Préparation de l'écran à plasma

Fixation des rondelles isolantes

- ① Placez la face avant de l'écran à plasma sur un chiffon propre ne comportant ni saleté ni corps étranger, et suivez la procédure ci-dessous.
Si l'écran à plasma possède des parties saillantes, veillez à ne pas les rayer ni à les endommager.
- ② Retirez les quatre capuchons de l'écran à plasma à l'aide d'un tournevis à pointe cruciforme.

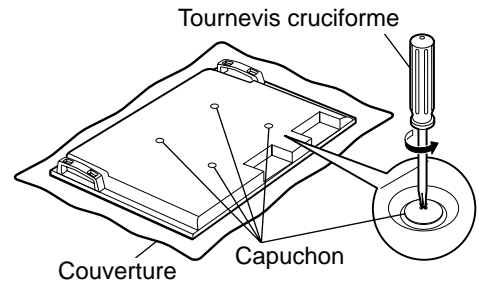

Remarque

- Conservez dans un endroit sûr les capuchons déposés. (Ils seront nécessaires si vous utilisez le socle.)

- ③ À l'aide de la clé hexagonale **E** fournie, montez les 4 vis à tête fraisée à six pans creux **A**, les 4 rondelles cuvettes dentées **B** et les 4 rondelles isolantes **C** fournies, aux emplacements où les capuchons ont été retirés, tel qu'illustré ci-contre à droite. (Couple de serrage : 3 à 4 N•m)
- ④ Branchez le cordon d'alimentation et les câbles de raccordement à d'autres appareils.

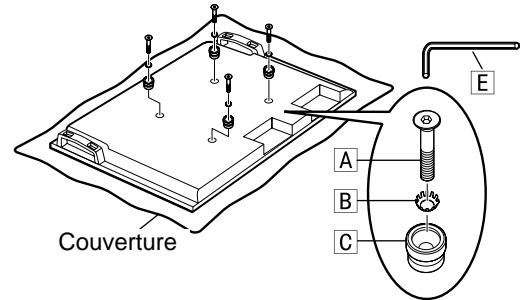

Remarques

- Pour plus de détails concernant le câblage, consultez le mode d'emploi de l'écran à plasma.
- Lors de la fixation de l'écran à plasma sur l'applique de fixation au mur, veillez à ce que le cordon d'alimentation et le câble de raccordement à d'autres appareils ne soient pas coincés entre l'écran et le mur ou l'applique.

6. Pose et serrage de l'écran à plasma sur l'applique de fixation au mur

- Lors de l'installation, vérifiez que le cordon d'alimentation et les câbles de raccordement à d'autres appareils ne soient pas coincés entre l'écran à plasma et le mur ou l'applique.

Installation horizontale

- ① Engagez les rondelles isolantes supérieures de l'écran à plasma dans les encoches du dessus de l'applique, et faites-les descendre lentement pour les mettre en place.
- ② Tout en soulevant légèrement l'écran à plasma, insérez les rondelles isolantes inférieures dans les orifices à l'extrémité inférieure de l'applique de fixation au mur, puis tirez l'écran à plasma bien droit vers le bas pour la mettre en place.

Installation verticale

Faites-la pivoter de 90 degrés afin que le logo Panasonic se trouve à gauche, puis fixez-la selon la même procédure que pour l'installation horizontale.

Précaution

- Si l'écran à plasma est soulevé trop haut, sa partie supérieure se dégagera de l'applique de fixation au mur.

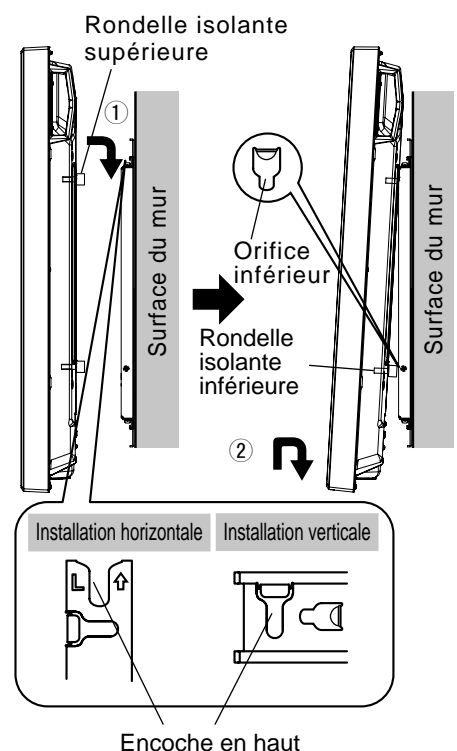

Mode de pose

- 3 Serrez complètement la vis de serrage de l'unité **D**, que vous avez serré légèrement à la section 4.

Remarque

- Vous risquez de plier ou de déformer l'applique si vous serrez excessivement la vis de serrage de l'unité **D**.

- 4 Soulevez légèrement l'écran à plasma pour vérifier qu'il est fermement fixé.

Installation horizontale

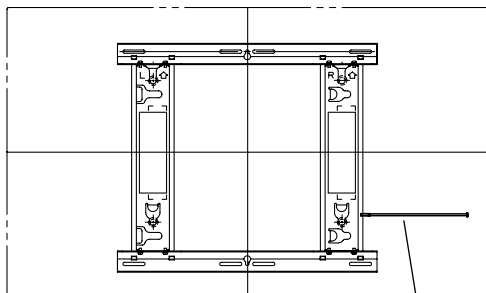

Vis de serrage de l'unité (longue) **D**
(Couple de serrage : 2,5 à 3,5 N•m)

Installation verticale

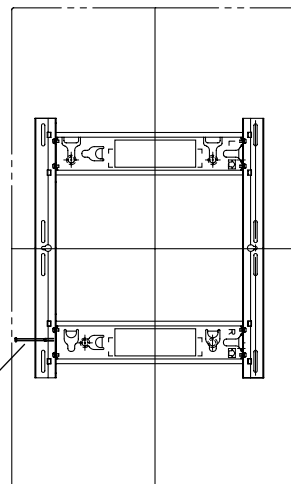

Vis de serrage de l'unité (courte) **D**
(Couple de serrage : 1,2 à 1,5 N•m)

Dépose de l'écran à plasma

- 1 Posez une couverture douce ou un bout de tissu doux sous l'écran à plasma.

Déposez la vis de serrage de l'unité **D** fixée sur le côté de l'applique de fixation au mur.

Installation horizontale Côté gauche ou droit de l'applique de fixation au mur

Installation verticale Côté gauche de l'applique de fixation au mur

Remarque

- Autrement, la vis de serrage de l'unité **D** risque de tomber par inadvertance et de marquer le plancher.

- 2 Déconnectez le câble d'alimentation et les câbles qui raccordent l'écran à plasma aux autres appareils.
- 3 Tout en soulevant la partie inférieure de l'écran à plasma, tirez-le vers vous.
- 4 Après avoir retiré les rondelles isolantes inférieures, continuez à soulever l'écran à plasma et retirez-le.

Remarque

- Il faut soulever l'écran à plasma d'environ 4 cm pour le retirer.

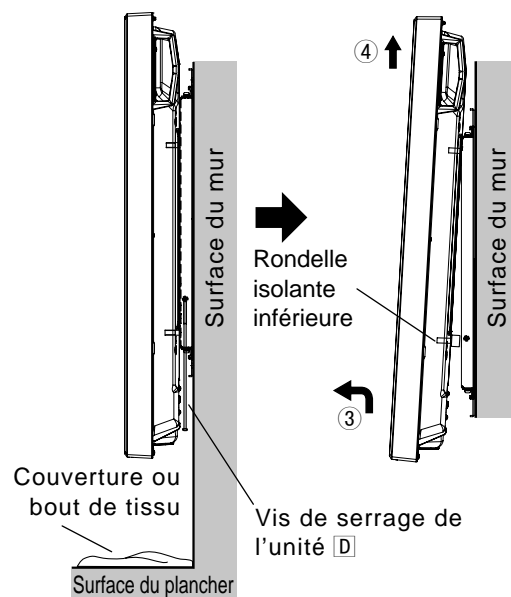

Precauciones para su seguridad

Advertencia

El trabajo de instalación y la expansión del equipo de conexión, así como el trabajo de desmontaje, nunca deberán ser realizados por una persona que no sea un especialista en instalaciones cualificado.

- Una instalación mal hecha puede ser la causa de que el equipo se caiga y cause lesiones.

No haga la instalación en un lugar que no pueda aguantar el peso.

- Si el lugar de instalación no es lo suficientemente fuerte, el equipo podrá caerse.

Tenga en cuenta la seguridad cuando considere la resistencia del lugar de instalación propuesto.

- Si la resistencia no es suficiente, el equipo podrá caerse y causar lesiones.

No desarme ni modifique el soporte para colgar en pared.

- De lo contrario, la unidad podría caerse y dañarse, y podrían producirse lesiones a personas.

Asegúrese de que el lugar de instalación sea lo suficientemente resistente como para poder ser utilizado durante mucho tiempo.

- Si la resistencia dejara de ser suficiente a lo largo de la utilización durante mucho tiempo, la pantalla de plasma podría caerse y probablemente causar lesiones a las personas.

Precaución

No utilice otras pantallas de plasma que las indicadas en el catálogo.

- En caso de no ser así, la unidad puede caerse y dañarse, pudiendo causar daños a personas.

Instale la pantalla de plasma siguiendo solamente los pasos especificados en estas instrucciones.

- En caso de no ser así, la unidad puede caerse y dañarse, pudiendo causar daños a personas.

No lo instale mirando hacia arriba, hacia los lados o al revés.

- Esto podría causar acumulaciones de calor en el interior de la pantalla de plasma, lo que podría dar origen a un incendio.

No haga la instalación en ningún lugar expuesto a la humedad, polvo, humo, vapor o calor.

- Esto podría causar un efecto adverso en la pantalla de plasma y causar un incendio o una descarga eléctrica.

No tape los orificios de ventilación. Cuando utilice la abrazadera de suspensión de pared, no tape el espacio entre la superficie posterior de la pantalla de plasma y la pared.

- En caso contrario, podría acumularse calor y provocar un incendio.

Deje como mínimo una separación de 10 cm en las partes superior, inferior, izquierda y derecha de la pantalla de plasma. Deje también algo de espacio por detrás.

- Si no lo hace podría producirse un incendio.

El trabajo de instalar o desinstalar la pantalla de plasma deberá ser realizado por dos personas como mínimo.

- La pantalla de plasma podría caerse y causar lesiones.

Para hacer la instalación, utilice las piezas componentes para propósitos especiales.

- De lo contrario, la pantalla de plasma podría caerse de la pared y/o resultar dañada, causando posiblemente lesiones a personas.

Instale los tornillos de montaje y el cable de alimentación de forma que no hagan contacto con las partes interiores de la pared.

- Tocar cualquier objeto metálico del interior de la pared puede causar descargas eléctricas.

Cuando quite la pantalla de plasma, quite también las abrazaderas de suspensión de pared.

- De lo contrario, los golpes contra las abrazaderas, etc. podrían causar lesiones.

Acerca del manejo

- 1) Tenga cuidado al elegir la ubicación de la pantalla de plasma, porque ésta podría perder color o deformarse debido a la luz o al calor si se colocara en un lugar expuesto directamente a la luz solar o cerca de una calefacción.
- 2) Limpie la ménsula para colgar en pared pasando por ella un paño blando y seco (como los hechos con algodón o franela). Si la ménsula está muy sucia, quite la suciedad utilizando un detergente neutro diluido en agua, y pasando luego un paño seco. No utilice bencina, diluyente o cera para muebles porque éstos pueden ser la causa de que se pele el revestimiento.
(Para conocer información sobre cómo limpiar la pantalla de plasma, consulte el manual de instrucciones de la misma. Si utiliza un paño tratado químicamente, siga las instrucciones suministradas con el paño.)
- 3) No pegue cinta adhesiva ni pegatinas en el producto. Ambas podrían ensuciar la superficie del soporte para colgar en pared. No permita tampoco el contacto prolongado con productos de goma, vinilo o similares. (Al hacerlo se producirán deterioros.)
- 4) El panel de la pantalla de plasma es de cristal. No lo someta a mucha fuerza ni a golpes fuertes.

Precaución:

Este soporte ha sido diseñado para ser utilizado solamente con las pantallas de plasma de Panasonic (vea la página 83-84). Si se utiliza con otros aparatos, la instalación no será estable y algunas personas podrían sufrir heridas.

LA INSTALACIÓN NECESITA SER REALIZADA POR PROFESIONALES.
PANASONIC NO SE HACE RESPONSABLE DE NINGÚN DAÑO CAUSADO EN PROPIEDADES NI TAMPOCO DE LESIONES GRAVES, INCLUYENDO LA MUERTE, DEBIDOS A LA MALA INSTALACIÓN O AL MANEJO INCORRECTO.

Componentes



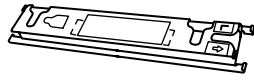
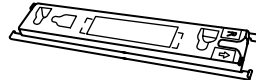
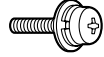

Piezas utilizadas para ensamblar el soporte para colgar en pared

<p>① Accesorio superior e inferior de la base (2)</p> 	<p>② Accesorio izquierdo de la base del soporte (1)</p> 	<p>③ Accesorio derecho de la base del soporte (1)</p> 	<p>④ Tornillo para montar el soporte (8) M5x10</p> 
---	---	--	--

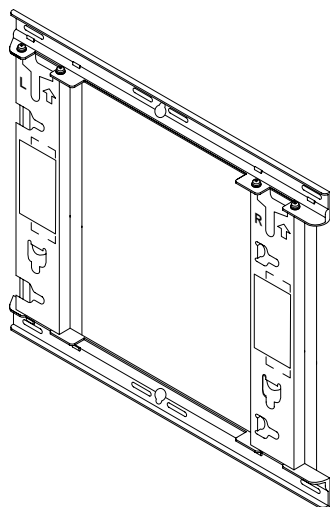
Piezas utilizadas para la instalación

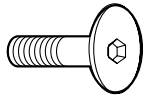
Vista del soporte completamente ensamblado



<p>A Tornillo Allen de cabeza avellanada (4) M8x32</p> 	<p>D Tornillo para asegurar la unidad (largo) (1)</p>  <p>Tornillo para asegurar la unidad (corto) (1)</p> 
<p>B Arandela dentada convexa (4)</p> 	<p>E Llave Allen (herramienta incluida) (1)</p> 

[Las imágenes mostradas en este manual sólo tienen fines ilustrativos.]

Precauciones para la instalación del soporte para colgar en pared

- ◆ El soporte para colgar en pared se utiliza para colocar una pantalla de plasma en una pared vertical. No lo instale en ninguna otra superficie que no sea una pared vertical.
- ◆ Para asegurar el correcto funcionamiento de la pantalla de plasma y evitar problemas, no la instale en ninguna de las ubicaciones siguientes.
 - Cerca de rociadores o detectores de fuego/humo
 - Donde corra el riesgo de quedar expuesto a vibraciones o golpes
 - Cerca de cables de alta tensión o fuentes de alimentación
 - Cerca de campos magnéticos, fuentes de calor, vapor de agua u hollín
 - Lugares expuestos a la salida del aire de equipos de calefacción
 - Donde se puedan formar gotas de condensación de un acondicionador de aire o de otro aparato
- ◆ Haga la instalación utilizando técnicas adecuadas a la estructura y materiales del lugar de instalación.
- ◆ Utilice tornillos comercialmente disponibles de 6 mm de diámetro diseñados para el material donde se instale el soporte para colgar en pared (madera, bastidor de acero, hormigón etc.).
- ◆ Deje un espacio suficiente para que circule aire y la temperatura ambiente no supere los 40° C. De lo contrario, se acumulará calor en el interior de la pantalla de plasma y ésta podría funcionar mal.
- ◆ Extienda una manta o paño blando sobre el suelo para que la pantalla de plasma y el suelo no queden marcados ni resulten arañados durante el trabajo de montaje e instalación.
- ◆ Cuando atornille piezas, asegúrese de que los tornillos no estén flojos ni excesivamente apretados.
- ◆ Conecte la pantalla de plasma a una toma de corriente a la que pueda accederse fácilmente.
- ◆ Tenga suficiente cuidado para garantizar la seguridad a su alrededor cuando realice el trabajo de instalación.
- ◆ No instale la pantalla de plasma debajo de lámparas del techo (luces direccionales, lámparas halógenas, etc.). De lo contrario, la caja puede doblarse o dañarse debido al calor intenso.

Procedimiento de instalación

1. Ensamblaje del soporte para colgar en pared

- 1 Coloque los accesorios superior e inferior de la base ① y los accesorios izquierdo ② y derecho ③ de la base tal como se muestra en el esquema.
- 2 Introduzca los salientes (pestañas) de los accesorios izquierdo y derecho de la base en las ranuras de los accesorios superior e inferior de la base (dos posiciones en el lado derecho y dos en el izquierdo) y sujete los accesorios con los tornillos para montar los soportes ④ (dos para cada uno) en el orden de ① y luego ② . (Par de apriete: 1,2 a 1,5 N•m)

Nota

- Sujete los accesorios derecho e izquierdo de la base de la ménsula según trabaja con la ménsula para montar en pared ensamblada. Sujetar los accesorios superior e inferior de la base podría deformar esta unidad.

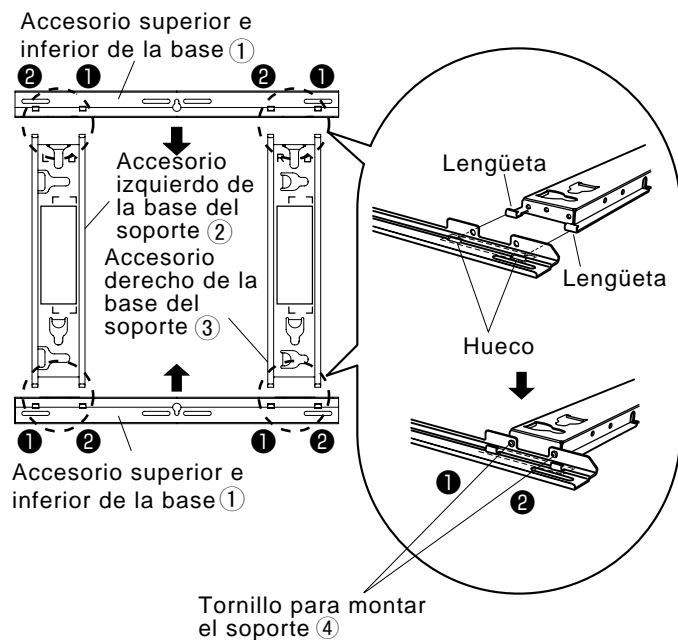

2. Verificación de la resistencia del lugar de instalación

- 1 El soporte para colgar en pared pesa aproximadamente 2,3 kg. Consulte el manual de instrucciones de la pantalla de plasma, y verifique el peso de la unidad de la pantalla de plasma que será colocada en el soporte para colgar en pared.
- 2 Consulte el plano acotado del soporte para colgar en pared mostrado a la derecha, y verifique la resistencia de la pared en las seis posiciones de instalación mostradas. Si la resistencia en cualquiera de esas posiciones no es suficiente, proporcione el refuerzo que sea necesario.

Notas

- Hay cinco agujeros de montaje pretaladrados en la parte superior y otros cinco en la parte inferior del soporte para colgar en pared. Utilice los orificios de repuesto provistos si se emplea madera u otros materiales en la pared y no se puede asegurar un nivel suficiente de resistencia del montaje al fijar el soporte en las seis posiciones mostradas a la derecha. No obstante, tenga en cuenta que, dependiendo de los materiales de los que esté hecha la superficie de montaje, puede que se formen grietas en la superficie si los tornillos se utilizan en posiciones demasiado próximas entres sí.
- No monte ni coloque un producto distinto a la pantalla de plasma en el soporte.
- Para conocer detalles de las dimensiones aplicables cuando se monta la pantalla de plasma, consulte el plano acotado (vea la página 83-84).

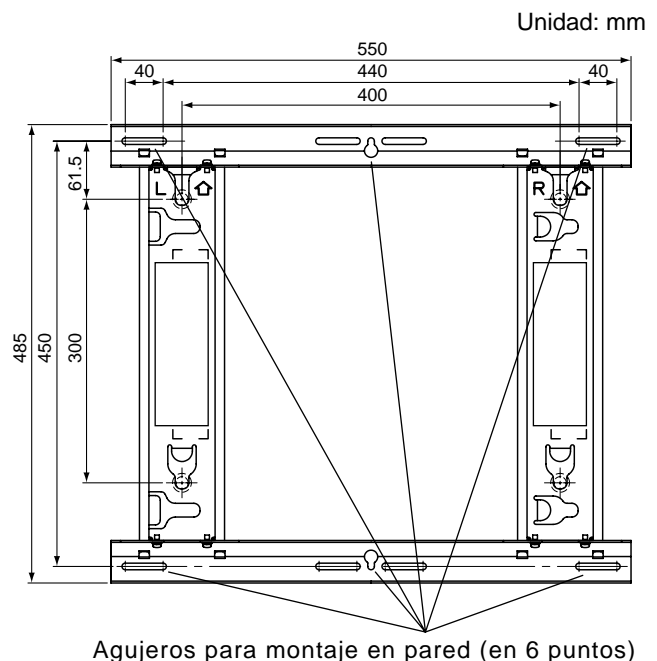

Utilice sin falta los tornillos para fijar el soporte.

Procedimiento de instalación

3. Instalación en la pared del soporte para colgar en pared

- 1 Determine la posición de los orificios de montaje en la pared basándose en los esquemas de dimensiones externas (vea las páginas 83 y 84) y sujete el soporte a la pared.
- 2 **Instalación horizontal** Sujete el soporte para colgar en pared con las flechas mirando hacia arriba.
Instalación vertical Sujete el soporte para colgar en pared con la dirección indicada por "L" arriba.
 - Al instalar la pantalla de plasma en posición vertical, tenga mucho cuidado, ya que el centro de la pantalla de plasma será distinto al centro del soporte para colgar en pared a causa de la estructura de éste.
- 3 Utilice tornillos o tuercas con un diámetro nominal de 6 mm para sujetar firmemente el soporte en los seis orificios de montaje.

Notas

- Como tornillos para montaje en la pared, utilice tornillos convencionales con un diámetro nominal de 6 mm adecuados para el material/la estructura donde se va a montar el soporte.
- Verifique la fuerza de los tornillos de montaje. Utilice tornillos de suficiente resistencia.
- Si tiene previsto embutir los tornillos, asegúrese de que sobresalgan entre 10 y 15 mm de la superficie de la pared.
- Fije los tornillos en un mínimo de seis posiciones.

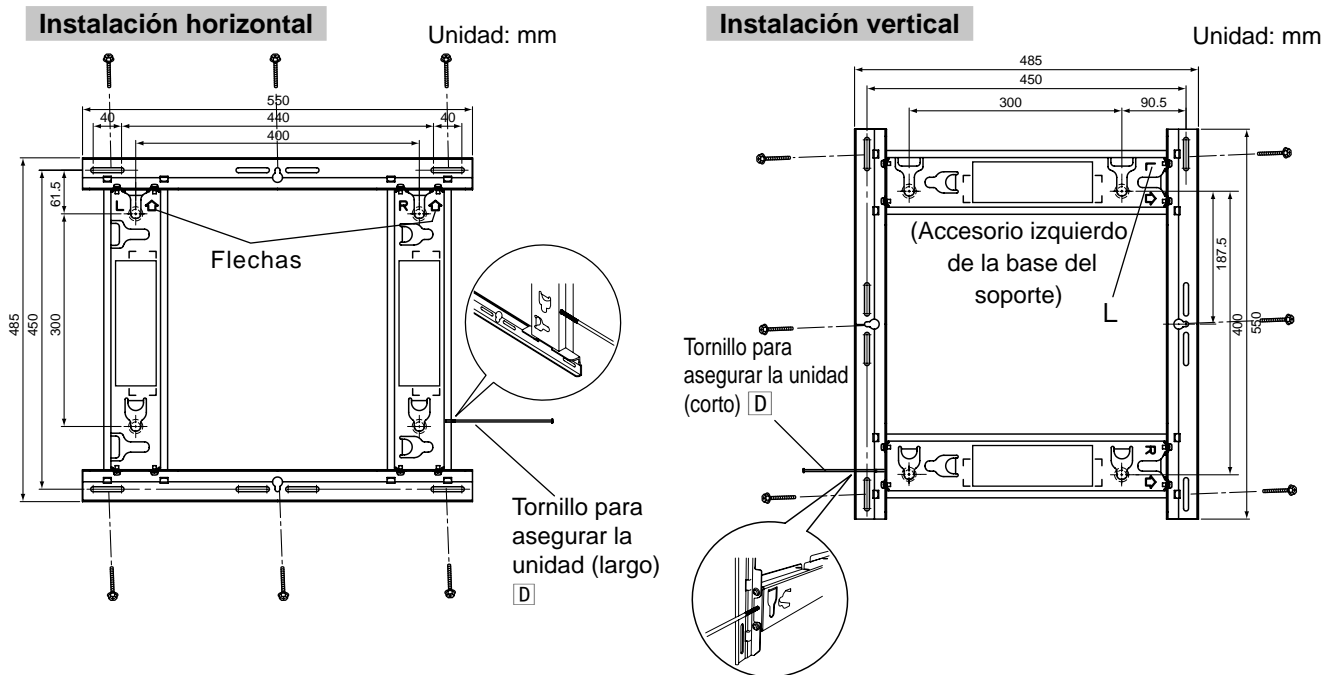

4. Apriete ligeramente el tornillo para asegurar la unidad

Introduzca el tornillo para asegurar la unidad **D** en el accesorio izquierdo o derecho de la base y apriételo ligeramente (enrósquelo una o dos vueltas).

Instalación horizontal : Orificios para tornillos en la parte inferior del lateral de los accesorios izquierdo y derecho de la base

Instalación vertical : Orificios para tornillos en las partes superior e inferior del accesorio izquierdo de la base (Seleccione y utilice el orificio que le facilite más la instalación de la pantalla de plasma.)

5. Preparación de la pantalla de plasma

Montaje de los espaciadores de aislamiento

- Coloque la superficie frontal de la pantalla de plasma sobre un paño limpio que no contenga suciedad ni cuerpos extraños y proceda como se explica a continuación.
Si la pantalla de plasma tiene salientes, tenga cuidado de no rayarlos o dañarlos.
- Quite las cuatro tapas de la pantalla de plasma utilizando un destornillador de punta Phillips.

Nota

- Guarde las tapas desmontadas en un lugar seguro. (Las necesitará si utiliza el pedestal.)

- Utilizando la llave Allen **E** suministrada, instale los 4 tornillos Allen de cabeza avellanada **A**, las 4 arandelas dentadas convexas **B** y los 4 espaciadores de aislamiento **C** provistos en los lugares de donde se quitaron las tapas, como se muestra en la figura de la derecha. (Par de apriete: 3 a 4 N•m)
- Conecte el cable de alimentación y los cables para conectar las otras unidades.

Notas

- Para obtener información detallada sobre el cableado, consulte el manual de instrucciones de la pantalla de plasma.
- Cuando asegure la pantalla de plasma al soporte para montaje en pared, tenga cuidado de que el cable de alimentación y los cables para conectar otras unidades no queden atrapados entre la pantalla de plasma y la pared o el soporte.

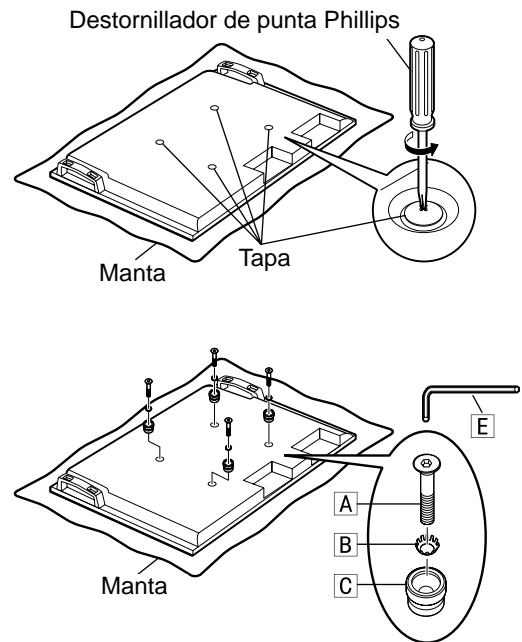

6. Colocación y fijación de la pantalla de plasma en el soporte para colgar en pared

- Al instalar, asegúrese de que el cable de alimentación y los cables de conexión de las otras unidades no queden atrapados entre la pantalla de plasma y la pared o el soporte.

Instalación horizontal

- Acople los espaciadores de aislamiento superiores de la pantalla de plasma con los cortes de la parte superior de la unidad de pantalla y bájelos lentamente para colocarlos en su lugar.
- Mientras levanta un poco la pantalla de plasma, inserte los espaciadores de aislamiento inferiores en los agujeros del extremo inferior del soporte para colgar en pared, y luego tire recto de la pantalla de plasma hacia abajo para colocarla en su lugar.

Instalación vertical

Gírela 90 grados en sentido horario de forma que el logotipo de Panasonic quede en el lado izquierdo y, acto seguido, sujétela de la misma forma que para la instalación horizontal.

Precaución

- Si la pantalla de plasma se levanta demasiado, su parte superior se soltará del soporte para colgar en pared.

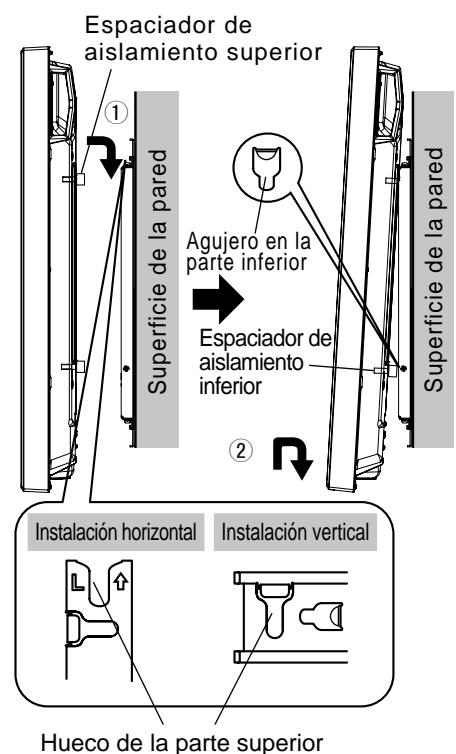

Procedimiento de instalación

- 3 Apriete el tornillo para asegurar la unidad **D**, que fue colocado sin apretarlo en la sección 4, hasta que no pueda apretarlo más.

Nota

- Apretar demasiado tornillo para asegurar la unidad **D** puede ser la causa de que el soporte se doble y deforme.

- 4 Levante un poco la pantalla de plasma y verifique que esté firmemente asegurada en su lugar.

Instalación horizontal

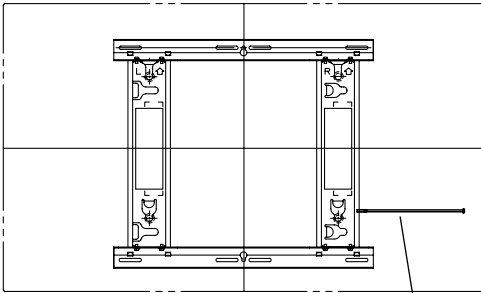

Tornillo para asegurar la unidad (largo) **D**
(Par de apriete: 2,5 a 3,5 N•m)

Instalación vertical

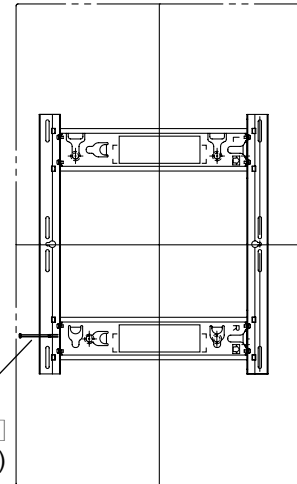

Tornillo para asegurar la unidad (corto) **D**
(Par de apriete: 1,2 a 1,5 N•m)

Desmontaje de la pantalla de plasma

- 1 Ponga una manta o un trozo de tela blandos debajo de la pantalla de plasma.

Quite el tornillo para asegurar la unidad **D** que está colocado en el costado del soporte para colgar en pared.

Instalación horizontal Lado izquierdo o derecho del soporte para colgar en pared

Instalación vertical Lado izquierdo del soporte para colgar en pared

Nota

- De lo contrario, el tornillo para asegurar la unidad **D** podría caerse por error, dejando marcas en la superficie del suelo.

- 2 Desconecte el cable de alimentación y los cables que conectan la pantalla de plasma a las otras unidades.
- 3 Mientras levanta la parte inferior de la pantalla de plasma, tire de la propia pantalla hacia usted.
- 4 Una vez quitados los espaciadores de aislamiento inferiores, continúe levantando la pantalla de plasma para extraerla.

Nota

- Para extraer la pantalla de plasma es necesario levantarla aproximadamente 4 cm.

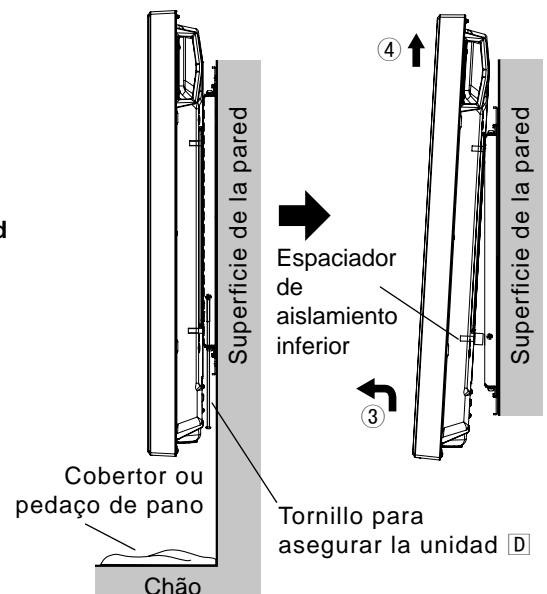

Säkerhetsföreskrifter

Varning

Monteringsarbete och anslutning av kringutrustning samt demontering bör endast utföras av en därtill kvalificerad specialist.

- Felaktig montering kan göra att utrustningen faller och orsakar skador.

Montera aldrig på ett ställe som inte kan bära den aktuella tyngden.

- Om materialet inte är tillräckligt bärkraftigt kan utrustningen falla.

Lämna alltid en säkerhetsmarginal när du överväger bärkraften i materialet på vilket utrustningen ska monteras.

- Skador om materialet inte kan bära tyngden.

Försök inte att plocka isär eller modifiera väggupphängningshållaren.

- Annars kan det hända att enheten ramlar ner och skadas eller orsakar personskador.

Se till att platsen för installationen har tillräcklig hållfasthet för att tillåta en längre tids användning.

- Om hållfastheten skulle minska med tiden kan det finnas risk för att plasmaskärmen faller ner och möjligen orsakar skador.

Observera

Använd inga andra plasmaskärmar än de som anges i katalogen.

- Annars kan det hända att enheten ramlar ner och skadas eller orsakar personskador.

Montera inte plasmaskärmen på något annat sätt än enligt de steg som specificeras i dessa instruktioner.

- Annars kan det hända att enheten ramlar ner och skadas eller orsakar personskador.

Montera inte så att skärmen är vänd uppåt, åt sidan eller nedåt.

- Detta kan leda till överhettning inuti plasmaskärmen och skapa risk för brand.

Montera inte på ett ställe som kan utsättas för fukt, damm, rök, ånga eller hög värme.

- En sådan miljö kan orsaka fel på plasmaskärmen och skapa risk för brand eller elstöt.

Blockera inte ventileringshålen. Då du använder väggupphängningshållaren, blockera inte utrymmet mellan den bakre ytan av plasmaskärmen och väggytan.

- Det kan i så fall leda till överhettning och eldsvåda.

Säkra minst 10 cm utrymme ovanför, under, till vänster, och till höger om plasmaskärmen. Säkra även en del utrymme baktill.

- Om du inte gör det kan det resultera i eldsvåda.

Arbetet med att montera och demontera plasmaskärmen måste utföras av minst två personer.

- I annat fall kan plasmaskärmen falla och orsaka skador.

Använd endast de speciellt anpassade delarna som medföljer.

- Annars kan det hända att plasmaskärmen ramlar ner från väggen och/eller skadas, och orsakar skada.

Montera monteringskruvarna och nätkabeln på ett sådant sätt att de inte kommer i kontakt med insidan av väggen.

- Kontakt med metallobjekt inuti väggen kan resultera i elektrisk stöt.

När plasmaskärmen tas bort ska man även ta bort väggupphängningshållarna.

- Annars kan skada uppstå när man kommer i kontakt med fästena.

Hantering av enheten

- 1) Var noga med att välja lämpligt ställe för montering av plasmaskärmen då den kan missfärgas eller deformeras om den utsätts för hög värme i form av solsken, element el.dyl.
- 2) Rengör väggfästet genom att torka av det med en mjuk och torr trasa (t.ex. bomull eller flanel). Om fästet är mycket smutsigt, kan du ta bort smutsen med ett neutralt rengöringsmedel som är utspätt i vatten. Torka sedan rent med en torr trasa. Använd inte bensen, thinner eller möbelpolish då dessa medel kan skada beläggningen.
(Se plasmaskärmens bruksanvisning för information om hur du rengör plasmaskärmen. Om du använder en kemiskt behandlad trasa, ska du följa de instruktioner som medföljde trasan.)
- 3) Fäst inte tejp eller etiketter på produkten. Sådana kan fläcka ner väggupphängningshållaren eller ytan på ledningsskyddet för installation tätt intill väggen. Låt inga gummi- eller plastprodukter vara i långvarig kontakt med ytan. (Det kan orsaka försämring av ytfinishen.)
- 4) Plasmaskärmens panel är gjord av glas. Utsätt den inte för stark kraft eller stöt.

Observera:

Denna hållare är endast avsedd för Panasonic plasmaskärm-modeller (se sidan 83-84).
Användning med andra apparater kan leda till instabilitet som orsakar skador.

PROFESSIONELL INSTALLATION KRÄVS.
PANASONIC PÅTAR SIG INGET ANSVAR FÖR SKADOR PÅ EGENDOM OCH/ELLER ALLVARLIGA PERSONSKADOR, INKLUSIVE DÖDSFALL, SOM BEROR PÅ OTILLFREDSSTÄLLANDE INSTALLATION ELLER FELAKTIG HANTERING.

Beståndsdelar



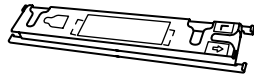
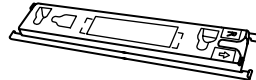
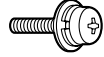

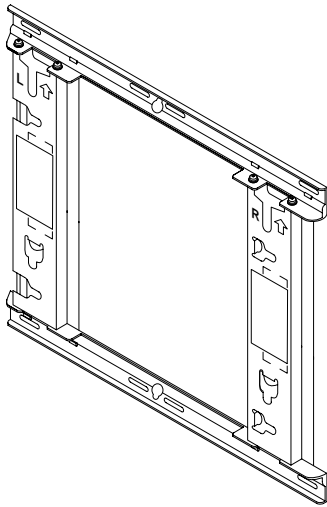

Delar som används för att montera väggfästet

<p>① Basens övre och undre beslag (2)</p> 	<p>② Fästbasens vänstra beslag (1)</p> 	<p>③ Fästbasens högra beslag (1)</p> 	<p>④ Skruv för montering av fixturen (8) M5×10</p> 
---	--	---	--

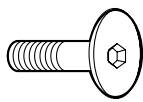
Monteringsdelar

Vy av komplett fixtur

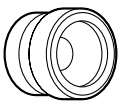

<p>A Försänkt insexskruv (4) M8×32</p> 	<p>D Skruv för att säkra enheten (lång) (1)</p> 
<p>B Låsbricka (4)</p> 	<p>Skruv för att säkra enheten (kort) (1)</p> 
<p>C Isoleringsdistans (4)</p> 	<p>E Insexnyckel (medföljande verktyg) (1)</p> 

[De bilder som visas i den här bruksanvisningen är bara avsedda för illustrativa syften.]

Försiktighetsåtgärder vid montering av väggupphängningshållaren

- ◆ Väggupphängningshållaren är avsedd för montering av en plasmaskärmenhet på en lodrät vägg för att titta på. Försök aldrig att montera på andra ytor.
- ◆ Försäkra att plasmaskärmen fungerar på rätt sätt och ej utsätts för fel genom att undvika följande ställen för montering.
 - Nära en sprinkler eller brand/rökdetektor
 - Ställen som kan utsättas för stötar och vibrationer
 - Nära högspänningskablar eller nätaggregat
 - Nära källor för magnetism, värme, vattenånga eller sot
 - Ställen som utsätts för luftutblås från värmeapparater
 - Där droppar av kondens från en luftkonditioneringsanläggning eller annan enhet kan bildas
- ◆ Utför montering i enlighet med konstruktionen och materialen i väggen.
- ◆ Använd vanliga skruvar med en diameter på 6 mm, avsedda för materialet (trä, metall, betong osv) i väggen där fästet ska monteras.
- ◆ Försäkra god ventilation så att den omgivande temperaturen ej överstiger 40 °C. I annat fall kan det uppstå fel på plasmaskärmen beroende på överhettning.
- ◆ Lägg ut en mjuk filt eller tyg på golvet så att varken plasmaskärmen eller golvet får märken eller skrapas under arbetet med ihopsättning och installation.
- ◆ När delarna skruvas ihop bör du se till att skruvarna varken är alltför hårt eller för löst åtdragna.
- ◆ Se till att det finns ett lättillgängligt vägguttag för plasmaskärmens nätkabel.
- ◆ Vidtag tillräckliga åtgärder för att försäkra dig om att du har en säker omgivning när du utför installationsarbetet.
- ◆ Montera inte plasmaskärmen under taklampor (spotlights, halogenlampor, o.d.). Annars kan höljet böjas eller skadas av den höga värme som alstras.

Monteringsprocedur

1. Montera väggfästet

- Placera basens övre och undre kopplingar ① och basens vänstra ② och högra ③ kopplingar så som visas i diagrammet.
 - Sätt i de utskjutande delarna (flikarna) av basens vänster och höger kopplingar i utskärningarna i basens övre och undre kopplingar (två positioner till höger, och två till vänster), och säkra kopplingarna med skruvarna för montering av fixturerna ④ (två för varje) enligt ordningen ① och sedan ②.
- (Åtdragningsmoment: 1,2 till 1,5 N•m)

Anm.

- Håll fästbasens vänstra och högra kopplingar när du arbetar med det sammansatta väggfästet. Om man håller i basens övre och undre kopplingar kan det deformera enheten.

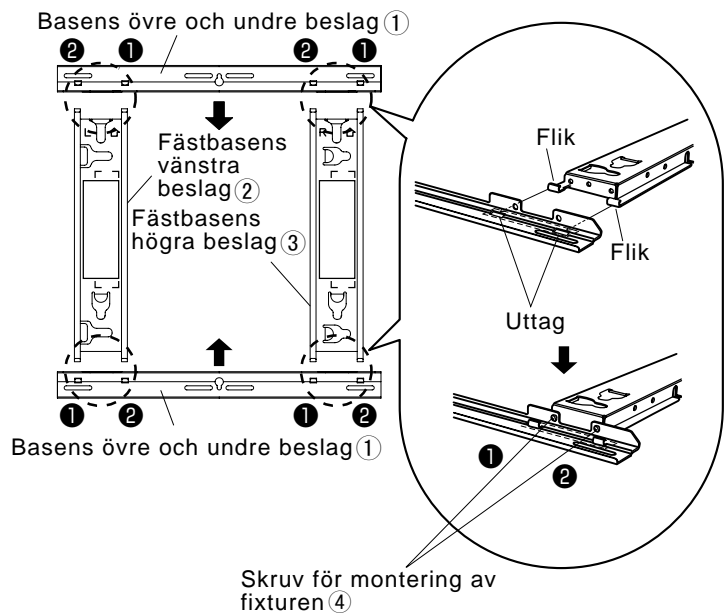

2. Kontrollera monteringsplatsens styrka

- Väggfästet väger cirka 2,3 kg. Ta reda på plasmaskärmens vikt i dess bruksanvisning innan den monteras med väggfästet.
- Se konturskissen av väggfästet som visas till höger och kontrollera väggens styrka vid de sex monteringspunkterna. Om styrkan hos någon av dessa punkter är för svag, måste lämpliga förstärkningsåtgärder utföras.

Anm.

- Det finns fem förborrade monteringshål i väggfästets övre del och ytterligare fem i dess undre del. Använd reservhålen om väggen består av trä eller annat material som inte ger tillräcklig monteringsstyrka så att lämplig montering inte kan utföras med de sex positionerna som visas till höger. Kom ihåg att beroende på monteringsytans material, kan det bildas sprickor om två monteringskruvar sitter med för kort avstånd.
- Montera eller placera inte någon annan produkt än plasmaskärmen på fixturen.
- För information om de dimensioner som gäller när din plasmaskärm är monterad, se konturskissen (se sidan 83-84).

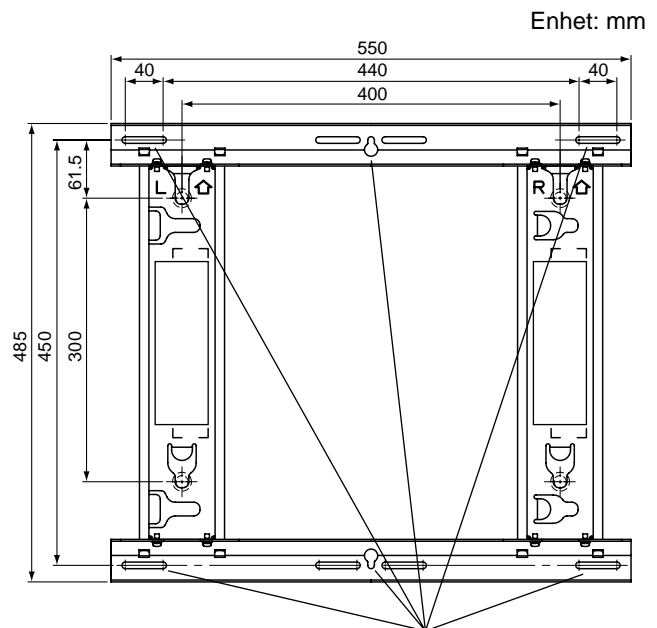

Väggmonteringshål (vid 6 punkter)

Använd skruvarna för att förankra fixturen.

Monteringsprocedur

3. Montering av väggfästet på väggen

- 1 Bestäm väggmonteringshålens positioner baserat på bilden med de externa dimensionerna (se sidorna 83 och 84), och fäst väggfästet på väggen.
- 2 **Horisontell montering** Fäst väggfästet med pilarna vända uppåt.
Vertikal montering Fäst väggfästet med riktningen indikerad med "L" högst upp.
 - Då plasmaskärmen monteras vertikalt, var försiktig eftersom plasmaskärmens mittposition skiljer sig från vägghållarens mittposition på grund av strukturen hos väggupphängningshållaren.
- 3 Använd skruvar eller muttrar med en nominell diameter på 6 mm för att fast säkra väggfästet i alla sex monteringshålspositionerna.

Anm.

- Använd skruvar tillgängliga i handeln med en nominell diameter på 6 mm som passar för materialet/strukturen som väggmonteringskruvar där du ska fästa väggfästet.
- Kontrollera styrkan hos monteringskruvarna. Använd skruvar som är tillräckligt starka.
- Om du bygger in skruvarna, se till så att de sticker ut från väggytan med 10 till 15 mm.
- Montera minst sex skruvar.

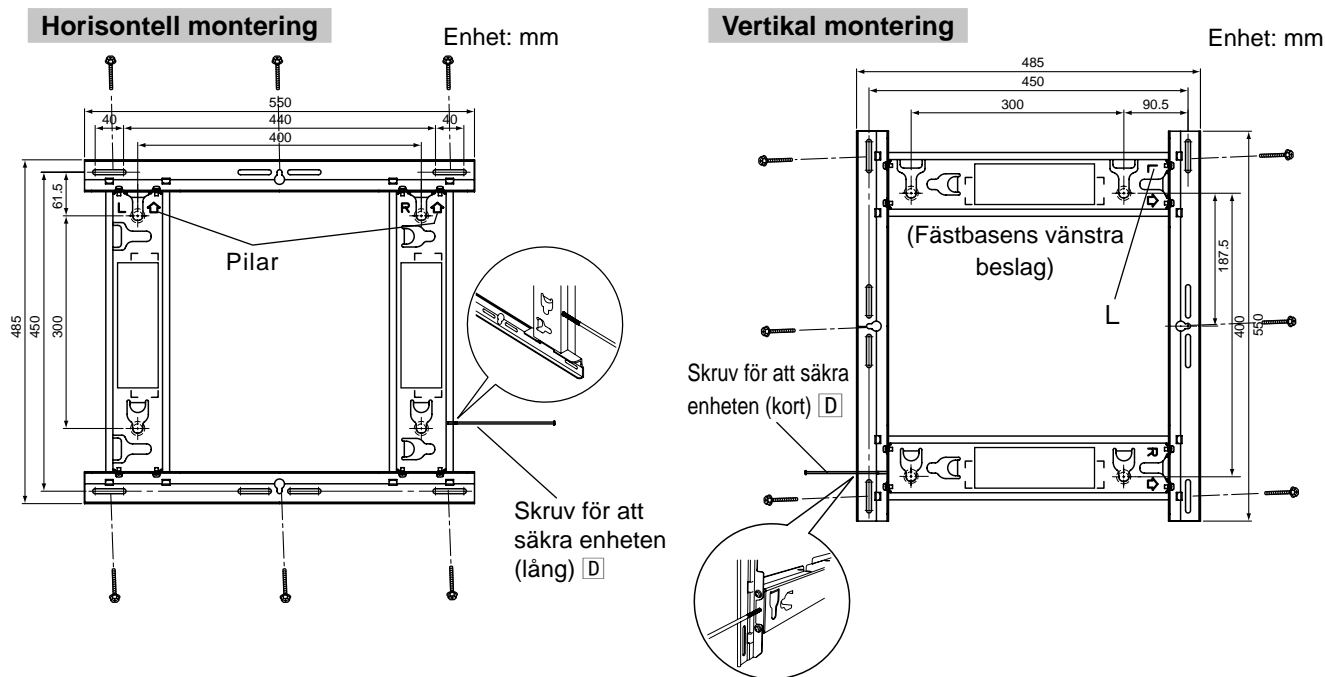

4. Lätt åtdragning av skruven för säkring av enheten

Sätt i skruven för att säkra enheten **D** i basens vänstra eller högra koppling och dra åt den lätt (vrid den två eller tre gånger).

Horisontell montering : Skruvhål i botten på sidan av basens vänstra och högra kopplingar

Vertikal montering : Skruvhål i toppen och botten av vänster sida av koppling
(Välj och använd det hål som gör det lättast för dig att montera plasmaskärmen.)

5. Förbereda plasmaskärmen

Fästa isoleringsdistanser

- 1 Placera plasmaskärmens frontyta på ett rent tyg som inte har någon smuts eller främmande föremål på sig, och följ proceduren nedan.
Om plasmaskärmen har några utstickande delar, se till så att du inte skrapar eller skadar dem.
- 2 Ta bort de fyra skydden från plasmaskärmen med en stjärnskruvmejsel (Phillips).

Anm.

- Spara skydden som tagits bort på en säker plats.
(De kommer att behövas om du använder piedestalen.)
- 3 Använd den medföljande insexnyckeln **E** och sätt fast de 4 försänkta insexskruvarna **A**, 4 låsbrickorna **B** och 4 isoleringsdistanserna **C** på de ställen där skydden tagits bort.
Se bilden till höger.
(Åtdragningsmoment: 3 till 4 N•m)
 - 4 Anslut strömladdan och kablarna för anslutning av andra enheter.

Anm.

- För närmare detaljer om kabeldragning, se plasmaskärmens instruktionsmanual.
- Då du fäster plasmaskärmen med väggfästet, se till så att strömladdan och kablarna för anslutning av andra enheter inte fastnar mellan plasmaskärmen och väggen eller väggfästet.

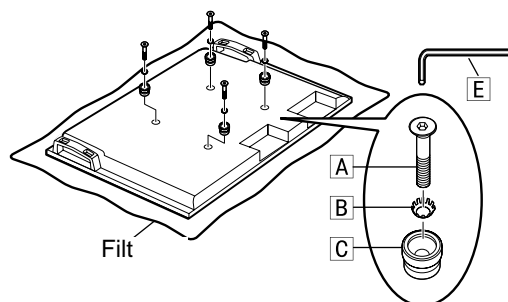
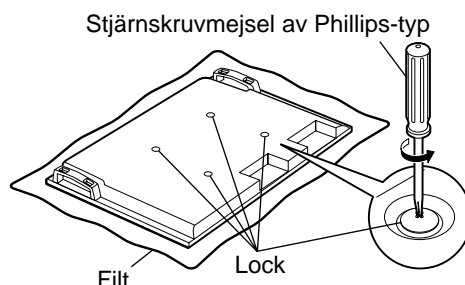

6. Fästa och säkra plasmaskärmen mot väggfästet

- Vid monteringen, se till så att strömladdan och kablarna för anslutning av andra enheter inte fastnar mellan plasmaskärmen och väggen eller väggfästet.

Horisontell montering

- 1 Haka fast de övre isoleringsdistanserna i plasmaskärmen i väggfästets övre uttag och sänk ner dem försiktigt på plats.
- 2 Lyft plasmaskärmen något och för in de nedre isoleringsdistanserna i väggfästets nedre hål och dra sedan plasmaskärmen rakt ner och på plats.

Vertikal montering

Rotera medurs 90 grader så att Panasonic-logon finns på vänster sida, och fäst sedan med samma procedur som vid horisontell montering.

Observera

- Om plasmaskärmen lyfts för högt, kommer dess övre del att lossa från väggfästet.

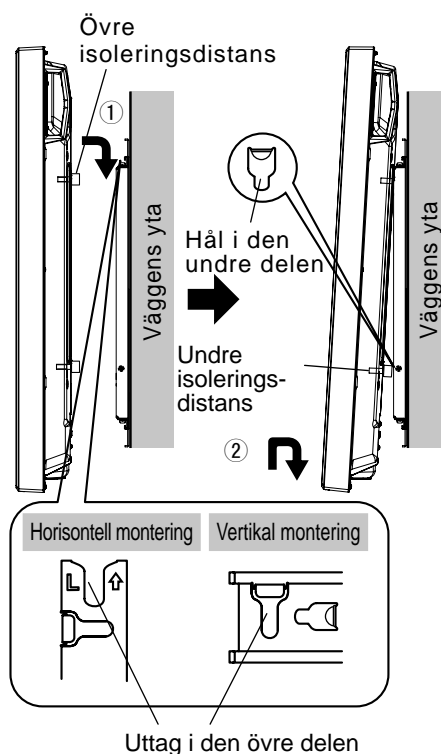

Monteringsprocedur

- ③ Dra åt skruven för säkring av enheten **D** som sattes fast löst i sektion 4, så långt det går.

Anm.

- Om du drar åt skruven för säkring av enheten **D** för hårt kan väggfästet deformeras.

- ④ Lyft försiktigt plasmaskärmen något och kontrollera att den sitter stadigt.

Horisontell montering

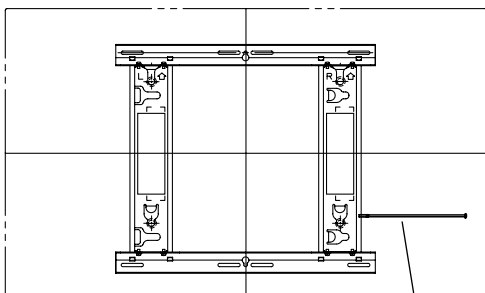

Skruv för att säkra enheten (lång) **D**
(Åtdragningsmoment: 2,5 till 3,5 N•m)

Vertikal montering

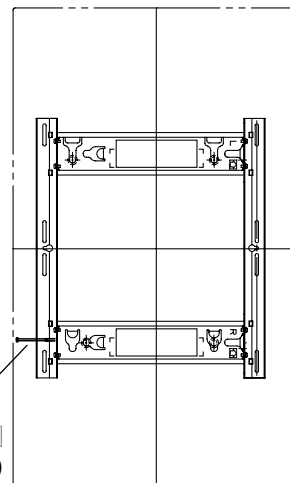

Skruv för att säkra enheten (kort) **D**
(Åtdragningsmoment: 1,2 till 1,5 N•m)

Avlägsna plasmaskärmen

- ① Lägg en mjuk filt eller tygtrasa under plasmaskärmen.
Ta bort skruven för säkring av enheten **D** som sitter på sidan av väggfästet.

Horisontell montering Vänster eller höger sida av väggfäste

Vertikal montering Vänster sida av väggfäste

Anm.

- I annat fall kan skruven för säkring av enheten **D** falla ut av misstag och repa golvytan.
- ② Lossa strömladdan och alla kablar som ansluter plasmaskärmen till de andra enheterna.
- ③ Samtidigt som du lyfter upp plasmaskärmens underkant, drar du plasmaskärmen utåt mot dig.
- ④ Efter att de undre isoleringsdistanserna avlägsnats, fortsätt lyfta upp plasmaskärmen och avlägsna den.

Anm.

- Plasmaskärmen behöver lyftas upp ungefär 4 cm för att avlägsnas.

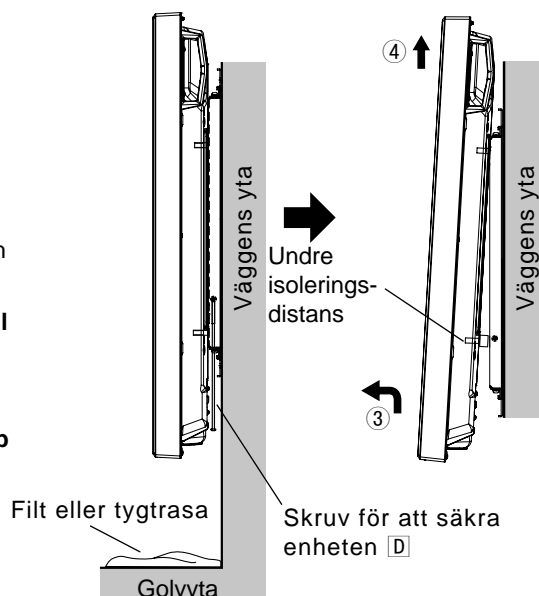

Sikkerhedsforholdsregler

Advarsel

Opsætningsarbejde og tilslutning af udvidelsesudstyr og nedtagning må aldrig foretages af andre end en kvalificeret installationsspecialist.

- Ukorrekt opsætning kan medføre, at udstyret falder ned, hvilket kan resultere i tilskadekomst.

Opsæt ikke på et sted, der ikke kan bære vægten.

- Hvis opsætningsstedet ikke har den fornødne styrke, kan udstyret falde ned.

Medregn en sikkerhedsfaktor, når du vurderer bærestyrken på det sted, hvor opsætning påtænkes.

- Hvis bærestyrken ikke er tilstrækkelig, kan udstyret falde ned, hvilket kan resultere i tilskadekomst.

Undlad at skille soklen ad og foretage ændringer af den.

- I modsat fald kan apparatet vælte og lide skade, og tilskadekomst kan blive resultatet.

Kontroller, at installationsstedet er stærkt nok til at holde til længere tids brug.

- Hvis dets styrke bliver utilstrækkelig efter længere tids brug, kan plasmaskærmen falde ned med risiko for tilskadekomst.

Forsigtig

Brug ikke andre plasmaskærme end dem, der er nævnt i kataloget.

- I modsat fald kan enheden tabes og blive beskadiget, ligesom det kan medføre personskader.

Undlad at installere plasmaskærmen på anden måde end de trin, som er specificeret i disse anvisninger.

- I modsat fald kan enheden tabes og blive beskadiget, ligesom det kan medføre personskader.

Opsæt ikke med ophænget vendt opad, sidelæns eller vendt på hovedet.

- Dette kan forårsage varmeophobning i plasmaskærmen, hvilket kan resultere i brand.

Opsæt ikke på steder, hvor der forekommer meget fugt, støv, røg, damp eller varme.

- Dette kan have negativ indflydelse på plasmaskærmen og forårsage brand eller elektrisk stød.

Undlad at blokere ventilationshullerne. Når du bruger vægophænget, må du ikke blokere mellemrummet mellem den bageste overflade af plasmaskærmen og væggen overflade.

- Ellers kan der forekomme varmeophobning inden i, hvilket kan resultere i brand.

Du bør sikre, at der er et mellemrum på mindst 10 cm ved toppen, bunden, til venstre og til højre for plasmaskærmen. Du bør også sikre, at der er et mellemrum bagved.

- Ellers kan der opstå brand.

Arbejdet med opsætning og nedtagning af plasmaskærmen skal udføres af mindst to personer.

- Plasmaskærmen kan falde ned og forårsage tilskadekomst.

Til installationen anvendes de specielle, nødvendige dele.

- I modsat fald kan plasmaskærmen falde ned fra væggen og/eller blive beskadiget med risiko for tilskadekomst til følge.

Installer monteringskruerne og netledningen på en sådan måde, at de ikke vil komme i berøring med de indvendige dele af væggen.

- Elektrisk stød kan blive resultatet af kontakt med metaldele inden i væggen.

Når du fjerner plasmaskærmen, skal du også fjerne vægbeslagene.

- I modsat fald kan stød mod beslagene etc. resultere i tilskadekomst.

At bemærke ved håndtering

- 1) Udvis forsigtighed, når du vælger stedet for placering af plasmaskærmen, da det kan blive misfarvet eller deformeret som følge af lys eller varme, hvis det placeres, hvor det er udsat for direkte sollys, eller nær et varmeapparat.
- 2) Rengør vægophænget ved at tørre det af med en blød, tør klud (som for eksempel af bomuld eller flannel). Hvis vægophænget er meget snavset, skal snavset fjernes med et neutralt rengøringsmiddel, som er fortyndet med vand. Tør derefter efter med en tør klud. Anvend ikke benzen, fortynder eller møbelvoks, da dette kan bevirke, at overfladebehandlingen skaller af.
(For information om rengøring af plasmaskærmen, henvises til brugsvejledningen for plasmaskærmen. Hvis du anvender en kemisk behandlet klud, skal du følge de anvisninger, der følger med kluden.)
- 3) Sæt ikke klæbebånd eller stickers på produktet. Disse kan misfarve vægophænget. Tillad ikke længerevarende kontakt med gummi, vinylprodukter og lignende. (Dette fører til forringelse af produktet.)
- 4) Plasmaskærmens panel er af glas. Det må ikke udsættes for kraftigt tryk eller påvirkning.

Forsigtig:

Dette ophæng er kun beregnet til Panasonic plasmaskærmmodeller (Se side 83-84).
Brug med andre apparater kan medføre ustabilitet, som kan resultere i personskade.

PROFESSIONEL INSTALLATION ER PÅKRÆVET.
PANASONIC PÅTAGER SIG INTET ANSVAR FOR EJENDOMSSKADE OG/ELLER ALVORLIG PERSONSKADE, INKLUSIVE DØD, SOM ER ET RESULTAT AF FEJLAGTIG INSTALLATION ELLER FORKERT HÅNDTERING.

Komponenter



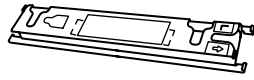
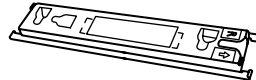
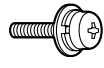

Dele, der anvendes til at samle vægophænget

<p>① Øverste og nederste basis-beslag (2)</p> 	<p>② Venstre beslag til ophæng (1)</p> 	<p>③ Højre beslag til ophæng (1)</p> 	<p>④ Skruer til samling af anordningen (8) M5x10</p> 
---	--	---	--

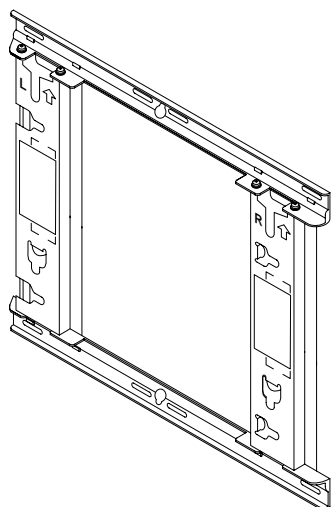
Dele, som anvendes til installationen

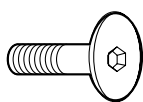
Billede af fuldt samlet anordning

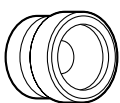

<p>A Unbracundersænksskrue (4) M8x32</p> 	<p>D Skrue til fastgørelse af enheden (lange) (1)</p>  <p>Skrue til fastgørelse af enheden (korte) (1)</p> 
<p>B Krum skive med tænder (4)</p> 	<p>E Unbracnøgle (medfølgende værktøj) (1)</p> 
<p>C Isolationsmellemsykke (4)</p> 	

[Illustrationerne i denne brugsvejledning er kun til illustrationsformål.]

Forsigtighedsregler for opsætning af vægophæng

- ◆ Vægophænget er til brug ved ophængning af plasmaskærmen, på en lodret væg. Opsæt ikke på en anden overfladen end en lodret væg.
- ◆ For at sikre at plasmaskærmen virker korrekt og forebygge problemer, må der ikke installeres på følgende lokaliteter.
 - Nær sprinklere eller brand- og røgdetektorer
 - Hvor der er risiko for udsættelse for vibrationer eller stød
 - Nær højspændingsledninger eller dynamiske strømforsyninger
 - Tæt på højspændingsledninger eller dynamiske strømkilder
 - Steder udsat for luftstrøm fra opvarmningsinstallationer
 - Hvor der kan dannes kondensdråber fra et klimaanlæg eller et andet apparat
- ◆ Foretag opsætning, idet der anvendes teknikker, der passer til strukturen og materialerne på opsætningsstedet.
- ◆ Anvend M6 skruer, der fås i handlen og som er egnede til det materiale, som væggen overflade består af (træ, stålramme, beton, osv.), når ophænget skal sættes op på væggen.
- ◆ Sørg for god luftventilation, således at den omgivende temperatur ikke overstiger 40 °C. Negligeres dette, kan det medføre varmeophobning i plasmaskærmen, hvilket vil føre til fejlfunktion.
- ◆ Læg et blødt tæppe eller et stykke stof på gulvet, således at plasmaskærmen og gulvet ikke får mærker eller ridser under samlingen og installationsarbejdet.
- ◆ Når De skrue delene fast, skal De sørge for, at skrueerne hverken er utilstrækkeligt strammet eller strammet for meget.
- ◆ Plasmaskærmens netledningsstik skal sættes i en stikkontakt, der er nem at komme til.
- ◆ Vær påpasselig med at opretholde sikkerheden omkring dig, når du udfører installationsarbejde.
- ◆ Installer ikke plasmaskærmen under loftslamper (spotlys, halogenlamper etc.). Dette kan bevirke, at kabinettet bliver skævt eller på anden måde lider skade på grund af den stærke varme.

Opsætningsprocedure

1. Samling af vægophænget

- 1 Placer de øverste og nederste beslag ① og venstre ② og højre ③ basis-beslag som vist på diagrammet.
- 2 Indsæt de beskyttende dele (strimler) fra de venstre og højre basis-beslag i udskæringerne af de øverste og nederste basis-beslag (to positioner til højre og to til venstre), og fastgør beslagene med skruberne til samling af anordningerne ④ (to for hver) i rækkefølgen ① og derefter ②. (Strammingsmoment: 1,2 til 1,5 N•m)

Bemærk:

- Hold venligst i venstre og højre basisbeslag til ophængning, når du arbejder med vægophænget. Hvis du holder i øverste og nederste basis-beslag, kan enheden blive deformeret.

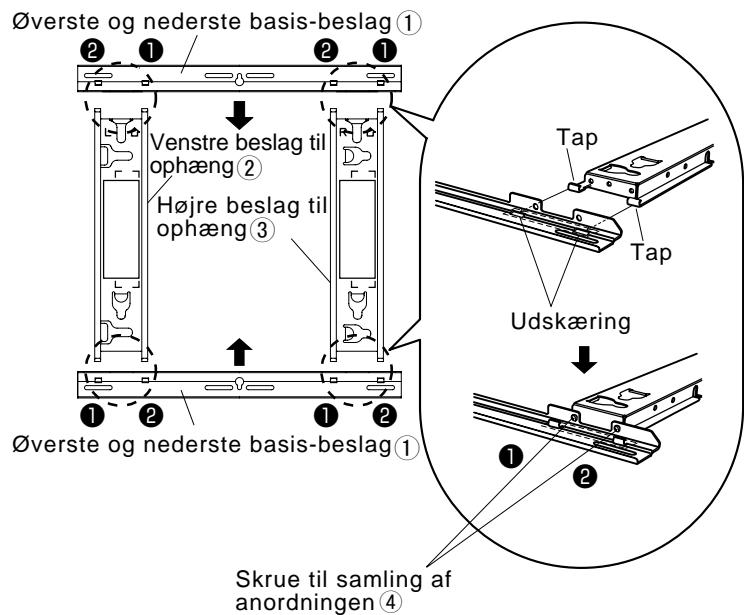

2. Bekræftelse af installationsstedets styrke

- 1 Vægophænget vejer omkring 2,3 kg. Se brugsvejledningen for plasmaskærmen og kontroller vægten af den plasmaskærm, som skal anbringes i vægophænget.
- 2 Se tegningen af vægophænget, som vises til højre, og kontroller væggen styrke ved de seks viste installationspunkter. Sørg for tilstrækkelig forstærkning, hvis styrken ved et eller flere af disse punkter er utilstrækkelig.

Bemærk:

- Der er fem forudborede monteringshuller i undersiden af vægophænget. Anvend de ekstra huller, hvis træ eller andre materialer anvendes til væggen og en tilstrækkelig monteringsstyrke ikke kan opnås ved at fastgøre anordningen ved de seks positioner, som vises til højre. Vær dog opmærksom på, at afhængigt af hvilke materialer monteringsoverfladen er lavet af, kan der opstå revner i overfladen, hvis skruberne anvendes i positioner, der sidder for tæt ved hinanden.
- Monter eller anbring ikke andre apparater end plasmaskærmen på anordningen.
- For detaljer om de anvendte mål, når plasmaskærmen monteres, henviser vi til tegningen (se side 83-84).

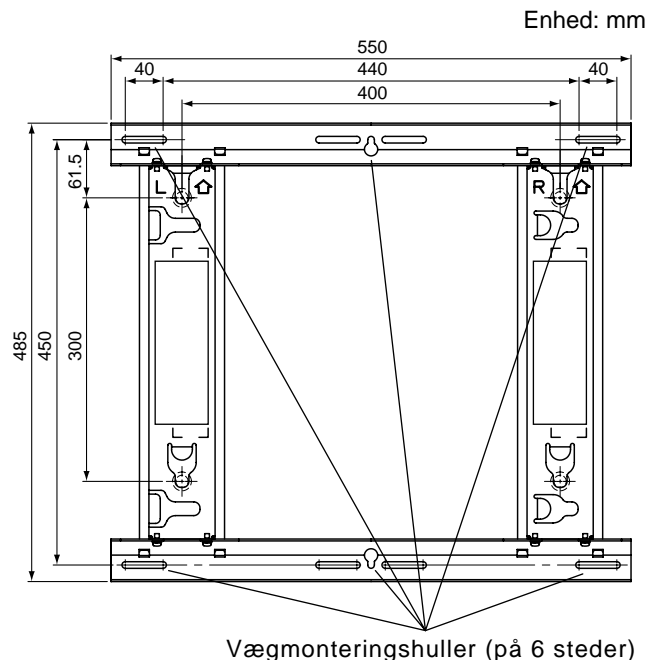

Anvend altid skruberne til at fastgøre anordningen.

Opsætningsprocedure

3. Installation af vægophænget på væggen

- 1 Afgør positionerne af vægmonteringshullerne ud fra tegningen af eksterne mål (se side 83 og 84), og fastgør beslaget til væggen.
- 2 **Vandret installation** Fastgør vægophænget, så pilene vender opad.
Lodret installation Fastgør vægophænget med retningen, der er indikeret af "L" i toppen.
 - Når plasmaskærmen indsættes lodret, skal du være forsigtig, da plasmaskærmens midterposition afviger fra beslagets midterposition på grund af vægophængets struktur.
- 3 Brug skruer eller møtrikker med en nominal diameter på 6 mm til at sætte beslaget godt fast ved alle seks positioner af monteringshuller.

Bemærk:

- Med hensyn til skruerne til vægophænget bør du bruge kommercielt tilgængelige skruer med en nominal diameter på 6 mm, der er velegnet til materialet/strukturen, du fastgør beslaget til.
- Kontroller styrken af monteringsskrueene. Brug skruer, der er tilstrækkeligt stærke.
- Hvis du indstøber skruerne, skal du sørge for, at de stikker ud fra væggen overflade med 10 til 15 mm.
- Fastgør skruerne på mindst seks steder.

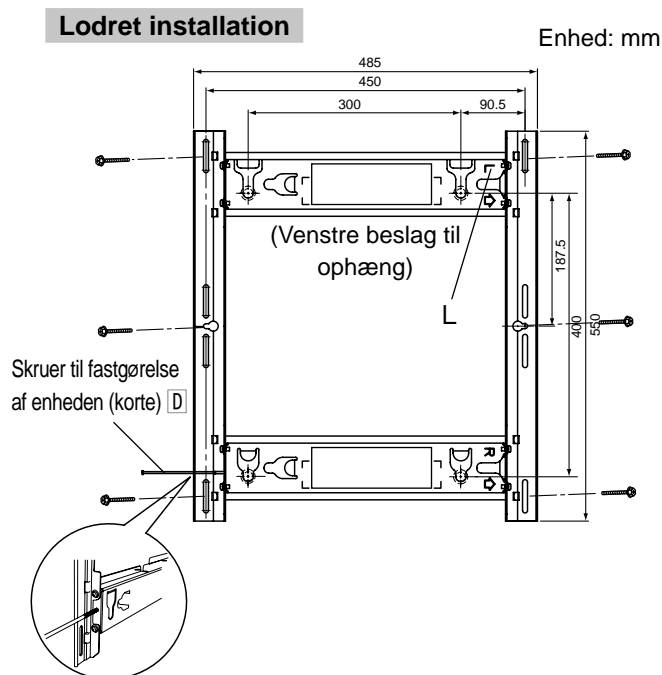
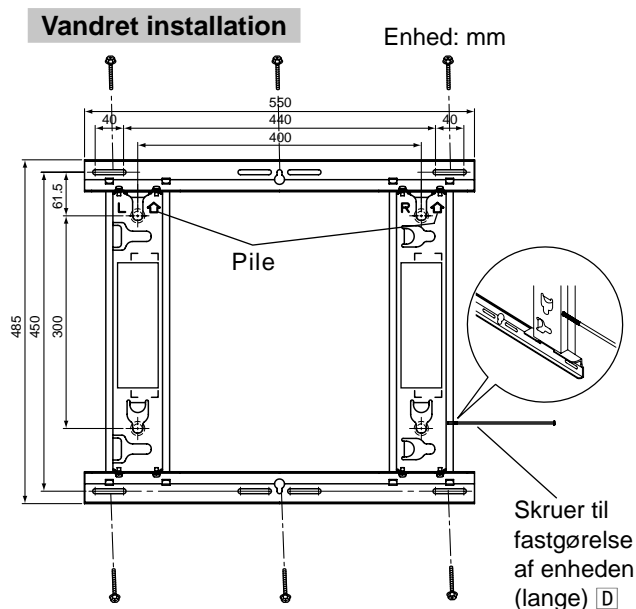

4. Løs stramning af skruen til sikring af enheden

Sæt skruen til fastgørelse af enheden **D** ind i det venstre eller højre basis-beslag, og stram den løst (drej den to eller tre gange).

Vandret installation : Skruehuller i bunden af siden på venstre eller højre basis-beslag

Lodret installation : Skruehuller i toppen og bunden af venstre side af beslag

(Vælg og brug det hul, der gør det nemmere for dig at installere plasmaskærmen.)

5. Forberedelse af plasmaskærmen

Fastgørelse af isolationsmellestykke

- 1 Anbring den forreste overflade af plasmaskærmen på en ren klud, der hverken indeholder snavs eller fremmedlegemer, og følg den nedenstående fremgangsmåde.
Hvis der er dele på plasmaskærmen, der stikker ud, bør du passe på ikke at ridse eller beskadige dem.
- 2 Fjern de fire hætter fra plasmaskærmen ved hjælp af en Phillips-skruetrækker.

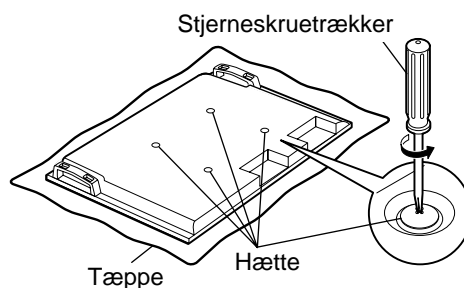

Bemærk:

- Opbevar de hætter, der blev fjernet, på et sikkert sted. (Du vil få brug for dem, hvis du bruger soklen.)
- 3 Monter ved hjælp af den medfølgende unbraconøgle E de 4 unbraco-undersænskruer A, 4 krumme skiver med tænder B og 4 isolationsmellestykke C, som sidder på de steder, hvor hættene blev fjernet, som vist på illustrationen til højre. (Strammingsmoment: 3 til 4 N•m)
 - 4 Tilslut el-ledningen og kablerne til tilslutning af andre enheder.

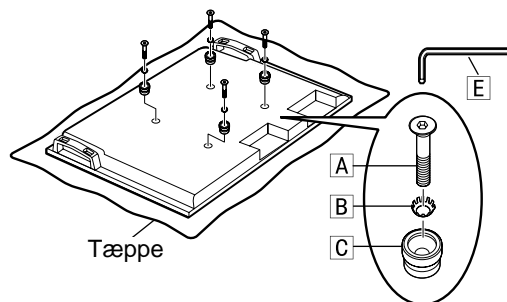

Bemærk:

- Se brugsvejledningen til plasmaskærmen for oplysninger om ledningsforbindelser.
- Når plasmaskærmen fastgøres til vægophænget, skal du passe på, at kablerne til tilslutning af andre enheder, ikke sætter sig fast mellem plasmaskærmen og væggen eller beslaget.

6. Montering og fastgørelse af plasmaskærmen til vægophænget

- Under installationen skal du sørge for, at el-ledningen og kablerne til tilslutning af andre enheder ikke sætter sig fast mellem plasmaskærmen og væggen eller beslaget.

Vandret installation

- 1 Sæt de øverste isolationsmellestykke af plasmaskærmen ind i udskæringerne øverst på beslagene og sænk dem langsomt på plads.
- 2 Løft plasmaskærmen en smule og sæt samtidigt de nederste isolationsmellestykke ind i hullerne i den nederste ende af vægophænget og træk derefter plasmaskærmen lige ned og på plads.

Lodret installation

Drej den 90 grader med uret, så Panasonic-logoet er placeret på den venstre side, og fastgør den ved hjælp af den samme fremgangsmåde som for vandret installation.

FORSIGTIG

- Hvis plasmaskærmen løftes for meget, vil dets øverste del gå af vægophænget.

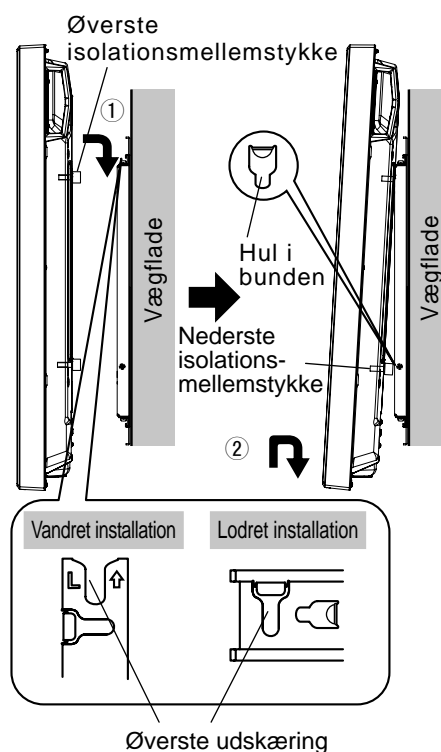

Opsætningsprocedure

- ③ Stram skruen til fastholdelse af enheden **D**, som fastgøres løseligt i sektion 4, indtil den ikke kan komme længere.

Bemærk:

- Hvis skruen til fastholdelse af enheden **D** strammes for meget, kan resultatet blive, at beslaget bliver bøjet ud af form.

- ④ Løft plasmaskærmen en smule og kontroller, at den sidder godt på plads.

Vandret installation

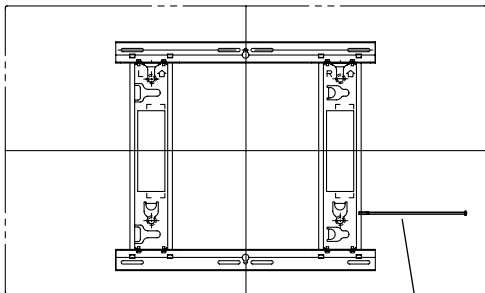

Skruer til fastgørelse af enheden (lange) **D**
(Strammingsmoment: 2,5 til 3,5 N•m)

Lodret installation

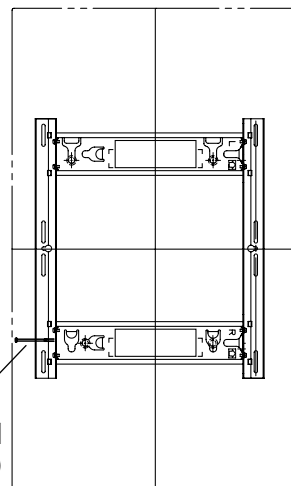

Skruer til fastgørelse af enheden (korte) **D**
(Strammingsmoment: 1,2 til 1,5 N•m)

Nedtagning af plasmaskærm

- ① Anbring et blødt tæppe eller et klæde under plasmaskærmen. Fjern skruen til fastholdelse af enheden **D**, som er fastgjort til siden af vægophænget.

Vandret installation Venstre eller højre side af vægophæng

Lodret installation Venstre side af vægophæng

Bemærk:

- Vær forsigtig, da skruen til fastholdelse af enheden **D** ellers kan falde ned ved en fejltagelse, hvorved der kan komme mærker på gulvet.

- ② Tag el-ledningen og de ledninger, som forbinder plasmaskærmen til de andre enheder, ud af forbindelse.
- ③ Løft undersiden af plasmaskærmen og træk samtidigt plasmaskærmen mod dig.
- ④ Når de nederste isolationsmellestykker er blevet fjernet, skal du fortsætte med at løfte op i plasmaskærmen og fjerne den.

Bemærk:

- Plasmaskærmen skal løftes ca. 4 cm op for at kunne fjernes.

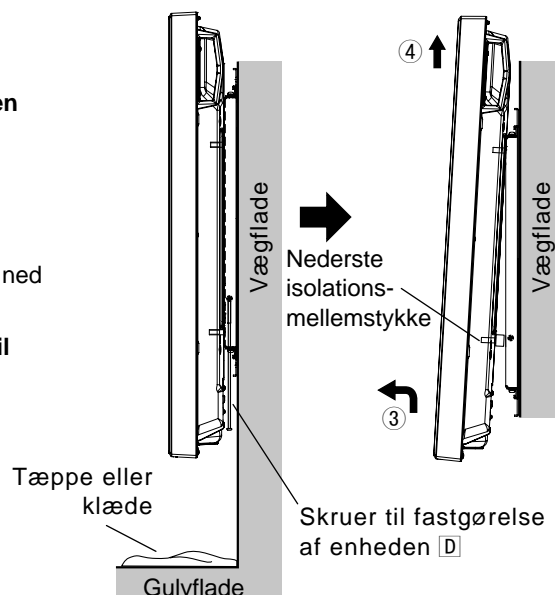

Меры предосторожности

ПРЕДУПРЕЖДЕНИЕ

Не допускайте выполнения установочных работ, а также удлинения и удаления подсоединенного оборудования лицами, не являющимися квалифицированными специалистами по установке.

- Неправильная установка может привести к опрокидыванию оборудования, что может привести к травме.

Не выполняйте установку в местах, которые не способны выдерживать нагрузку.

- Если прочность в месте установки станет недостаточной, оборудование может упасть.

При учете прочности предлагаемой позиции установки принимайте во внимание коэффициенты надежности.

- Недостаточная прочность приведет к опрокидыванию оборудования, что может привести к травме.

Не разбирайте и не переделывайте кронштейн для крепления на стену.

- Это может вызвать поломку или падение дисплея, а также привести к травмам.

Убедитесь в том, что место установки достаточно прочное, чтобы выдержать продолжительное использование.

- Если в результате продолжительного использования прочность станет недостаточной, плазменный дисплей может опрокинуться, что может привести к травме.

ПРЕДОСТЕРЕЖЕНИЕ

Не используйте плазменные дисплеи, отличающиеся от приведенных в каталоге.

- В противном случае аппарат может упасть и повредиться, и это может привести к травме.

Не устанавливайте плазменный дисплей никаким другим способом, кроме того, который описан в шагах, указанных в этой инструкции.

- В противном случае аппарат может упасть и повредиться, и это может привести к травме.

Не устанавливайте экраном, обращенным вверх, в сторону или вниз.

- Это может привести к накоплению тепла внутри плазменного дисплея, что может вызвать пожар.

Не выполняйте установку в местах, подверженных воздействию влажности, пыли, дыма, пара или нагревания.

- Это может оказать отрицательное влияние на плазменный дисплей и привести к возгоранию или поражению электрическим током.

Не блокируйте вентиляционные отверстия. Используя кронштейн для крепления на стену, не закрывайте пространство между задней поверхностью плазменного дисплея и поверхностью стены.

- В противном случае тепло может накопиться внутри и вызвать пожар.

Оставьте хотя бы 10 см свободного пространства выше, ниже, справа и слева от плазменного дисплея. Оставьте также немного места за дисплеем.

- Несоблюдение этих рекомендаций может повлечь за собой возникновение пожара.

Работы по установке и снятию плазменного дисплея должны выполняться, по крайней мере, вдвоем.

- Плазменный дисплей может упасть, что может стать причиной возникновения травм.

Для выполнения установки используйте специальные компоненты.

- В противном случае плазменный дисплей может упасть со стены и/или может быть поврежден, что, возможно, приведет к травме.

Установите крепежные винты и шнур питания таким образом, чтобы они не контактировали с внутренними частями стены.

- В результате контакта с какими-либо металлическими предметами внутри стены может произойти поражение электрическим током.

При снятии плазменного дисплея также снимайте и кронштейны для крепления на стену.

- В противном случае можно удариться о кронштейны и т.п. и получить травму.

Правила обращения

- 1) При выборе места для плазменного дисплея необходимо соблюдать осторожность, потому что он может изменить цвет или деформироваться из-за воздействия света или тепла, если он расположен под прямым солнечным светом или около обогревателя.
- 2) Для очистки протирайте кронштейн для крепления на стену мягкой сухой тканью (например, хлопковой или фланелевой). Если кронштейн сильно загрязнен, удалите загрязнение с помощью нейтрального моющего средства, растворенного в воде, а затем протрите начисто сухой тканью. Не используйте бензин, растворитель или мебельную ваксу, так как они могут повредить покрытие. (Относительно информации о чистке плазменного дисплея см. инструкцию по эксплуатации плазменного дисплея. При использовании химически обработанной ткани следуйте инструкции, поставляемой с тканью.)
- 3) Не прикрепляйте на изделие клейкую ленту или наклейки. Такие действия могут привести к загрязнению поверхности кронштейна для крепления на стену. Не допускайте длительный контакт с резиной, изделиями из винила или с чем-то подобным. (Такие действия приведут к повреждению.)
- 4) Панель плазменного дисплея сделана из стекла. Не прикладывайте к ней чрезмерную силу и не подвергайте ее ударам.

ПРЕДОСТЕРЕЖЕНИЕ:



Этот кронштейн предназначен только для моделей плазменных дисплеев Panasonic (См. страницу 83-84). Использование с другими устройствами может привести к неустойчивости, что возможно приведет к травме.

ТРЕБУЕТСЯ ПРОФЕССИОНАЛЬНАЯ УСТАНОВКА.

КОМПАНИЯ PANASONIC НЕ НЕСЕТ ОТВЕТСТВЕННОСТИ НИ ЗА КАКОЙ УЩЕРБ И/ИЛИ СЕРЬЕЗНЫЕ ТРАВМЫ, ВКЛЮЧАЯ СМЕРТЬ, ПРОИЗОШЕДШИЕ ВСЛЕДСТВИЕ НЕПРАВИЛЬНОЙ УСТАНОВКИ ИЛИ НЕПРАВИЛЬНОГО ОБРАЩЕНИЯ.

Компоненты

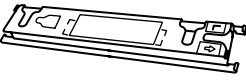



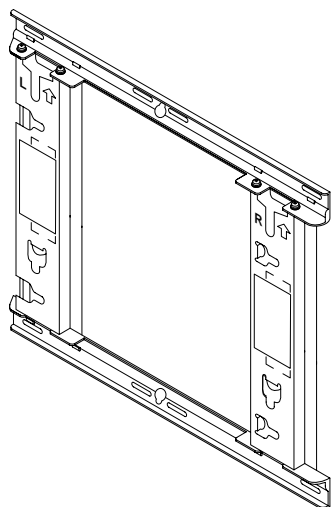

Детали, используемые для сборки кронштейна для крепления на стену

<p>① Верхнее и нижнее крепление основания (2)</p> 	<p>② Левое крепление основания кронштейна (1)</p> 	<p>③ Правое крепление основания кронштейна (1)</p> 	<p>④ Винт для сборки крепежного приспособления (8) M5x10</p> 
---	---	---	--

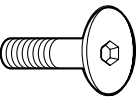
Детали, используемые для установки

Вид полностью собранного крепежного приспособления

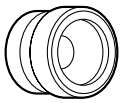

<p>A Винт с шестигранной потайной головкой (4) M8x32</p> 	<p>D Винт для крепления устройства (длинный) (1)</p> 
<p>B Выпуклая зубчатая шайба (4)</p> 	<p>Винт для крепления устройства (короткий) (1)</p> 
<p>C Изоляционная прокладка (4)</p> 	<p>E Торцовый ключ (входит в комплект поставки) (1)</p> 

[Изображения, приведенные в этом руководстве, используются только для пояснительных целей.]

Меры предосторожности при монтаже кронштейна для крепления на стену

- ◆ Кронштейн для крепления на стену предназначен для установки плазменного дисплея на вертикальную стену с целью просмотра. Не устанавливайте на любую другую поверхность, отличную от вертикальной стены.
- ◆ Чтобы обеспечить правильное функционирование плазменного дисплея и избежать проблем, не устанавливайте его в следующих местах:
 - Около разбрызгивателей системы пожаротушения и/или детекторов возгорания/задымления
 - Где есть опасность воздействия вибрации или ударов
 - Около проводов высокого напряжения или динамических источников питания
 - Около источников магнитных полей, тепла, водяного пара или копоти
 - Местах, подверженных воздействию потока воздуха из нагревательных приборов
 - Где могут формироваться капли конденсата от воздушных кондиционеров или других устройств
- ◆ Выполняйте установку, используя технологии, подходящие для структуры и материалов места установки.
- ◆ Используйте имеющиеся в продаже винты номинальным диаметром 6 мм, подходящие для материала стены (дерево, стальной каркас, бетон и т.д.), в котором будет закреплен кронштейн.
- ◆ Обеспечьте хорошую вентиляцию, чтобы температура окружающей среды не превышала 40 °С. В противном случае это может привести к накоплению тепла внутри плазменного дисплея, что может вызвать неисправность.
- ◆ Расстелите мягкое одеяло или ткань на полу так, чтобы плазменный дисплей и пол не испачкались и не поцарапались во время работ по сборке и установке.
- ◆ Во время привинчивания деталей следите за тем, чтобы винты не были затянуты недостаточно и не были затянуты чрезмерно.
- ◆ Используйте для штепсельной вилки шнура питания плазменного дисплея легкодоступную сетевую розетку.
- ◆ Примите достаточные меры, чтобы обеспечить безопасность вокруг себя при выполнении работ по установке.
- ◆ Не устанавливайте этот плазменный дисплей непосредственно под потолочными светильниками (например, под источниками местного освещения, прожекторного освещения или галогенными лампами), которые обычно выделяют много тепла. Такие действия могут привести к деформации или повреждению пластмассовых деталей корпуса.

Процедура монтажа

1. Сборка кронштейна для крепления на стену

- 1 Установите верхнее и нижнее крепления основания ① и левое ② и правое ③ крепления основания, как показано на схеме.
- 2 Вставьте выступающие части (фиксаторы) левого и правого креплений основания в вырезы верхнего и нижнего креплений основания (два места справа и два слева) и закрепите крепления винтами для сборки крепежных приспособлений ④ (два для каждого) в порядке ①, а затем ②.
(Крутящий момент: от 1,2 до 1,5 Н•м)

Примечание

- При выполнении работ с собранным кронштейном для крепления на стену, пожалуйста, держите левое и правое крепления основания кронштейна. Удерживание верхнего и нижнего крепления основания может привести к деформации блока.

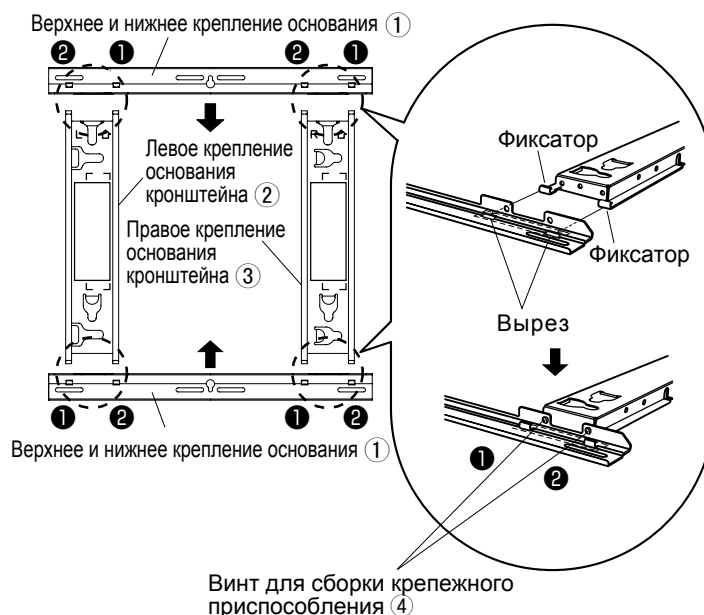

2. Проверка прочности позиции установки

- 1 Кронштейн для крепления на стену весит приблизительно 2,3 кг. Обратитесь к инструкции по эксплуатации плазменного дисплея и уточните вес плазменного дисплея, который будет устанавливаться на кронштейн для крепления на стену.
- 2 Обратитесь к приведенному справа габаритному чертежу кронштейна для крепления на стену и проверьте прочность стены в шести указанных местах установки. Если прочность стены в каком-либо из этих мест недостаточна, обеспечьте достаточное усиление.

Примечания

- Имеются пять предварительно просверленных отверстий для крепления сверху и еще пять снизу кронштейна для крепления на стену. Используйте предусмотренные запасные отверстия, если стена изготовлена из дерева или другого материала, и невозможно обеспечить достаточный уровень прочности при закреплении крепежного приспособления в шести указанных справа местах. Однако имейте в виду, что в зависимости от материала, из которого изготовлена поверхность крепления, при использовании винтов в слишком близко расположенных местах возможно возникновение трещин на поверхности.
- Не закрепляйте и не располагайте на крепежном приспособлении другие устройства, кроме плазменного дисплея.
- Относительно подробностей о размерах, применяемых при креплении плазменного дисплея, обращайтесь к габаритному чертежу (см. страницу 83-84).

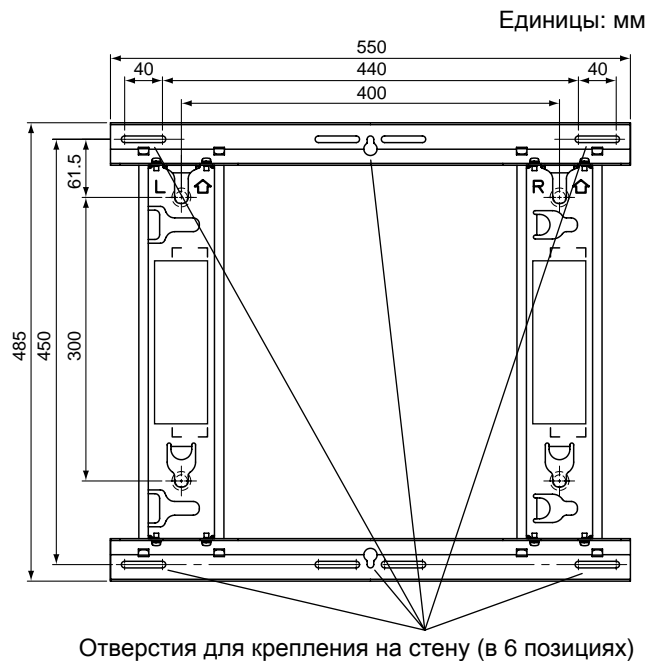

Обязательно используйте винты для закрепления крепежного приспособления.

Процедура монтажа

3. Установка на стену кронштейна для крепления на стену

- 1 Определите расположение отверстий для крепления на стену на основе схемы с внешними размерами (См. страницы 83 и 84) и прикрепите кронштейн на стену.
- 2 **Горизонтальная установка** Прикрепите кронштейн для крепления на стену так, чтобы стрелки указывали вверх.
Вертикальная установка Прикрепите кронштейн для крепления на стену так, чтобы направление, указанное с помощью "L", было вверх.
- Когда плазменный дисплей установлен вертикально, будьте внимательны, потому что центральное положение плазменного дисплея будет отличаться от центрального положения кронштейна из-за конструкции кронштейна для крепления на стену.
- 3 Используйте винты или гайки номинальным диаметром 6 мм для прочного крепления кронштейна во всех шести отверстиях для крепления.

Примечания

- В качестве винтов для крепления на стену используйте имеющиеся в продаже винты номинальным диаметром 6 мм, подходящие для материала/конструкции, к которым вы собрались крепить кронштейн.
- Проверьте прочность крепежных винтов. Используйте достаточно прочные винты.
- При вмуровывании винтов проверьте, чтобы они выступали от поверхности стены на 10-15 мм.
- Прикрепите винты как минимум в шести местах.

Горизонтальная установка Единицы: мм

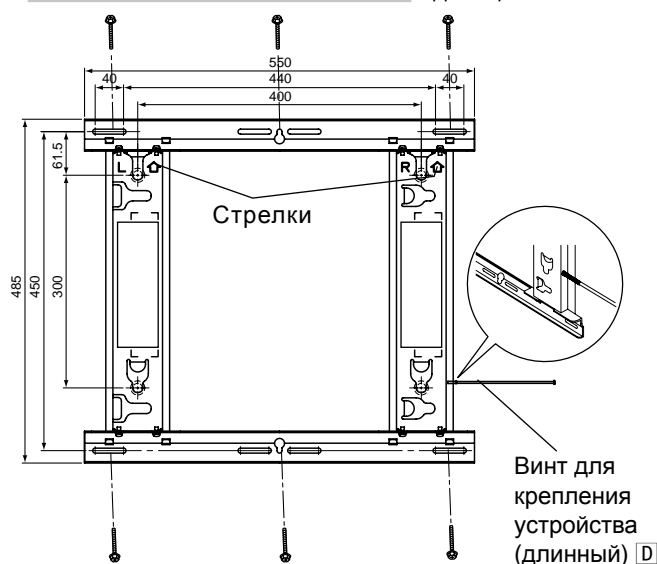

Вертикальная установка Единицы: мм

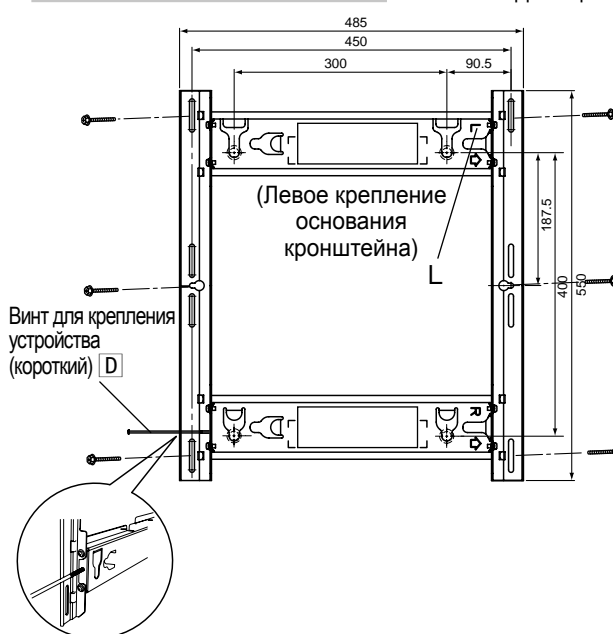

4. Свободная фиксация винта для закрепления блока

Вставьте винт для крепления устройства **D** в левое или правое крепление основания и зафиксируйте его свободно (поверните его два или три раза).

Горизонтальная установка : Отверстия для винтов внизу боковой части левого и правого креплений основания

Вертикальная установка : Отверстия для винта вверху и внизу левой части крепления основания (Выберите отверстие, которое облегчит установку плазменного дисплея.)

5. Подготовка плазменного дисплея

Прикрепление изоляционных прокладок

- 1 Расположите лицевую поверхность плазменного дисплея на чистой ткани без грязи или посторонних предметов и следуйте процедуре, описанной ниже.
Если на плазменном дисплее есть выступающие детали, позаботьтесь о том, чтобы не поцарапать и не повредить их.
- 2 С помощью крестовой отвертки удалите с плазменного дисплея четыре колпачка.

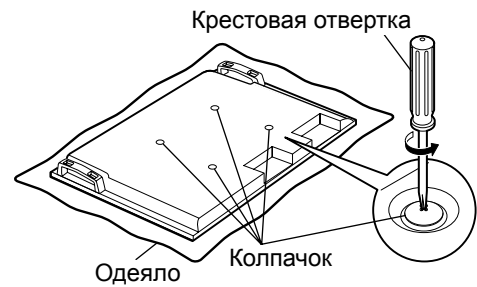

Примечание

- Храните снятые колпачки в надежном месте.
(Они понадобятся, если вы будете использовать подставку.)
- 3 Используя поставляемый торцовый ключ **E**, закрепите 4 поставляемых винта с шестигранной потайной головкой **A**, 4 выпуклые зубчатые шайбы **B** и 4 изоляционные прокладки **C** в места, откуда были сняты колпачки, как показано на рисунке справа.
(Крутящий момент: от 3 до 4 Н•м)
 - 4 Подключите сетевой шнур и шнуры для подключения других блоков.

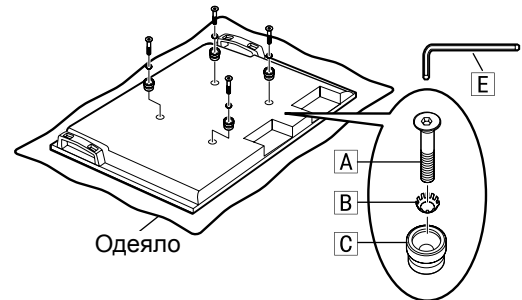

Примечания

- Относительно схемы электропроводки, см. инструкцию по эксплуатации плазменного дисплея.
- Прикрепляя плазменный дисплей на кронштейн для крепления на стену, позаботьтесь о том, чтобы сетевой шнур и шнуры для подключения других блоков не были зажаты между плазменным дисплеем и стеной или кронштейном.

6. Прикрепление и фиксация плазменного дисплея на кронштейне для крепления на стену

- При установке убедитесь, что сетевой шнур и шнуры для подключения других блоков не были зажаты между плазменным дисплеем и стеной или кронштейном.

Горизонтальная установка

- 1 Вставьте верхние изоляционные прокладки плазменного дисплея в вырезы на верхней части кронштейна и медленно опустите их на место.
- 2 Немного приподняв плазменный дисплей, вставьте нижние изоляционные прокладки в отверстия на нижней части кронштейна для крепления на стену, а затем опустите плазменный дисплей прямо на место.

Вертикальная установка

Поверните его на 90 градусов по часовой стрелке так, чтобы логотип Panasonic был слева, затем прикрепите его, используя ту же процедуру, что и при горизонтальной установке.

ПРЕДОСТЕРЕЖЕНИЕ

- Если плазменный дисплей поднять слишком сильно, его верхняя часть станет выступать из кронштейна для крепления на стену.

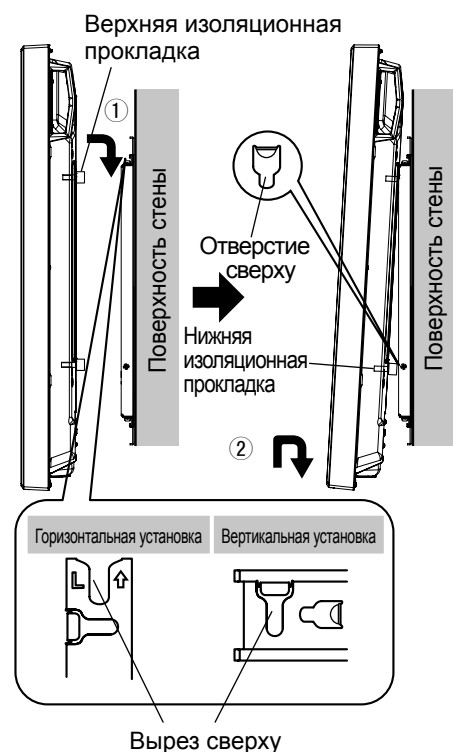

Процедура монтажа

- Завинтите винт для крепления устройства **D**, который был свободно зафиксирован при выполнении действий раздела 4, пока он не будет завинчен до упора.

Примечание

- Слишком сильное завинчивание винта для крепления устройства **D** может привести к деформации кронштейна.

- Слегка приподнимите плазменный дисплей и проверьте, надежно ли он зафиксирован на месте.

Горизонтальная установка

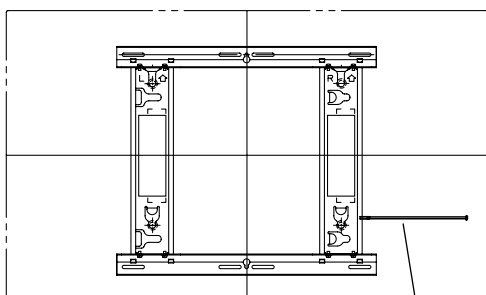

Винт для крепления устройства (длинный) **D**
(Крутящий момент: от 2,5 до 3,5 Н•м)

Вертикальная установка

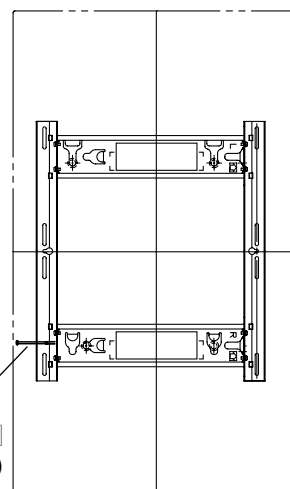

Винт для крепления устройства (короткий) **D**
(Крутящий момент: от 1,2 до 1,5 Н•м)

Снятие плазменного дисплея

- Поместите мягкое одеяло или кусок ткани под плазменный дисплей. Удалите винт для крепления устройства **D**, который прикреплен к боковой стороне кронштейна для крепления на стену.

Горизонтальная установка Левая или правая сторона кронштейна для крепления на стену

Вертикальная установка Левая сторона кронштейна для крепления на стену

Примечание

- В противном случае винт для крепления устройства **D** может по ошибке упасть, оставив следы на поверхности пола.

- Отсоедините сетевой шнур и провода, соединяющие плазменный дисплей с другими устройствами.
- Поднимая нижнюю часть плазменного дисплея, потяните плазменный дисплей на себя.
- После удаления нижних изоляционных прокладок продолжайте поднимать плазменный дисплей и снимите его.

Примечание

- Чтобы снять плазменный дисплей, его нужно поднять приблизительно на 4 см.

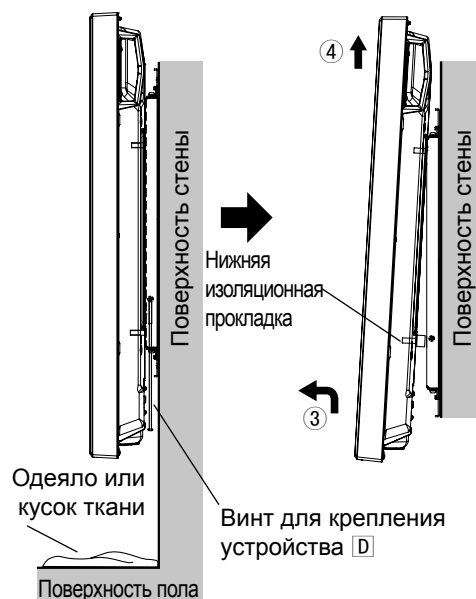

Сақтық шаралары

АБАЙЛАҢЫЗ

Білікті орнатушы маманнан басқа ешкім құрылғыны орнату, жалғанатын құрылғыны көбейту және азайту жұмыстарын орындамауы керек.

- Дұрыс орнатылмаған жағдайда, жабдық құлап, жарақаттануға себеп болуы мүмкін.

Жүк көтере алмайтын жерге орнатпаңыз.

- Егер орнатылатын жердің беріктігі жеткілікті болмаса, жабдық құлап кетуі мүмкін.

Ұсынылған орнатылатын жердің беріктігін қарастырған кезде, қауіпсіздік коэффициентін де есепке алыңыз.

- Егер беріктігі жеткілікті болмаса, жабдық құлап, жарақаттануға себеп болуы мүмкін.

Қабырғаға орнату кронштейнін бөлшектеуші немесе өзгертуші болмаңыз.

- Әйтпесе, құрылғы түсіп кетіп, зақымдалуы және дене жарақатына себеп болуы мүмкін.

Орнатылатын жер ұзақ уақыт пайдалануға шыдау үшін жеткілікті түрде орнықты болуына көз жеткізіңіз.

- Егер оның күші ұзақ пайдалану кезінде жеткіліксіз болса, плазмалық дисплей құлап, адамды жарақаттауы мүмкін.

ЕСКЕРТУ

Каталогта көрсетілгеннен басқа плазмалық дисплейлерді пайдаланбаңыз.

- Әйтпесе, құрылғы түсіп кетіп, зақымдалуы және дене жарақатына себеп болуы мүмкін.

Плазмалық дисплейді мына нұсқауларда көрсетілгеннен басқа жолмен орнатпаңыз.

- Әйтпесе, құрылғы түсіп кетіп, зақымдалуы және дене жарақатына себеп болуы мүмкін.

Жоғары қаратып, қырынан немесе төңкеріп орнатпаңыз.

- Ол плазмалық дисплейдің ішінде қызудың пайда болып, өрттің шығуына себеп болуы мүмкін.

Ылғал, шаң, түтін, бу немесе қызу әсеріне ұшырайтын жерлерге орнатпаңыз.

- Ол плазмалық дисплейге кері әсер етіп, өрттің соғуына немесе электр тогының соғуына себеп болуы мүмкін.

Жел кіретін тесіктерді жауып тастамаңыз. Қабырғаға ілетін кронштейнді пайдаланған кезде плазмалық дисплейдің артқы жағы мен қабырға арасынан бос орын қалдырыңыз.

- Олай етпеген жағдайда ішінде қызу пайда болып, өрттің шығуына себеп болуы мүмкін.

Плазмалық дисплейдің жоғарғы, төменгі, сол және оң жақтарынан кемінде 10 см бос орын қалдырыңыз. Сондай-ақ, артынан да біраз бос орын қалдырыңыз.

- Қалдырмаған жағдайда өрт шығуы мүмкін.

Плазмалық дисплейді кемінде екі адам орнатуы немесе орнынан шешуі керек.

- Плазмалық дисплей құлап, адамды жарақаттауы мүмкін.

Орнату үшін тек арнаулы құраушы бөлшектерді пайдаланыңыз.

- Олай етпеген жағдайда, плазмалық дисплей қабырғадан түсіп кетіп және/немесе зақымдалып, адамды жарақаттауы мүмкін.

Бекіткіш бұрандалар мен қуат сымын қабырғаның ішкі бөліктеріне тимейтіндей етіп орнатыңыз.

- Қабырғаның ішіндегі қандай да бір металл заттарға тисе, электр тогының соғуына себеп болуы мүмкін.

Плазмалық дисплейді орнынан шешкен кезде, қабырғаға ілетін кронштейндерді де шешіп алыңыз.

- олай етпеген жағдайда, кронштейндерге соғылу, т.б. адамды жарақаттауы мүмкін.

Қолдану ережелері

- 1) Плазмалық дисплейдің орнын таңдаған кезде абай болыңыз, себебі күн сәулесі тікелей түсетін жерге немесе жылытқышқа жақын қойылса, оның түсі оңып кетуі немесе пішіні бұзылуы мүмкін.
- 2) Қабырғаға бекітетін кронштейнді жұмсақ, құрғақ шүберекпен (мысалы, мақта немесе фланель) сүртіп тазалаңыз. Егер кронштейн қатты кірлесе, кірді суға араластырылған бейтарап жуу құралымен кетіріп, құрғақ шүберекпен тазалап сүртіңіз. Бензол, сұйылтқыш немесе жиһаз балауызын пайдаланбаңыз, себебі ол жабынның аршылып түсіп қалуына себеп болуы мүмкін.
(Плазмалық дисплейді тазалау туралы ақпаратты плазмалық дисплейдің пайдаланушы нұсқаулығынан қараңыз. Егер химиялық жолмен өңделген мата пайдаланылса, матамен бірге берілген нұсқауларды орындаңыз.)
- 3) Бұйымға жабысқақ таспа немесе стикерлер жабыстырмаңыз. Бұл қабырға кронштейнінің бетін кірлетуі мүмкін. Резеңке, винил немесе соған ұқсас заттардың ұзақ уақыт тиіп тұруына жол бермеңіз. (Бұл нашарлауға себеп болуы мүмкін.)
- 4) Плазмалық дисплейдің панелі шыныдан жасалған. Оған қатты күш немесе соққы тигізбеңіз.

ЕСКЕРТУ:

Бұл кронштейн тек Panasonic плазмалық дисплей үлгілерімен пайдаланылуға арналған (83-84-бетті қараңыз). Басқа құрылғымен пайдалану тұрақсыздыққа әкеліп, адамды жарақаттауға себеп болуы мүмкін.

КӘСІБИ МАМАНДАР ОРНАТУЫ ҚАЖЕТ.

PANASONIC, ДҰРЫС ОРНАТПАУ НЕМЕСЕ ДҰРЫС ПАЙДАЛАНУ САЛДАРЫНАН БОЛҒАН КЕЗ КЕЛГЕН МҮЛІККЕ КЕЛГЕН ЗИЯН ЖӘНЕ/НЕМЕСЕ АУЫР ЖАРАҚАТТАР, СОНЫҢ ІШІНДЕ ӨЛІМ ҮШІН ЖАУАП БЕРМЕЙДІ.

Құрамдастар





Қабырғаға бекітетін кронштейнді құрастыруға қажет бөлшектер

<p>① Негіздің жоғарғы және төменгі бекіткіші (2)</p> 	<p>② Кронштейн негізінің сол жақ бекіткіші (1)</p> 	<p>③ Кронштейн негізінің оң жақ бекіткіші (1)</p> 	<p>④ Керек-жаракты құрастыруға арналған бұранда (8) M5×10</p> 
--	--	--	---

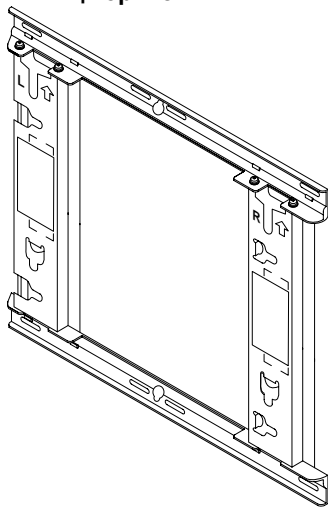
Орнату үшін пайдаланылатын бөлшектер

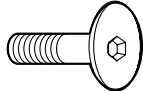
Толық құрастырылған бекіткіш құрылғының көрінісі

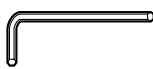

<p>A Алты қырлы ойық басты бұранда (4) M8×32</p> 	<p>D Бекітетін құрылғының бұрандасы (ұзын) (1)</p>  <p>Бекітетін құрылғының бұрандасы (қысқа) (1)</p> 
<p>B Тісті дөңес шайба (4)</p> 	<p>E Алты қырлы кілт (жеткізу жинағына кіреді) (1)</p> 

[Осы нұсқаулықтағы суреттер тек мысал ретінде көрсетілген.]

Қабырғаға бекітетін кронштейнді құрастыру кезіндегі сақтық шаралары

- ◆ Қабырғаға ілетін кронштейн плазмалық дисплейді тік қабырғаға бекітіп көру үшін пайдаланылады. Тік қабырғадан басқа бетке орнатушы болмаңыз.
- ◆ Плазмалық дисплейдің дұрыс жұмыс істеуін қамтамасыз ету және қандайда бір ақаудың алдын алу үшін мына жерлерге орнатпаңыз.
 - Су шашқыштардың немесе өрт/түтін детекторларының жаны
 - Діріл немесе соққы тию қаупі төнетін жерлер
 - Жоғары кернеулі сымдардың немесе динамикалық қуат көздерінің жаны
 - Магнит өрістері, жылу, су буы немесе күйе шығатын жерлердің жаны
 - Жылыту жабдығынан үрленген ауа тиетін жерлер
 - Ауа кондиционерінен немесе басқа құрылғыдан шығатын конденсат тамшылары түзілетін жерлер
- ◆ Орнатылатын жердің құрылымы мен материалына сәйкес келетін әдістермен орнатыңыз.
- ◆ Кронштейн орнатылатын қабырғаның материалына (ағаш, болат каркас, бетон, т.б.) сәйкес келетін, кез келген жерде сатылатын номиналды диаметрі 6 мм бұрандаларды пайдаланыңыз.
- ◆ Сыртқы температураның 40 °С-тан аспауы үшін оның жақсы желдетілуін қамтамасыз етіңіз. Әйтпесе, плазмалық дисплейдің ішінде қызу пайда болып, оның бұзылуына себеп болуы мүмкін.
- ◆ Құрастыру және орнату кезінде плазмалық дисплей мен еденде белгі қалмауы немесе олардың сызылмауы үшін еденге жұмсақ көрпе немесе мата төсеп қойыңыз.
- ◆ Бөлшектерді бұрандамен бекіткен кезде, бұрандалардың бос немесе тым қатты тартылмауын қадағалаңыз.
- ◆ Плазмалық дисплейдің қуат ашасы үшін қол оңай жететін электр розеткасын пайдаланыңыз.
- ◆ Орнату кезінде аса сақтықпен қарап, қауіпсіздікті қамтамасыз етіңіз.
- ◆ Плазмалық дисплейді төбе шамдарының (жарықтандырғыш прожекторлардың, галоген шамдардың,, т.б.) астына орнатпаңыз. Әйтпесе, қатты қызудан корпус майысуы немесе зақымдалуы мүмкін.

Орнату рәсімі

1. Қабырғаға бекітетін кронштейнді құрастыру

- ① Негізгі жоғарғы және төменгі бекіткіштерді ① және негізгі сол ② және оң жақ ③ бекіткіштерін орналастырмаңыз.
- ② Негізгі сол және оң жақ бекіткіштердің шығыңқы бөліктерін (құлақтарын) негізгі жоғарғы және төменгі бекіткіштердің (екі орын оң жағында, ал қалған екеуі сол жағында) ойықтарға кигізіп, бекіткіштерді керек-жарақтарды ④ (әрқайсысына екеуден) ①, сосын ② ретімен құрастыруға арналған бұрандалармен бекітіңіз. (Тартудың бұрау моменті: 1,2-1,5 Н•м)

Ескертпе

- Құрастырылған қабырғаға бекіту кронштейнімен жұмыс істегенде, кронштейн негізінің сол жақ және оң жақ бекіткіштерін ұстап тұрыңыз. Негіздің жоғарғы және төменгі бекіткіштерін ұстасаңыз, бұл құрылғының пішіні бұзылуы мүмкін.

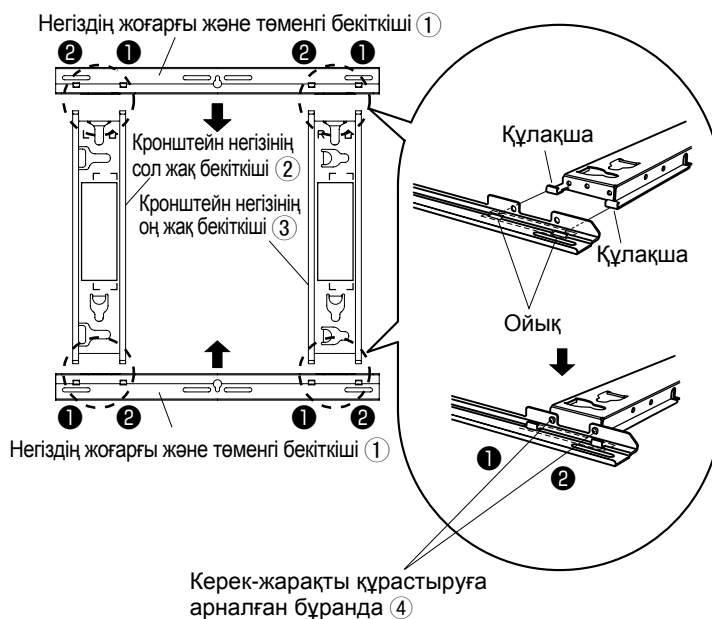

Керек-жарақты құрастыруға арналған бұранда ④

2. Орнатылатын жердің беріктігін тексеру

- ① Қабырғаға ілетін кронштейннің салмағы – шамамен 2,3 кг. Плазмалық дисплейдің пайдаланушы нұсқаулығын қарап, қабырғаға ілетін кронштейнге орнатылатын плазмалық дисплейдің салмағын тексеріңіз.
- ② Оң жақтағы қабырға кронштейнінің контурлық сызбасына қарап, көрсетілген алты орнату орнындағы қабырғаның беріктігін тексеріңіз. Егер бұл орындарда беріктік жеткіліксіз болса, жеткілікті күшейтілуін қамтамасыз етіңіз.

Ескертпелер

- Қабырғаға ілетін кронштейннің жоғарғы жағында бес орнату тесігі және төменгі жағында бес орнату тесігі бар. Қабырға ағаштан немесе басқа материалдан жасалған болса және орнатылатын жердің мықтылығы оң жақта көрсетілген алты орыннан бекіту арқылы жеткілікті болмаса, қосалқы тесіктерді пайдаланыңыз. Дегенмен, орнату бетінің қандай материалдан жасалғанына қарай, бұрандалар бір-біріне тым жақын орындарда пайдаланылған жағдайда, бетте жарықтар пайда болатынын ұмытпаңыз.
- Бекіту құрылғысына плазмалық дисплейден басқа бұйымды орнатпаңыз немесе орналастырмаңыз.
- Плазмалық дисплей орнатылғанда қолданылатын өлшемдер туралы толық мәліметтерді контурлық сызбадан қараңыз (83-84-бетті қараңыз).

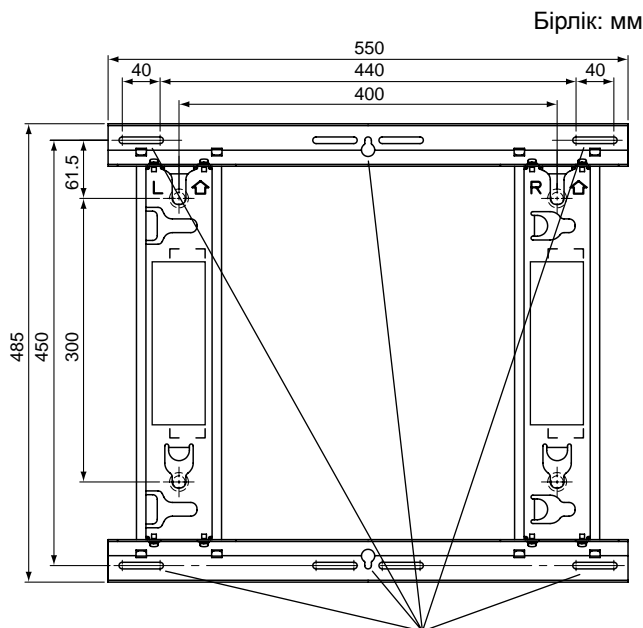

Қабырғаға бекітетін тесіктер (6 нүктеде)

Бекіту құрылғысын бекіту үшін, міндетті түрде бұрандаларды пайдаланыңыз.

Орнату рәсімі

3. Қабырғаға бекітетін кронштейнді қабырғаға орнату

- 1 Берілген сыртқы өлшемдер негізінде қабырғаға орнатылатын тесіктердің орындарын анықтап (83 және 84-ші беттерді қараңыз), кронштейнді қабырғаға бекітіңіз.
- 2 **Көлденеңінен орнату** Белгілерін жоғары қаратып, қабырғаға ілетін кронштейнді бекітіңіз.
Тігінен орнату “L” белгісімен көрсетілген бағытты жоғары қаратып, қабырғаға ілетін кронштейнді бекітіңіз.
 - Плазмалық дисплей тігінен орнатылғанда, сақ болыңыз, себебі плазмалық дисплейдің ортаңғы жағы қабырғаға ілетін кронштейннің құрылымына қарай кронштейннің ортаңғы бөлігінен ерекшеленеді.
- 3 Кронштейнді алты орынның барлығынан мықтап бекіту үшін диаметрі 6 мм бұрандаларды немесе гайкаларды пайдаланыңыз.

Ескертпелер

- Қабырғаға бекітетін бұрандалар үшін кронштейн орнатылатын материалға/құрылымға сәйкес келетін сатып алынған диаметрі 6 мм бұрандаларды пайдаланыңыз.
- Бұрандалардың мықтылығын тексеріңіз. Өте мықты бұрандаларды пайдаланыңыз.
- Егер бұрандаларды кіргізіп жатқанда, оларды қабырға бетінен 10-15 мм шығарып қойыңыз.
- Бұрандамен кемінде алты жерден бұраңыз.

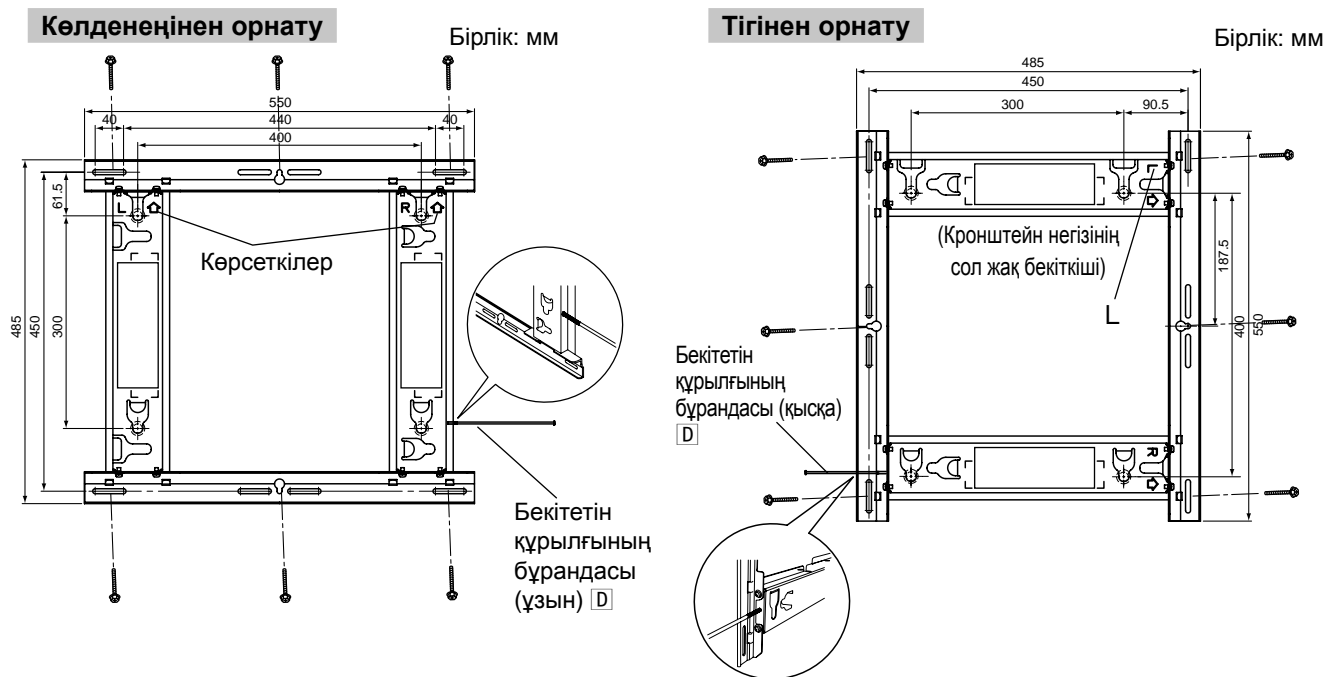

4. Құрылғыны мықтап орнату үшін бұранданы ақырын тартыңыз

Құрылғыны D бекітетін бұранданы негізгі сол және оң жақтағы керек-жараққа кигізіп, оны ақырын тартыңыз (оны екі не үш рет бұраңыз).

Көлденеңінен орнату : Негізгі сол және оң жақтағы керек-жарақтардың жанғы түбіндегі бұранда тесіктері

Тігінен орнату : Керек-жарақтың сол жағының жоғарғы және төменгі бөліктеріндегі тесіктер (Плазмалық дисплейді орнатуды жеңілдететін тесікті таңдап пайдаланыңыз.)

5. Плазмалық дисплейді дайындау

Изоляциялық арақабаттарды бекіту

- 1 Плазмалық дисплейдің алдыңғы бетін кірден таза немесе ештеңе жоқ таза матаға орналастырып, төмендегі процедураны орындаңыз.
Егер плазмалық дисплейдің шығыңқы бөліктері болса, оларды сызып немесе зақымдап алмаңыз.
- 2 Phillips бұрағышы арқылы плазмалық дисплейден төрт қалпақшаны шешіп алыңыз.

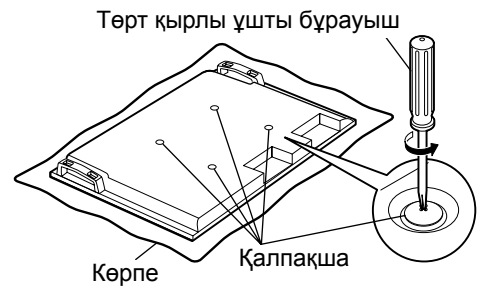

Ескертпе

- Шешіп алынған қалпақшаларды қауіпсіз жерге қойыңыз. (Тірек негізі пайдаланылғанда, олар қажет болады.)
- 3 Жинақта берілген алты қырлы гайка кілтін **E** пайдаланып, жинақтағы 4 алты қырлы ойық басты бұрандаларды **A**, 4 дөңес тісті шайбаны **B** және 4 изоляциялық арақабатты **C** оң жақта суретте көрсетілгендей қалпақшалар шешіп алынған жерге бекітіңіз. (Тартудың бұрау моменті: 3-4 Н•м)
 - 4 Электр шнуры мен басқа құрылғыларды жалғауға арналған кабельдерді жалғаңыз.

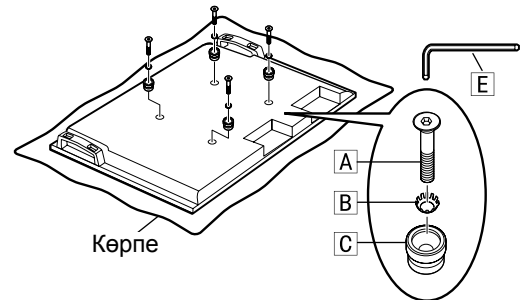

Ескертпелер

- Жалғау туралы мәліметтерді плазмалық дисплейдің пайдаланушы нұсқаулығынан қараңыз.
- Плазмалық дисплей қабырғаға ілетін кронштейнге орнатылғанда, электр шнуры мен басқа құрылғыларды жалғауға арналған кабельдердің плазмалық дисплей мен қабырға немесе кронштейн арасында қалып қоймағанына көз жеткізіңіз.

6. Плазмалық дисплейді қабырғаға ілетін кронштейнге орнату және бекіту

- Орнатқан кезде электр шнуры мен басқа құрылғыларды жалғауға кабельдердің плазмалық дисплей мен қабырғаның немесе кронштейннің арасында қалып қоймағанына көз жеткізіңіз.

Көлденеңінен орнату

- 1 Плазмалық дисплейдің жоғарғы изоляциялық арақабаттарын кронштейннің жоғарғы жағындағы ойықтармен сәйкес келтіріп, оларды орнына ақырын төмен түсіріңіз.
- 2 Плазмалық дисплейді ақырын көтерген кезде төменгі изоляциялық арақабатты қабырғаға ілетін кронштейннің төменгі ұшындағы тесіктерге салып, плазмалық дисплейді орнына түскенше төмен қарай тіке тартыңыз.

Тігінен орнату

Panasonic логотипінің сол жаққа қарауы үшін оны сағат тілімен 90 градусқа бұрып, көлденең орнатуға қатысты бірдей процедурамен бекітіңіз.

ЕСКЕРТУ

- Егер плазмалық дисплей тым көп көтерілсе, оның жоғарғы жағы қабырғаға ілетін кронштейннен шықпай қалады.

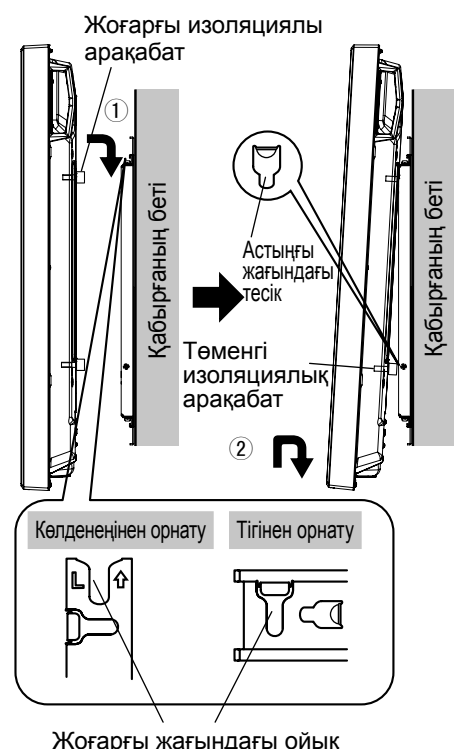

Орнату рәсімі

③ 4-бөлімде бос бекітілген құрылғыны **D** ұстап тұратын бұранданы мықтап қатайтыңыз.

Ескертпе

• Құрылғыны **D** ұстап тұратын бұранданы тым қатты қатайту кронштейнді майыстырып жіберуі мүмкін.

④ Плазмалық дисплейді ақырын көтеріп, оның орнына мықтап бекітілгеніне көз жеткізіңіз.

Көлденеңінен орнату

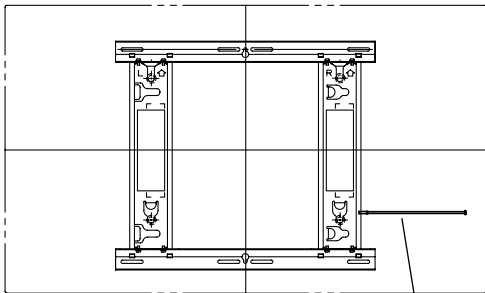

Бекітетін құрылғының бұрандасы (ұзын) **D**
(Тартудың бұрау моменті: 2,5-3,5 Н•м)

Тігінен орнату

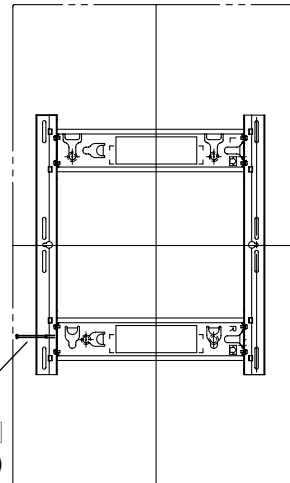

Бекітетін құрылғының бұрандасы (қысқа) **D**
(Тартудың бұрау моменті: 1,2-1,5 Н•м)

Плазмалық дисплейді шешу

① Плазмалық дисплейдің астына көрпе немесе мата салыңыз.

Қабырғаға ілетін кронштейннің жанына бекітілген құрылғыны **D** ұстап тұратын бұранданы ағытып алыңыз.

Көлденеңінен орнату Қабырғаға ілетін кронштейннің сол немесе оң жағы

Тігінен орнату Қабырғаға ілетін кронштейннің сол жағы

Ескертпе

• Әйтпесе, құрылғыны **D** ұстап тұратын бұранда байқаусызда түсіп кетіп, еденнің бетін сызып кетуі мүмкін.

② Электр шнуры мен плазмалық дисплейді басқа құрылғыларға жалғайтын сымдарды ажыратыңыз.

③ Плазмалық дисплейдің астыңғы жағын көтергенде, плазмалық дисплейді өзіңізге қарай тартыңыз.

④ Төменгі аралық қабаттар алынып болған соң, плазмалық дисплейді тағы көтеріп, оны шешіп алыңыз.

Ескертпе

• Плазмалық дисплейді шешіп алу үшін шамамен 4 см көтеру керек.

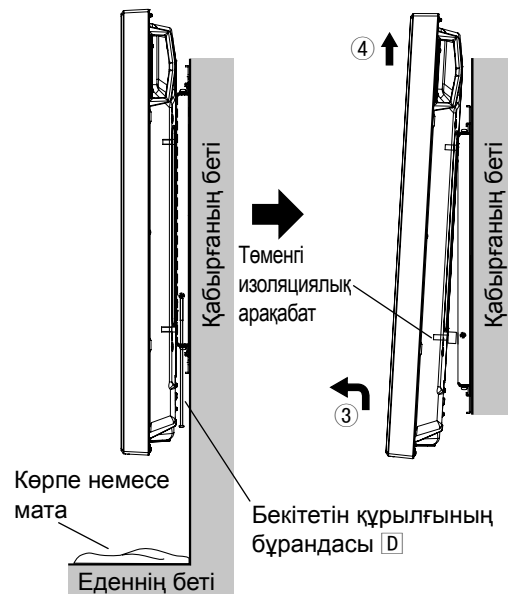

Запобіжні заходи

ПОПЕРЕДЖЕННЯ

Усі роботи з монтажу, підключення з'єднувального обладнання та видалення повинен виконувати кваліфікований спеціаліст.

- Неналежно виконаний монтаж може спричинити падіння виробу і призвести до травмування.

Не встановлюйте виріб у місцях, непридатних для витримування навантажень.

- Якщо місце для монтажу недостатньо міцне, виріб може впасти.

Під час розрахунку міцності вибраного місця для монтажу враховуйте коефіцієнт безпеки.

- Якщо міцність монтажу буде недостатньою, виріб може впасти і завдати травми.

Не розбирайте і не модифікуйте настінний кронштейн.

- Це може призвести до пошкодження або падіння пристрою і отримання внаслідок цього травми.

Переконайтеся, що місце, де монтуватиметься виріб, достатньо міцне для забезпечення тривалого використання кріплення.

- Якщо з часом міцність стане недостатньою, плазмовий дисплей може впасти і завдати травми.

ЗАСТЕРЕЖЕННЯ

Використовуйте лише ті плазмові дисплеї, які наведені у каталозі.

- Інакше виріб може впасти і пошкодитися, водночас спричиняючи ризик отримання травм.

Для установки плазмового дисплея використовуйте лише ті дії, які наведені в цих інструкціях: не встановлюйте пристрій у жодній іншій спосіб.

- Інакше виріб може впасти і пошкодитися, водночас спричиняючи ризик отримання травм.

Не встановлюйте плазмовий дисплей лицьовою стороною вгору, на боці або нижньою стороною догори.

- Це може спричинити скупчення тепла всередині плазмового дисплея, внаслідок чого може виникнути пожежа.

Не встановлюйте виріб у місцях із підвищеною вологістю, скупченням пилу, димом, водяною парою або високою температурою.

- Ці чинники можуть негативно впливати на роботу плазмового дисплея, а також стати причиною пожежі чи ураження електричним струмом.

Не блокуйте вентиляційні отвори. Використовуючи настінний кронштейн, не закривайте простір між задньою поверхнею плазмового дисплея й поверхнею стіни.

- Інакше тепло може накопичитися усередині й спричинити пожежу.

Залишіть хоча б 10 см вільного простору вище, нижче, праворуч і ліворуч від плазмового дисплея.

Залишіть також небагато місця за дисплеєм.

- Недотримання цих рекомендацій може спричинити пожежу.

Усі роботи зі встановлення та демонтажу плазмового дисплея мають виконуватися щонайменше двома людьми.

- Інакше плазмовий дисплей може впасти і завдати травми.

Використовуйте для установки спеціальні складові частини.

- Недотримання цієї вимоги може призвести до падіння плазмового дисплея зі стіни та/або його ушкодження, завдаючи травми людині.

Закріпіть монтажні гвинти і кабель живлення таким чином, щоб вони не торкалися внутрішніх деталей стіни.

- Недотримання цієї вимоги може призвести до ураження електричним струмом від контакту з будь-якими металевими предметами всередині стіни.

Знімаючи плазмовий дисплей, знімайте також і настінний кронштейн.

- Інакше можна вдаритися о кронштейни тощо й отримати травму.

Рекомендації стосовно поводження

- 1) Уважно вибирайте місце для встановлення плазмового дисплея, оскільки внаслідок дії світла або тепла (у разі розміщення поблизу нагрівальних приладів або під прямим сонячним промінням) він може втратити колір чи деформуватись.
- 2) Чистьте настінний кронштейн м'якою сухою тканиною (наприклад, бавовняною або фланелевою). Якщо кронштейн сильно забруднено, змийте бруд водним розчином нейтрального миючого засобу, а потім витріть кронштейн сухою тканиною. Не використовуйте бензол, розчинник або віск для меблів, тому що їх застосування може призвести до відлущення фарби покриття. (Щоб дізнатися, як чистити плазмовий дисплей, див. інструкцію до дисплея. При використанні хімічно обробленої тканини спочатку уважно прочитайте інструкції до неї.)
- 3) Не прикріплюйте липку стрічку чи наліпки до виробу. Це може призвести до забруднення поверхні настінного кронштейна. Запобігайте тривалому контакту пристрою з гумовими, вініловими та подібними виробами. (Це призведе до погіршення властивостей пристрою.)
- 4) Панель плазмового дисплея зроблена зі скла. Не докладайте до неї надмірну силу й не піддавайте її ударам.

ЗАСТЕРЕЖЕННЯ:

Цей настінний кронштейн призначений лише для плазмових дисплеїв Panasonic (Див. стор. 83-84). Використання з іншими пристроями може призвести до ненадійної фіксації, що може спричинити ризик отримання травм.

МОНТАЖ ПОВИНЕН ВИКОНУВАТИСЬ СПЕЦІАЛІСТАМИ.
КОМПАНІЯ PANASONIC НЕ НЕСЕ ВІДПОВІДАЛЬНОСТІ ЗА БУДЬ-ЯКІ ПОШКОДЖЕННЯ ВЛАСНОСТІ ТА/АБО СЕРІОЗНІ ТРАВМИ, ВКЛЮЧАЮЧИ СМЕРТЬ, ЩО Є НАСЛІДКОМ НЕВІДПОВІДНОГО МОНТАЖУ АБО НЕПРАВИЛЬНОГО ОБСЛУГОВУВАННЯ.

Деталі



Деталі для збирання настінного кронштейна

<p>① Верхнє та нижнє кріплення основи (2)</p> 	<p>② Ліве кріплення основи кронштейна (1)</p> 	<p>③ Праве кріплення основи кронштейна (1)</p> 	<p>④ Гвинт для збирання конструкції (8) M5x10</p> 
---	---	---	---

Деталі для монтажу

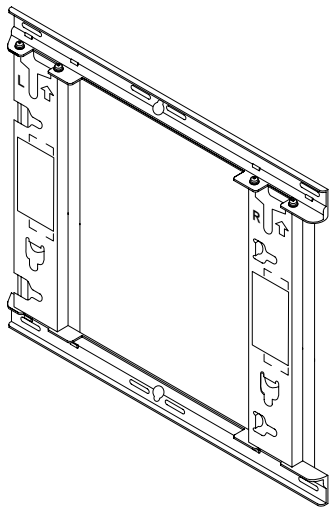
Вигляд повністю зібраної конструкції

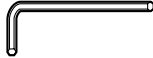

<p>A Гвинт із утопленою головкою із внутрішнім шестигранником (4) M8x32</p> 	<p>D Гвинт для закріплення пристрою (довгий) (1)</p> 
<p>B Увігнута зубчаста шайба (4)</p> 	<p>Гвинт для закріплення пристрою (короткий) (1)</p> 
<p>C Ізоляційна прокладка (4)</p> 	<p>E Торцевий ключ (входить до комплекту) (1)</p> 

[Зображення у цьому посібнику подаються лише з ілюстративною метою.]

Застережні заходи під час монтажу настінного кронштейна

- ◆ Настінний кронштейн використовується для закріплення плазмового дисплея на вертикальній стіні для перегляду. Кронштейн дозволяється монтувати лише на вертикальній стіні.
- ◆ Щоб забезпечити належне функціонування плазмового дисплея і запобігти виникненню несправностей, не слід його встановлювати у таких місцях.
 - Поблизу розприскувачів або пожежних/димових детекторів
 - В місцях, де є ризик вибуху через вібрацію або поштовхи
 - Поблизу високовольтних дротів або динамічних блоків живлення
 - Поблизу джерел магнітного поля, тепла, пари або сажі
 - В місцях, що піддаються впливу повітря, що видувається з опалювального обладнання
 - В місцях, де можуть утворюватись краплі конденсату від кондиціонерів повітря або іншого обладнання
- ◆ Під час монтажу використовуйте метод кріплення, який найбільше відповідає структурі та матеріалу поверхні, на якій встановлюватиметься кронштейн.
- ◆ Використовуйте наявні у продажу гвинти із номінальним діаметром 6 мм, які відповідають матеріалу стіни, до якої кріпиться кронштейн (дерево, сталева конструкція, бетон тощо).
- ◆ Слід забезпечити нормальну вентиляцію, щоб температура у приміщенні не перевищувала 40 °С. Недотримання цього може призвести до накопичення тепла всередині плазмового дисплея і спричинити його несправність.
- ◆ Розстеліть м'яку ковдру або тканину на підлозі для того, щоб під час складання та монтажу плазмовий дисплей та підлога не подряпалися.
- ◆ При скріпленні деталей не затягуйте гвинти занадто сильно, але й не допускайте недостатнього затягування.
- ◆ Штепсель шнура живлення плазмового дисплея повинен легко діставати до електричної розетки.
- ◆ Під час виконання робіт з монтажу приділіть особливу увагу безпеці робочого місця.
- ◆ Не можна монтувати плазмовий дисплей безпосередньо під освітленням на стелі (таким, як точкові світильники, прожектори або галогенні лампи). Це може призвести до деформації або ушкодження пластмасових деталей корпуса.

Монтаж

1. Збирання настінного кронштейна

- 1 Встановіть верхнє й нижнє кріплення основи ① та ліве ② й праве ③ кріплення основи, як показано на схемі.
- 2 Вставте виступаючі частини (фіксатори) лівого й правого кріплення основи у вирізи верхнього й нижнього кріплення основи (два місця праворуч і два ліворуч) й закріпіть кріплення гвинтами для збирання конструкції ④ (два для кожного) у порядку ①, а потім ②. (Момент затягування: 1,2-1,5 Н•м)

Примітка

- Утримуйте ліве та праве кріплення основи кронштейна під час роботи із зібраним настінним кронштейном. Утримання верхнього та нижнього кріплення основи може призвести до деформації виробу.

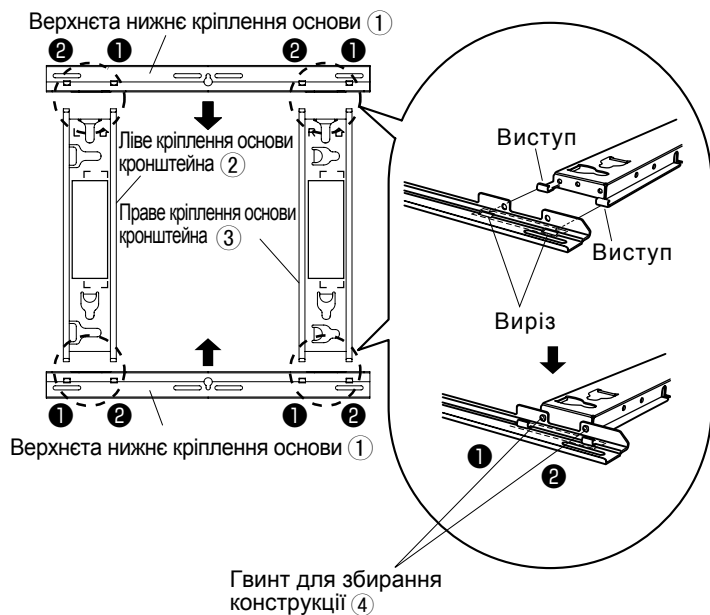

2. Перевірка міцності стіни в місцях монтажу

- 1 Настінний кронштейн важить приблизно 2,3 кг. Дивіться інструкцію до плазмового дисплея, щоб перевірити вагу плазмового дисплея, який буде закріплено на настінному кронштейні.
- 2 Дивіться схематичне креслення настінного кронштейна праворуч, щоб перевірити міцність стіни в шести місцях монтажу конструкції. Якщо будь-яке з цих місць недостатньо надійне, додатково укріпіть його.

Примітки

- П'ять попередньо просвердлених отворів розміщені у верхній частині, а інші п'ять — у нижній частині настінного кронштейна. Використовуйте додаткові отвори, якщо стіну зроблено з дерева або іншого матеріалу, що не дозволяє досягти потрібного рівня міцності кріпленням конструкції в шести місцях, як показано на кресленні праворуч. Однак майте на увазі, що залежно від матеріалу, з якого зроблено стіну, на поверхні можуть з'явитися тріщини, якщо гвинти будуть розташовані дуже близько один до одного.
- Прикріплюйте до конструкції лише плазмовий дисплей: не намагайтеся прикріпити до неї жоден інший пристрій.
- Щоб отримати інформацію про точні розміри змонтованого плазмового дисплея, дивіться схематичне креслення (Див. стор. 83-84).

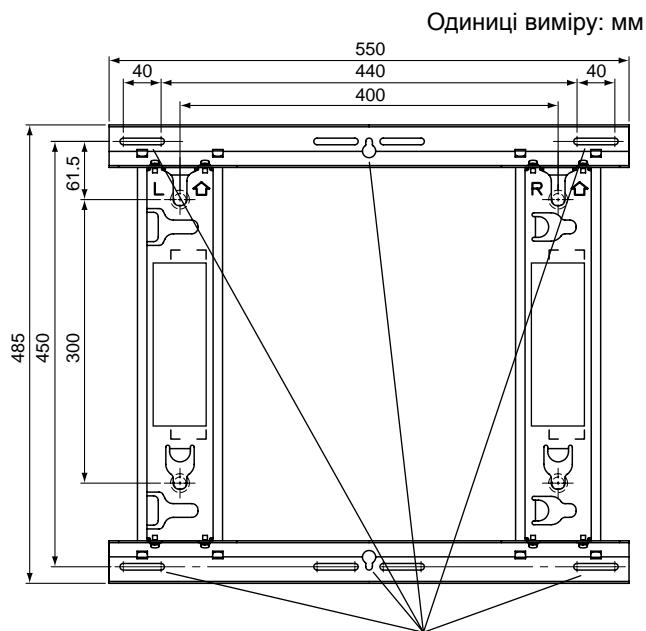

Отвори для кріплення до стіни у 6 місцях

Обов'язково використовуйте гвинти для закріплення конструкції.

3. Прикріплення настінного кронштейна до стіни

- 1 Визначте розташування отворів для кріплення до стіни за схемою із зовнішніми розмірами (Див. сторінки 83 та 84) й прикріпіть кронштейн на стіну.
- 2 **Горизонтальний монтаж** Прикріпіть настінний кронштейн таким чином, щоб стрілки вказували дотри.
Вертикальний монтаж Прикріпіть настінний кронштейн таким чином, щоб напрямок, зазначений за допомогою "L", був вгорі.
 - Коли плазмовий дисплей встановлений вертикально, будьте уважні, тому що центральне положення плазмового дисплея буде відрізнятися від центрального положення кронштейна через конструкцію настінного кронштейна.
- 3 Використовуйте гвинти або гайки номінальним діаметром 6 мм для міцного кріплення кронштейна у всіх шести отворах для кріплення.

Примітки

- Як гвинти для кріплення до стіни використовуйте наявні у продажу гвинти номінальним діаметром 6 мм, що відповідають матеріалу/конструкції, до яких ви зібралися кріпити кронштейн.
- Перевірте міцність кріпильних гвинтів. Використовуйте досить міцні гвинти.
- У разі вмуровування гвинтів перевірте, щоб вони виступали над поверхнею стіни на 10-15 мм.
- Закріпіть гвинти щонайменше в шести місцях.

Горизонтальний монтаж Одиниці виміру: мм

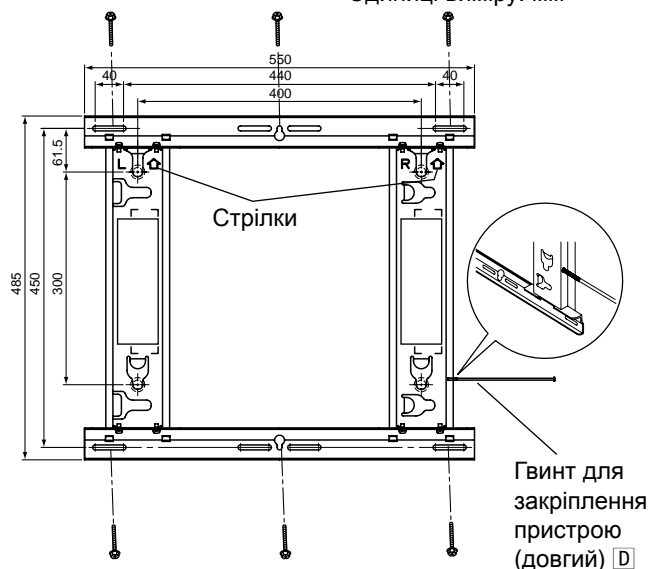

Вертикальний монтаж

Одиниці виміру: мм

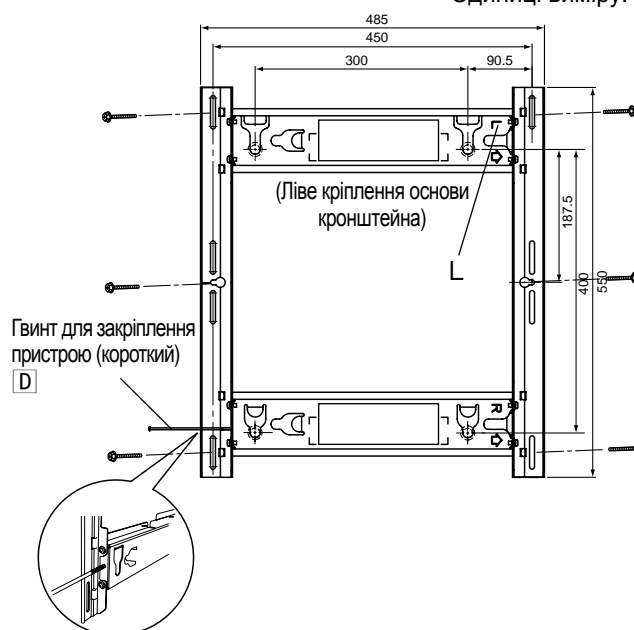

4. Вільна фіксація гвинта для закріплення пристрою

Вставте гвинт для закріплення пристрою **D** у ліве або праве кріплення основи й вільно зафіксуйте його (поверніть його два або три рази).

Горизонтальний монтаж : Отвори для гвинтів унизу бічної частини лівого й правого кріплення основи

Вертикальний монтаж : Отвори для гвинтів вгорі й унизу лівої частини кріплення основи (Виберіть отвір, що зробить нескладним встановлення плазмового дисплея.)

5. Підготовка плазмового дисплея

Прикріплення ізоляційних прокладок

- 1 Розташуйте лицьову поверхню плазмового дисплея на чистій тканині без бруду або сторонніх предметів і дотримуйтесь процедури, описаної нижче. Якщо на плазмовому дисплеї є виступаючі деталі, подбайте про те, щоб не подряпати й не ушкодити їх.
- 2 За допомогою хрестоподібної викрутки зніміть із плазмового дисплея чотири ковпачки.

Примітка

- Тримайте монтажну підставку і також зняті ковпачки в надійному місці. (Вони знадобляться, якщо ви будете використовувати підставку.)

- 3 За допомогою торцевого ключа **E** (входить до комплекту) установіть 4 гвинти з утопленими головками із внутрішнім шестигранником **A**, 4 увігнуті зубчасті шайби **B** та 4 ізоляційні прокладки **C** у місцях, де було знято ковпачки, як показано на схемі праворуч. (Момент затягування: 3-4 Н•м)
- 4 Підключіть шнур живлення та кабелі для підключення інших пристроїв.

Примітки

- Щодо схеми електропроводки, див. інструкцію для експлуатації плазмового дисплея.
- Прикріплюючи плазмовий дисплей на настінний кронштейн, подбайте про те, щоб шнур живлення і кабелі для підключення інших пристроїв не були затиснуті між плазмовим дисплеєм і стіною або кронштейном.

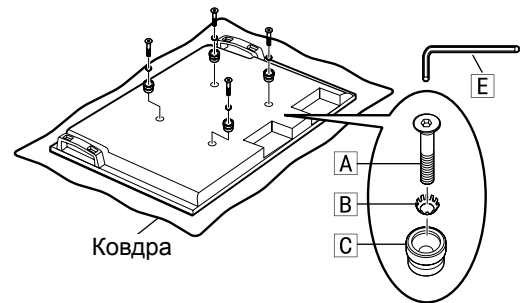
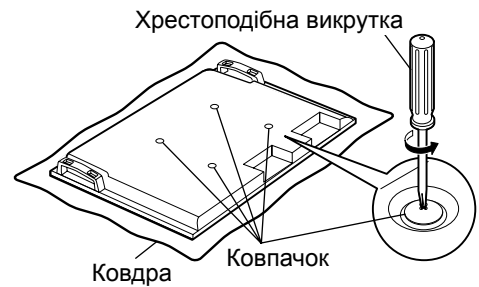

6. Прикріплення та фіксація плазмового дисплея до настінного кронштейна

- Під час монтажу переконайтеся, що шнур живлення і кабелі для підключення інших пристроїв не були затиснуті між плазмовим дисплеєм і стіною або кронштейном.

Горизонтальний монтаж

- 1 Розташуйте верхні ізоляційні прокладки плазмового дисплея навпроти отворів у верхній частині кронштейна та повільно опустіть їх на місце.
- 2 Злегка підіймаючи плазмовий дисплей, вставте нижні ізоляційні прокладки до отворів у нижній частині настінного кронштейна та потягніть плазмовий дисплей донизу.

Вертикальний монтаж

Поверніть його на 90 градусів за годинниковою стрілкою так, щоб логотип Panasonic був ліворуч, потім прикріпіть його, використовуючи ту ж процедуру, що й у разі горизонтального монтажу.

ЗАСТЕРЕЖЕННЯ

- Якщо занадто сильно підняти плазмовий дисплей, його верхня частина від'єднається від настінного кронштейна.

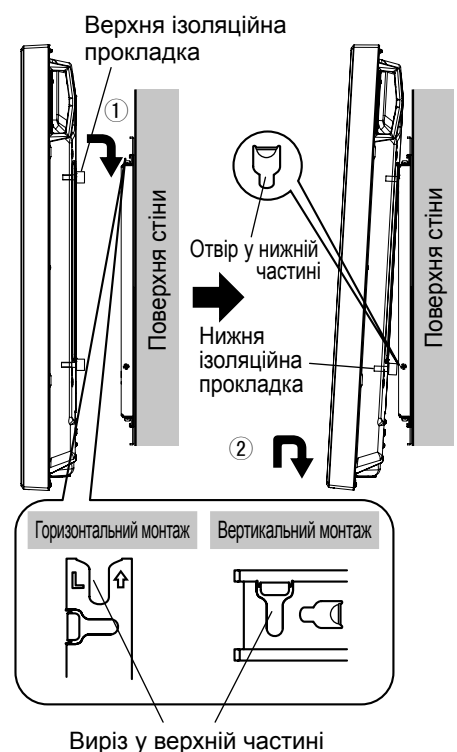

Монтаж

- ③ Затягніть до кінця гвинт для закріплення пристрою **D**, який було несильно затягнуто під час кроку 4.

Примітка

- Занадто сильне затягнення гвинта для закріплення пристрою **D** може спричинити деформацію кронштейна.

- ④ Злегка підніміть плазмовий дисплей і впевніться, що його надійно закріплено на місці.

Горизонтальний монтаж

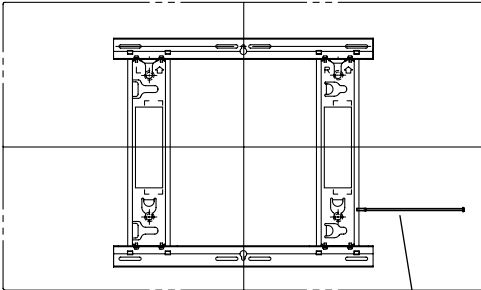

Гвинт для закріплення пристрою (довгий) **D**
(Момент затягування: 2,5-3,5 Н•м)

Вертикальний монтаж

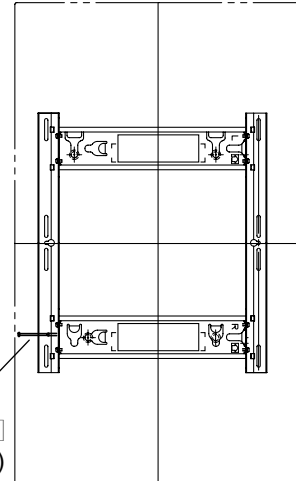

Гвинт для закріплення пристрою (короткий) **D**
(Момент затягування: 1,2-1,5 Н•м)

Знімання плазмового дисплея

- ① Підкладіть під плазмовий дисплей м'яку ковдру або тканину. Видаліть гвинт для закріплення пристрою **D**, який було прикріплено збоку до настінного кронштейна.

Горизонтальний монтаж Лівий або правий бік настінного кронштейна

Вертикальний монтаж Лівий бік настінного кронштейна

Примітка

- Якщо цього не зробити, гвинт для закріплення пристрою **D** може випадково випасти та залишити подряпини на підлозі.

- ② Від'єднайте шнур живлення та кабелі, що з'єднують плазмовий дисплей із іншими пристроями.
③ Піднімаючи нижню частину плазмового дисплея, потягніть його на себе.
④ Після видалення нижніх ізоляційних прокладок продовжуйте піднімати плазмовий дисплей і зніміть його.

Примітка

- Щоб зняти плазмовий дисплей, його слід підняти приблизно на 4 см.

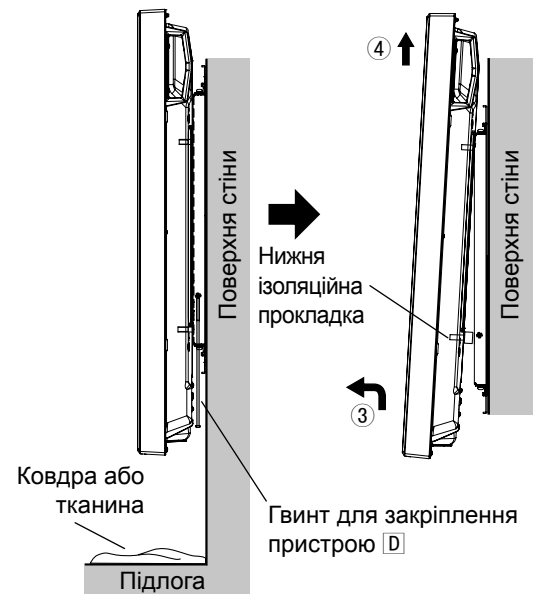

安全警告

警告

安裝工作以及連接設備的擴展和拆卸必須由合格的專業安裝人員完成。

- 如未正確安裝恐導致設備掉落，造成人員傷害。

請勿將設備安裝在無法承受其重量的位置。

- 如果安裝位置的強度不夠，可能造成設備掉落。

考慮相關安裝位置的強度時，應同時考慮安全因素。

- 如果強度不夠，設備可能掉落，導致人員傷害。

請勿對壁掛架進行拆解或改裝。

- 否則可能導致裝置掉落和損壞，以及人員傷害。

確保安裝位置具有足夠的強度，以支持長期使用。

- 如果在長期使用過程中出現強度不夠的情況，則電漿顯示器可能掉落，並導致人員傷害。

注意

請勿使用目錄中所列的電漿顯示器以外的任何電漿顯示器。

- 否則可能導致裝置掉落和損壞，以及人員傷害。

請勿按本說明中規定的步驟以外的其它方法安裝電漿顯示器。

- 否則可能導致裝置掉落和損壞，以及人員傷害。

請勿向上、側向或倒置安裝。

- 否則可能造成熱量堆積在電漿顯示器內部，導致火災。

請勿安裝在潮濕、多塵、充滿煙霧、蒸汽或熱的位置。

- 否則可能對電漿顯示器造成不良影響，導致火災或電擊。

請勿阻塞通風孔。使用壁掛架時，請勿堵塞電漿顯示器後表面與牆面之間的空間。

- 否則可能造成熱量在內部堆積，導致火災。

確保電漿顯示器的上、下、左、右均留有至少 10 釐米空間。並且確保背部留有一些空間。

- 否則，可能導致火災。

電漿顯示器的安裝和拆卸必須由至少兩個人完成。

- 電漿顯示器可能掉落並導致人員傷害。

安裝時，請使用專用構件。

- 否則，電漿顯示器可能從牆上掉落並且 / 或損壞，並可能導致人員傷害。

安裝螺絲和電源線時，應確保螺絲和電源線未接觸牆壁的内部部分。

- 接觸牆內任何金屬物體均可能導致電擊危險。

拆卸電漿顯示器時，請同時拆下壁掛架。

- 否則，如撞到托架等意外可能導致人員傷害。

操作要求

- 1) 選擇電漿顯示器的安裝位置時請特別小心，如果將其置於陽光直射或靠近熱源的位置，可能導致顯示器變形和褪色。
- 2) 請使用一塊乾燥的軟布（例如，棉布或法蘭絨）擦拭清潔壁掛架。如果托架很髒，請使用以水稀釋後的中性洗滌劑去除灰塵，然後用乾布擦乾。請勿使用苯、稀釋劑或傢俱蠟，否則可能導致塗層脫落。（有關清潔電漿顯示器的更多資訊，請參閱電漿顯示器的用戶手冊。如果使用經化學 - 處理的布類，請遵循布類的使用說明。）
- 3) 請勿在產品上黏貼任何膠帶或貼紙。否則可能弄髒壁掛架表面。請勿讓顯示器長期碰觸塑膠、聚乙烯產品或類似物質。（否則可能導致退化。）
- 4) 電漿顯示器的面板為玻璃質地。請勿讓其受到強力或衝擊。

注意：





本托架僅用於 Panasonic 電漿顯示器型號（請參閱第 83-84 頁）。
用於其他設備可能導致設備不穩定，進而造成人員傷害。

安裝需由專業人員進行。

PANASONIC 對因安裝不當或操作不正確導致的產品損失和 / 或嚴重傷害，包括死亡，恕不承擔任何責任。

配件說明





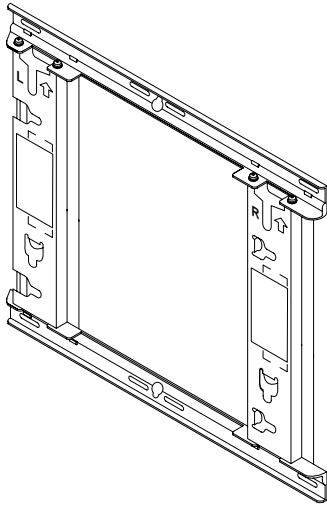

壁掛架的裝配零件

① 底座上下配件 (2)	② 托架底座左側配件 (1)	③ 托架底座右側配件 (1)	④ 固定裝置的裝配螺絲 (8) M5×10
			

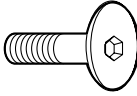
安裝所需的零件

完全組裝好的固定裝置視圖

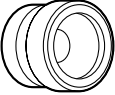

A 六角埋孔螺絲 (4) M8×32	D 裝置固定螺絲 (長) (1)
	
B 蝶形帶齒墊圈 (4)	裝置固定螺絲 (短) (1)
	
C 絕緣墊片 (4)	E 六角扳手 (隨附於工具中) (1)
	

[本手冊中所示圖像僅作為演示使用。]

壁掛架的安裝注意事項

- ◆ 壁掛架用來協助漿電漿顯示器設備安裝到一個垂直的牆面上進行觀看。請勿將其安裝到垂直牆面外的其他表面上。
- ◆ 為確保電漿顯示器的性能並避免任何麻煩，請勿將其安裝到任何以下位置。
 - 噴水器或火災 / 煙霧探測器周圍
 - 可能受到震動或衝擊的位置
 - 高壓電線或動態電源周圍
 - 磁源、熱源、水蒸汽或煙灰周圍
 - 暴露於加熱設備排氣孔的位置
 - 空調或其他裝置可能形成凝露的位置。
- ◆ 使用適合安裝位置的結構和材料進行安裝。
- ◆ 使用市場上可以買到的適合托架安裝牆面材料（木、鋼架、混凝土等）的螺絲，螺絲的公稱直徑為 6 毫米。
- ◆ 確保空氣流通良好，保證環境溫度不超過 40°C。否則，可能造成熱量在電漿顯示器內部堆積，導致顯示器功能失常。
- ◆ 安裝時，請在地板上鋪一塊軟毯或布，以免裝配或安裝時刮傷電漿顯示器和地面，或在上留下痕跡。
- ◆ 栓緊零件時，確保螺絲未出現栓緊力度不夠或過度固定的情況。
- ◆ 請將電漿顯示器的電源插頭連接至容易拔插的電源插座上。
- ◆ 安裝過程中應特別小心，確保周圍安全。
- ◆ 請勿將電漿顯示器安裝在吊燈下方（聚光燈、鹵素燈等）。否則，機架可能因高熱導致彎曲或損壞。

安裝步驟

1. 裝配壁掛架

- 按圖中所示位置擺放底座上下配件 ① 和底座左側 ② 和右側 ③ 配件。
- 將底座左右配件的突出部分（舌片）插入底座上下配件（左右各兩個位置）的開孔中，並按先 ① 後 ② 的順序使用裝配固定螺絲 ④（每側兩個）固定配件。（鎖緊扭力：1.2 至 1.5 N·m）

備註

- 操作裝配好的壁掛架時，請握住托架底座的左右配件。如握住底座上下配件可能導致裝置變形。

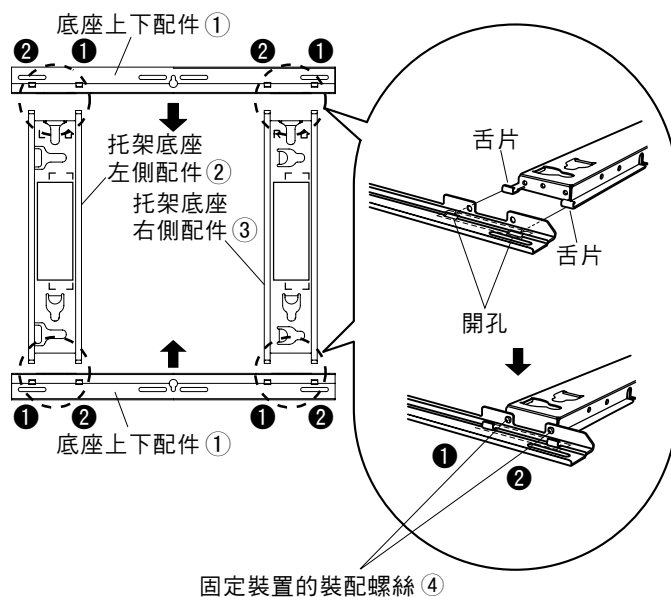

2. 檢查安裝位置的強度

- 壁掛架約重 2.3 公斤。
請參閱電漿顯示器的使用手冊，查看欲安裝到壁掛架上的電漿顯示器裝置的重量。
- 請參閱右側的壁掛架輪廓圖，查看所示的 6 個安裝位置上牆面的強度。如果這些位置上任意一點的強度不夠，則應採取充分的加強措施。

備註

- 壁掛架的頂部和底部分別有 5 個預先鑽好的安裝孔。倘若牆面材料為木或其他材料，且無法確保將固定裝置安裝到右側所示的 6 個位置時可以提供足夠的安裝強度，請使用提供的備用孔。但是請記住，根據安裝表面的材料，若各位置的螺絲靠得太近，則可能造成表面破裂。
- 請勿將除電漿顯示器外的任何其他產品安裝或放到固定裝置上。
- 有關安裝電漿顯示器時的具體尺寸資訊，請參閱輪廓圖（參閱第 83-84 頁）。

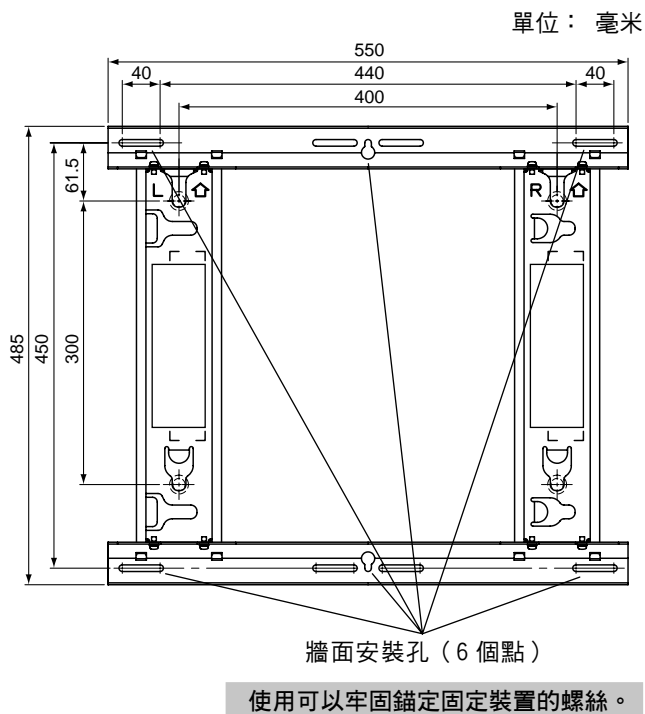

安裝步驟

3. 將壁掛架安裝到牆壁上

- ① 根據外形尺寸圖紙（請參閱第 83 和 84 頁）確定牆壁安裝孔的位置，然後將托架安裝到牆壁上。
- ② **水平安裝** 安裝掛牆時確保托架箭頭朝上。
垂直安裝 安裝壁掛架時，確保“L”指示的方向位於頂部。
 - 垂直安裝電漿顯示器時應注意，由於壁掛架的結構不同，電漿顯示器的中心位置可能與托架的中心位置不同。
- ③ 使用公稱直徑 6 毫米的螺絲或螺母，在 6 個安裝孔位置栓緊固定托架。

備註

- 牆面安裝螺絲請選用市面上可取得的牆面安裝螺絲，其公稱直徑為 6 毫米，適合您用於安裝托架的材料 / 結構。
- 檢查安裝螺絲的強度。使用強度足夠的螺絲。
- 倘若您要將螺絲嵌入牆內，請確保螺絲突出牆面 10 至 15 毫米。
- 至少固定 6 個位置的螺絲。

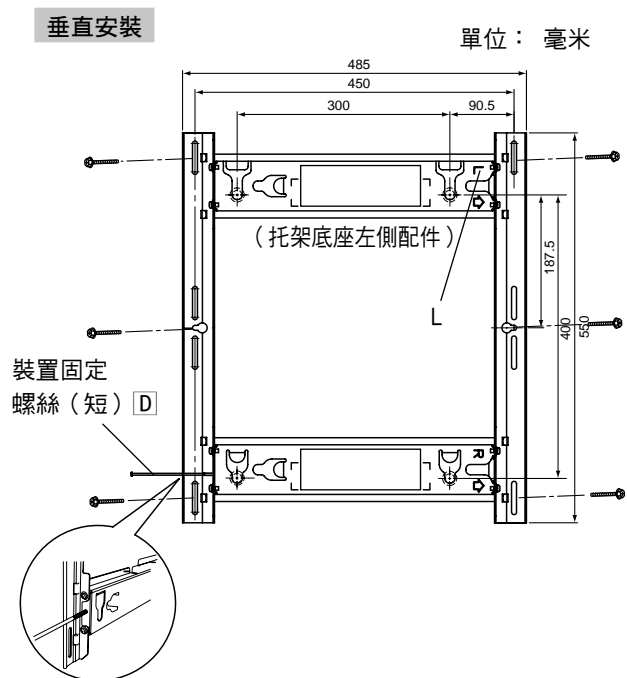
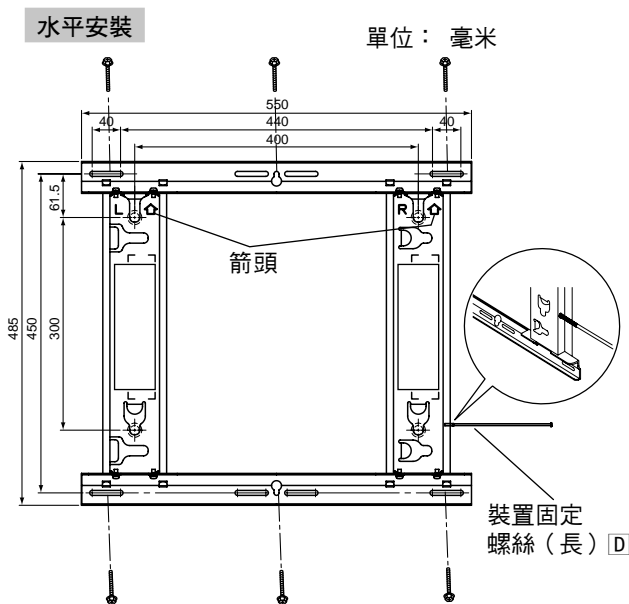

4. 鬆開栓緊裝置固定螺絲

將裝置的固定螺絲 **D** 插入底座左或右側的配件中並栓好（栓 2 或 3 次）。

水平安裝：底座左右配件的側面底部上的螺絲孔

垂直安裝：配件左側頂部和底部上的螺絲孔

（選用容易安裝電漿顯示器的螺絲孔。）

5. 準備電漿顯示器

安裝絕緣墊

- ① 將電漿顯示器的正面放在一塊乾淨無塵或異物的布上，然後按以下步驟進行。
如電漿顯示器有任何突出部分，請注意不要將其劃傷或損壞。
- ② 使用十字型螺絲起子自電漿顯示器上將四個螺帽拆下。

備註

- 將拆下的螺帽保存在一個安全的位置。
(使用底座時將需要使用。)
- ③ 使用提供的六角扳手 [E]，將提供的 4 個六角埋孔螺絲 [A]、4 個蝶形帶齒墊圈 [B] 和 4 個絕緣墊片 [C] 安裝至取下螺帽的位置，如右圖所示。
(鎖緊扭力：3 至 4 N·m)
 - ④ 連接電源線和連接其他裝置的纜線。

備註

- 接線的詳細信息，請參閱電漿顯示器的用戶手冊。
- 將電漿顯示器安裝到壁掛架上時，請注意避免將電源線和連接其它裝置的電纜夾在電漿顯示器和牆面或托架之間。

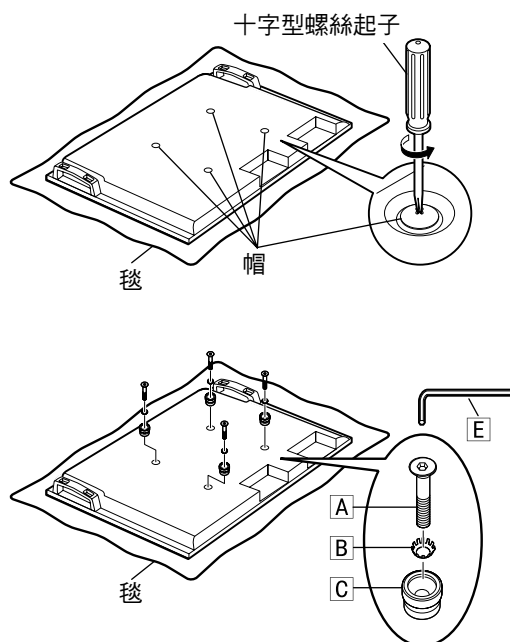

6. 將電漿顯示器安裝並固定到壁掛架上

- 安裝時，請注意避免將電源線和連接其他裝置的電纜夾在電漿顯示器和牆面或托架之間。

水平安裝

- ① 使電漿顯示器的上絕緣墊與托架裝置頂部的開孔啮合，並緩慢將其降到位。
- ② 輕微提起電漿顯示器的同時，將底部絕緣墊片插入壁掛架底端的孔中，然後將電漿顯示器豎直拉到位。

垂直安裝

順時針轉動 90 度，使 Panasonic 標誌位於左側，然後按照與水平安裝相同的步驟進行安裝。

注意

- 若將電漿顯示器提起過高，其頂部將脫離壁掛架。

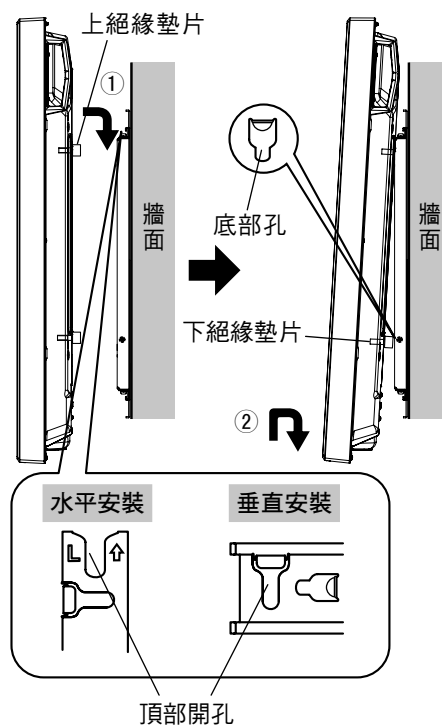

安裝步驟

- 將第 4 部分中的固定裝置的螺絲 **D** 栓緊，直到無法栓緊為止。

備註

- 過度栓緊固定裝置的螺絲 **D** 可能造成托架彎曲變形。

- 略微提起電漿顯示器，檢查是否固定。

水平安裝

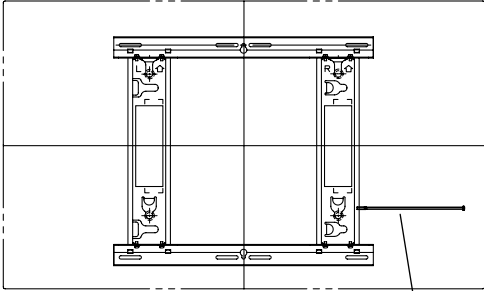

裝置固定螺絲（長）**D**
（鎖緊扭力：2.5 至 3.5 N·m）

垂直安裝

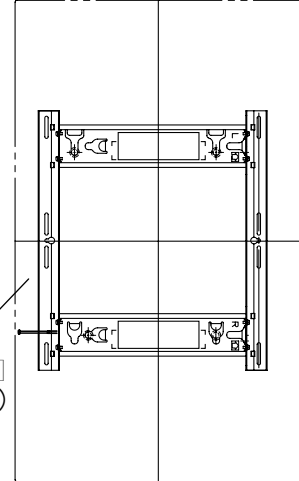

裝置固定螺絲（短）**D**
（鎖緊扭力：1.2 至 1.5 N·m）

拆卸電漿顯示器

- 將一塊毯或布置於電漿顯示器下。卸下安裝在壁掛架側的固定裝置的螺絲 **D**。

水平安裝 壁掛架的左側或右側
垂直安裝 壁掛架的左側

備註

- 否則，固定裝置的螺絲 **D** 可能意外掉落，在地面上留下痕跡。

- 中斷電源線和連接電漿顯示器與其他裝置的纜線。
- 提起電漿顯示器底部的同時，將電漿顯示器向您的方向拉出。
- 卸下底部絕緣墊片後，繼續提起電漿顯示器並將其拆下。

備註

- 您需要將電漿顯示器提起約 4 釐米才能將其卸下。

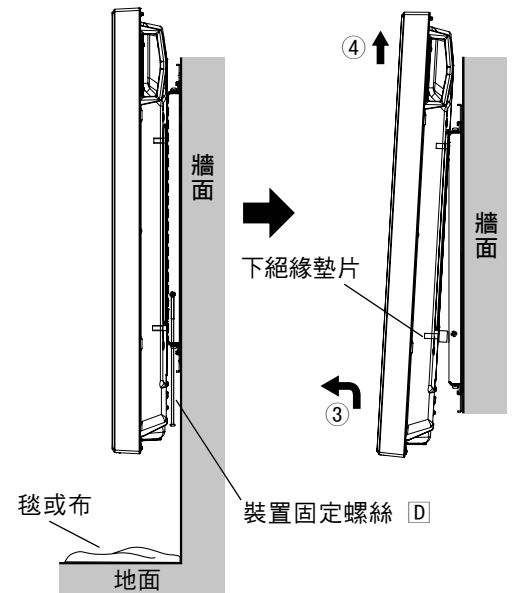

壁掛け金具 (垂直取り付け型)
 Wall-hanging bracket (Vertical mounting type)
 Wandhalterung (Typ für vertikale Anbringung)
 Muurbevestigingssteun (voor verticale montage)
 Staffa per montaggio alla parete (tipo per montaggio verticale)
 Applique de fixation au mur (type pour montage vertical)
 Soporte para colgar en pared (Tipo de montaje vertical)
 Vægghængningshållare (vertikal monteringsstyp)
 Vægophæng (type til lodret montering)
 Кронштейн для крепления на стену (Для вертикального монтажа)
 Қабырғаға бекітетін кронштейн (Тік орнату түрі)
 Настінний кронштейн (для вертикального монтажу)
 壁掛架 (垂直安裝型)

外形寸法図
 External dimensions drawing
 Abbildung mit externen Abmessungen
 Tekening met buitenafmetingen
 Schema delle dimensioni esterne
 Plan des dimensions extérieures
 Dibujo de dimensiones externas
 Detaljskiss över yttermått
 Tegning af udvendige mål
 Схема с внешними размерами
 Сыртқы өлшемдер сызбасы
 Креслення із зовнішніми розмірами
 外觀尺寸圖

横型設置時 Horizontal installation Horizontale Installation Horizontale installatie Montaggio in orizzontale	Installation horizontale Instalación horizontal Horisontell montering Vandret installation Горизонтальная установка	Көлденең орнату Горизонтальный монтаж 水平安裝
---	---	--

単位 : mm Unité: mm Бірлік: мм
 Unit: mm (inches) Unidad: mm Одиниці виміру: мм
 Einheit: mm Enhet: mm 單位 : 毫米
 Eenheid: mm Einheit: mm
 Unità: mm Единицы: мм

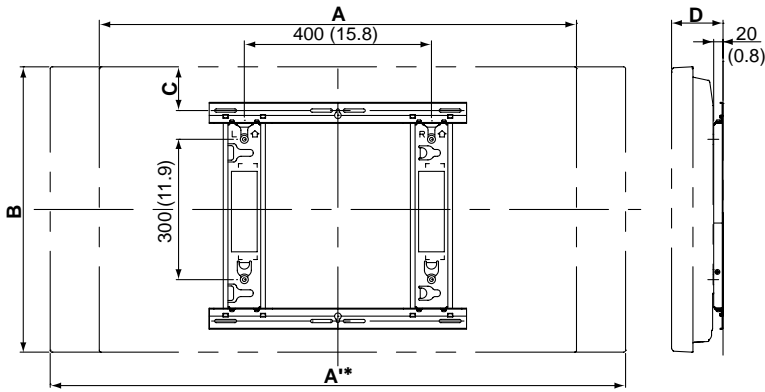

* スピーカーあり
 With speakers
 Mit Lautsprechern
 Met luidsprekers
 Con altoparlanti
 Avec les enceintes
 Con altavoces
 Med högtalare
 Med højttalere
 С динамиками
 Динамиктерімен бірге
 З колонками
 附揚聲器

寸法 Dimensions Abmessungen Afmetingen Dimensioni Dimensions Dimensiones	Mått Mål Размеры Өлшемдер Розміри 尺寸	対応機種 Applicable models Zutreffende Modelle Modellen waarop van toepassing	Modelli applicabili Modèles concernés Modelos aplicables Modell Anvendelige modeller	Подходящие модели Қолдануға болатын модельдер Моделі 適用型號
		TH-42PF20 TH-42PH20	TH-50PF20 TH-50PH20	
A		1020 (40.2)	1210 (47.7)	
A*		1230 (48.5)	1427 (56.2)	
B		610 (24.1)	724 (28.6)	
C		93.5 (3.7)	150.5 (6.0)	
D		110 (4.4)	110 (4.4)	

壁掛け金具 (垂直取り付け型)

Wall-hanging bracket (Vertical mounting type)
 Wandhalterung (Typ für vertikale Anbringung)
 Muurbevestigingssteun (voor verticale montage)
 Staffa per montaggio alla parete (tipo per montaggio verticale)
 Applique de fixation au mur (type pour montage vertical)
 Soporte para colgar en pared (Tipo de montaje vertical)
 Vægghængningshållare (vertikal monteringsstyp)
 Vægophæng (type til lodret montering)
 Кронштейн для крепления на стену (Для вертикального монтажа)
 Қабырғаға бекітетін кронштейн (Тік орнату түрі)
 Настінний кронштейн (для вертикального монтажу)
 壁掛架 (垂直安裝型)

外形寸法図

External dimensions drawing
 Abbildung mit externen Abmessungen
 Tekening met buitenafmetingen
 Schema delle dimensioni esterne
 Plan des dimensions extérieures
 Dibujo de dimensiones externas
 Detaljskiss över yttermått
 Tegning af udvendige mål
 Схема с внешними размерами
 Сыртқы өлшемдер сызбасы
 Креслення із зовнішніми розмірами
 外觀尺寸圖

縦型設置時 Vertical installation Vertikale Installation Verticale installatie Montaggio in verticale	Installation verticale Instalación vertical Vertikal montering Lodret installation Вертикальная установка	Тік орнату Вертикальний монтаж 垂直安裝
---	---	---

単位 : mm Unit: mm (inches) Einheit: mm Eenheid: mm Unità: mm	Unité: mm Unidad: mm Enhet: mm Enhed: mm Единицы: мм	Бірлік: мм Одиниці виміру: мм 單位 : 毫米
---	--	---

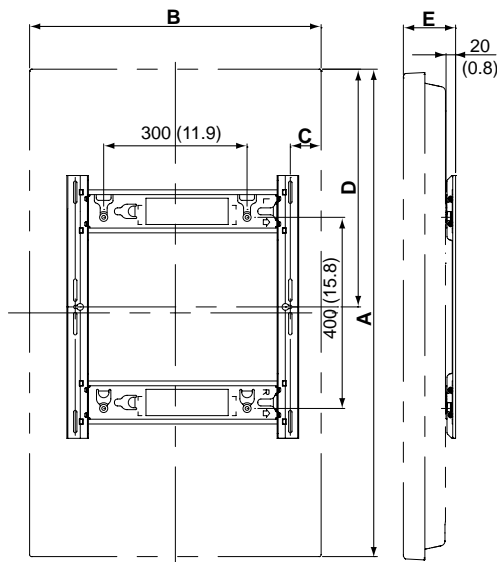

寸法 Dimensions Abmessungen Afmetingen Dimensioni Dimensions Dimensiones	Mått Mål Размеры Өлшемдер Розміри 尺寸	対応機種 Applicable models Zutreffende Modelle Modellen waarop van toepassing	Modelli applicabili Modèles concernés Modelos aplicables Modell Anvendelige modeller	Подходящие модели Қолдануға болатын модельдер Модели 適用型號
		TH-42PF20 TH-42PH20	TH-50PF20 TH-50PH20	
A		1020 (40.2)	1210 (47.7)	
B		610 (24.1)	724 (28.6)	
C		64.5 (2.6)	121.5 (4.8)	
D		497.5 (19.6)	592.5 (23.4)	
E		110 (4.4)	110 (4.4)	

Panasonic Corporation

Web Site : <http://panasonic.net>

M0210-0

© Panasonic Corporation 2010